

# Содержание

## Судьба Родины

<b>Кожевников А. Л.</b>	Сорок три года спустя (Начало) . . . . .	7
<b>Соболев М. П.</b>	Первая мировая война глазами ученых и молодых исследователей Беларуси и России . . . . .	14
<b>Позлевич Г. А.</b>	Немало белорусов сложили головы, защищая Российскую империю . . . . .	16
<b>Нечипуренко И. С.</b>	Проблематика «дегуманизации» образа противника в военной пропаганде во время Первой мировой войны . . . . .	21
<b>Лисицын А. О.</b>	«И воистину светло и свято дело величавое войны...» (мой взгляд на судьбу поэта Н. Гумилёва) . . . . .	24

## В честь великого учёного М. В. Ломоносова

<b>Ломоносов М. В.</b>	Краткого руководства к красноречию книга I, содержащая риторику (Продолжение) . . . . .	26
------------------------	---	----

## Право

<b>Дмитриев Ю. А., Миронов В. О.</b>	О понятии и структуре формы государства . . . . .	29
<b>Спасенников Б. А.</b>	Актуальные проблемы уголовного права: обзор литературы . . . . .	36
<b>Бугаев Д. В.</b>	О стратегии развития конкуренции в России в 2013–2024 гг. . . . .	39
<b>Молчанов Б. А., Иванова Ж. Б., Гартфельд А. А.</b>	Библейские воззрения, обычаи и правовое регулирование охраны волков . . . . .	43
<b>Белоус В. Г., Барушев Д. В.</b>	Особенности механизма и расследования дорожно-транспортных преступлений, связанных с наездом транспортного средства на пешехода . . . . .	51
<b>Спасенников Б. А., Голодов П. В.</b>	Актуальные проблемы совершенствования уголовно-исполнительного законодательства . . . . .	56
<b>Кошелев Н. Н., Селяков Н. А.</b>	Царское уголовное законодательство об ответственности за причинение вреда здоровью человека: побои и истязание . . . . .	63

<b>Спасенников Б. А., Елфимов А. А.</b>	Условное осуждение в уголовном праве . . . . .	68
<b>Жданов Д. А., Селяков Н. А.</b>	К вопросу о конфискации имущества как иной мере уголовно- правового характера . . . . .	74
<b>Вилкова А. В., Тихомиров А. Н.</b>	Расстройства восприятия в судебной практике . . . . .	79
<b>Костик Е. В.</b>	Назначение наказания по совокупности преступлений либо по совокупности приговоров . . . . .	85
<b>Швырев Б. А.</b>	Проблемы прекращения принудительного психиатрического лечения . . . . .	89

## Экономика

<b>Ковалёв М. Н.</b>	Разработка стратегий предприятия в условиях инновационного развития . . . . .	95
<b>Морозова С. Н., Кращенко С. А.</b>	Анализ сегментной (внутренней) отчетности . . . . .	103
<b>Ситникова Е. С.</b>	Модернизация перерабатывающей промышленности аграрной продукции Восточно-Казахстанской области на базе кластер- ного подхода . . . . .	116
<b>Калиниченко А. Я., Фесечко А. И.</b>	Рациональные принципы построения силовой структуры ком- бинированного тягового электропривода . . . . .	123
<b>Аксеновский Ф. А.</b>	Рейтинговая оценка конкурентоспособности субъектов Север- ного экономического района . . . . .	129

## Философия

<b>Пашко Р. Г.</b>	Проблема взаимодействия современной культуры и христи- анства . . . . .	135
--------------------	--	-----

## Культура и искусство

<b>Ежов А. Н.</b>	Тайна вечности. Рубаи . . . . .	143
-------------------	---------------------------------	-----

## Спорт

<b>Каташук В. С.</b>	Мировые рекорды и рекорды Гиннеса в декабре 2014 года .	144
----------------------	---	-----

# Contents

## Fate of the Motherland

<b>Kozhevnikov A. L.</b>	Forty-Three Years Later (The Beginning) . . . . .	7
<b>Sobolev M. P.</b>	World War I in the Views of Scientists and Young Researchers of Belarus and Russia . . . . .	14
<b>Pozlevich G. A.</b>	A Lot of Belarusians were Killed Defending the Russian Empire . . .	16
<b>Nechipurenko I. S.</b>	Problematics of «Dehumanization» of the Enemy Image in War Propaganda During the World War I . . . . .	21
<b>Lisitsyn A. O.</b>	My View on Nickolay Gumilyov's Fate . . . . .	24

## In Honour of the Great Scientist M.V. Lomonosov

<b>Lomonosov M. V.</b>	Eloquence Quick Guide. Book 1, contains rhetoric (Continuation )	26
------------------------	--	----

## Law

<b>Dmitriev Yu. A., Mironov V. O.</b>	Notion and Structure of a State Form . . . . .	29
<b>Spasennikov B. A.</b>	Topical Issues of Criminal Law: Literature Review . . . . .	36
<b>Bugaev D. V.</b>	Development Strategy of Competition in Russia in 2013–2024 . . .	39
<b>Molchanov B. A., Ivanova Zh. B., Gartfeld A. A.</b>	Biblical Beliefs, Customs and Legal Regulation of Protection of Wolves . . . . .	43
<b>Belous V. G., Barushev D. V.</b>	Specifics of Mechanism and Investigation of Car-Pedestrian Accident . . . . .	51
<b>Spasennikov B. A., Golodov P. V.</b>	Topical Issues of Perfection of the Penal Legislation . . . . .	56
<b>Koshelev N. N., Selyakov N. A.</b>	Tsarist Criminal Legislation on the Responsibility for Injuring of a Man's Health: Beating and Torture . . . . .	63

<b>Spasennikov B. A., Elfimov A. A.</b>	Conditional Sentence in the Criminal Law . . . . .	68
<b>Zhdanov D. A., Selyakov N. A.</b>	On the Issue of Confiscation of Property as the Other Criminal Law Measure . . . . .	74
<b>Vilkova A. V., Tikhomirov A. N.</b>	Perceptual Disorder in Judicial Practice . . . . .	79
<b>Kostik E. V.</b>	Punishment For Cumulative Offenses or For Cumulative Sentences . . . . .	85
<b>Shvyrev B. A.</b>	Problems of Termination of Compulsory Medical Measures . . . . .	89

## Economics

<b>Kovalyov M. N.</b>	Development of the Enterprise Strategies Under the Conditions of Innovation Approach . . . . .	95
<b>Morozova S. N., Krashchenko S. A.</b>	Analysis of Segment (Internal) Reporting . . . . .	103
<b>Sitnikova E. S.</b>	Modernization of Processing Industry of Agricultural Products of East Kazakhstan Region on the Base of Cluster Approach . . . . .	116
<b>Kalinichenko A. Ya., Fesechko A. I.</b>	Rational Construction Principles of Power Structure of Combined Electric Traction Drive . . . . .	123
<b>Aksenovsky F. A.</b>	Rating Assessment of Competitiveness of the Northern Economic Region Subjects . . . . .	129

## Philosophy

<b>Pashko R. G.</b>	Problem of Interaction Between Contemporary Culture and Christianity . . . . .	135
---------------------	---	-----

## Culture and Art

<b>Ezhov A. N.</b>	Mystery of Eternity. Rubaiyat . . . . .	143
--------------------	---	-----

## Sport

<b>Katashuk V. S.</b>	World Records and Guinness Records in December 2014 . . . . .	144
-----------------------	---	-----

## В ЧЕСТЬ 70-ЛЕТИЯ ПОБЕДЫ В ВЕЛИКОЙ ОТЕЧЕСТВЕННОЙ ВОЙНЕ

УДК 82-94(47)«1945»

**КОЖЕВНИКОВ А. Л.**, Герой Советского Союза,  
генерал-лейтенант авиации,  
почетный гражданин города Красноярск,  
почетный гражданин штата Техас (США) за спасение  
во время войны летающей крепости (бомбардировщика)  
союзной американской армии,  
член Союза писателей СССР (России)

Москва



**Кожевников Анатолий Леонидович** родился в Сибири в г. Красноярске в 1917 году. В 1938 году с отличием закончил лётную школу и стал пилотом-инструктором. С начала Великой Отечественной войны молодой истребитель был на фронте. Он был уже опытным воздушным бойцом. За время войны А. Л. Кожевников совершил 369 боевых вылетов, сбил 27 фашистских самолетов. За подвиги и мужество ему было присвоено звание Героя Советского Союза. Отважный летчик награжден многими орденами и медалями. После войны окончил две Академии, служил в авиации. А. Л. Кожевников написал книги «Записки истребителя», «Стартует мужество», «Эскадрильи уходят на запад», «Норд».

## СОРОК ТРИ ГОДА СПУСТЯ (Начало)

Автор рассказывает о настоящей боевой дружбе, случайно возникшей на линии фронта, между советскими и американскими боевыми летчиками.

The author tells about the true friendship between the Soviet and American military pilots happened by chance on the front line.

- **Ключевые слова:** Великая Отечественная война 1941–1945 гг., Германия, США, СССР, летчики, дружба
- **Keywords:** the Great Patriotic War 1941–1945, Germany, USA, USSR, pilots, friendship

Четвёртая военная весна догнала наш фронт за Одером. Войска Первого Украинского фронта заканчивали Висла-Одерскую наступательную операцию, достигнув реки Нейсе и предгорья Судет. Военные сводки Совинформбюро ограничивались одной

фразой: «Западнее города-крепости Бриг идут бои местного значения». Пять суток войска нашего фронта отбивали штурмовые атаки немцев, удерживая Одерский плацдарм. Противник рассчитывал на ослабевшие войска нашей стороны и бросал остав-

шиеся резервы. Наконец, понеся большие потери на земле и в воздухе, он сам перешёл к обороне.

Наш гвардейский ордена Александра Невского Краснознамённый 212-й истребительный авиационный полк, вооружённый самолётами «аэрокобра», базировался на бывшем немецком аэродроме, примыкавшем к авиагородку западнее Брига. Пользуясь оперативной паузой, полк приводил себя в порядок: восстанавливал повреждённые в воздушных боях самолёты. Котеджи городка служили защитой от обстрела артиллерией противника наших самолётов, рассредоточенных на улицах.

Памятным стал день 22 марта. Мы блокировали аэродром противника составом эскадрильи, обеспечивая прикрытие наших пикирующих бомбардировщиков. Был тяжёлый воздушный бой с «мессершмитами», подоспевшими с соседних аэродромов. Бомбардировщики нанесли мощный удар по стоянкам фашистских самолётов. В конце боя я ощутил тряску самолёта: мотор работал с перебоями. После посадки техники быстро нашли повреждение, заменив правое магнето на новое, и через час мой самолёт был исправлен. Полагалось проверить работу мотора с новым магнето в воздухе. Я взлетел, набрал над аэродромом высоту, постоянно осматриваясь в поисках противника по «золотому правилу» лётчика вблизи линии фронта. Вдруг я увидел за линией фронта огромный четырёхмоторный бомбардировщик, сверкающий дюралем, а за ним два «мессершмита». Не вызывало сомнения, что под прикрытием истребителей летит крупный немецкий военачальник, лично наблюдающий за обороной. Такое немцы практиковали на Курской дуге. «Может быть, сам Гитлер», – мелькнула поспешная мысль. Докладываю на командный пункт дивизии о неизвестном мне бомбардировщике, летящем параллельно линии фронта

с курсом на юг на стороне противника. В ответ на мой доклад радиостанции наведения подняли настоящий гвалт: все старались быть участниками боя. Однако, заглушая общий шум, прозвучала конкретная команда генерала Утина:

– Я первый, приказываю принудить противника к посадке на нашем аэродроме.

– В воздухе я один. Чтобы принудить бомбардировщик к посадке, надо зажать его с двух сторон и сопровождать под прицелом. Ваш приказ может выполнить звено самолётов, – доложил я.

– Показать манёвром «Следуй за мной!» лететь за вами, – приказал генерал Утин.

Мгновенно перестал существовать в сознании весь мир, словно не стало голубого неба. Вижу только огромный сверкающий на солнце самолёт, прикрытый истребителями. Набрал необходимую высоту, оказавшись над противником.

– Атакую истребители! – докладываю на командный пункт.

Соколиным ударом в крутом пикировании пошёл в атаку на истребители, чтобы прорваться к бомбардировщику. Поймал в прицел ведущий «мессершмит», пулемётная очередь накрыла противника, но немецкий самолёт не загорелся. «Мессершмиты», не приняв боя, ушли в западном направлении.

В отвесном пикировании выхожу впереди по курсу бомбардировщика, покачивая самолётом справа налево с разворотом в сторону аэродрома, требуя следовать за мной. Понятно, что такой огромный самолёт начинён пулемётными установками. С неизвестного самолёта в ответ открыли сильный пулемётный огонь. На крыле моего истребителя открылись рваные пробоины.

– С бомбардировщика сильный огонь! – передал я на землю. – Противник разворачивается на западное направление.

– Сбить во что бы то ни стало! – приказал генерал.

Снова на максимальных оборотах мотора набираю высоту над противником и сваливаю свой самолёт в отвесное пикирование. Размах четырёхмоторного бомбардировщика не поместился в кольцо прицела. Я вынес упреждённую точку впереди правого крыла, нажал на гашетки крупнокалиберных пулемётов и пушки. Две-три секунды... проскакиваю рядом с правой плоскостью... чувствую, как к горлу подступил холодный комок и остановилось дыхание от осознания непоправимой ошибки: на крыле бомбардировщика опознавательные знаки американских Военно-воздушных сил – союзной нам страны.

– Союзник! – передал я на землю, чувствуя себя виновным в чрезвычайном происшествии – нарушении союзного договора с Соединёнными Штатами. Хотелось чьей-то защиты, но все радиостанции мгновенно замолчали. Отвечать только мне.

Американцы увидели на истребителе красную звезду и тут же прекратили огонь, обозначив себя зелёной и красной ракетой: «Я свой самолёт». Самолёт военно-воздушных сил США «летающая крепость» Б-17 развернулся за мной.

Очень неприятное чувство ответственности за неумышленное преступление не покидало меня. За огневое нападение на союзника было неизбежно следствие военного трибунала, а за ним штрафная рота. Могут приписать даже преднамеренность.

Веду американский самолёт к себе на аэродром. Хочется надеяться, что промахнулся. Захожу на посадку, за мной идёт «летающая крепость». После посадки я быстро зарулил на свою стоянку, бомбардировщик приземлился и медленно, тяжело подрулил на площадку около командного пункта, выключив моторы. У меня возникали вопросы: почему союзник шёл днём без сопровождения и над территорией противника? почему так бездеятельно шли за ним «мессершми-

ты»? Видимо, они ожидали помощи, чтобы посадить американца на своём аэродроме.

На счастье, обстрел аэродрома прекратился. Техник самолёта пытается у меня узнать о работе мотора с новым магнето, но мне не до этого...

– Вели воздушный бой, – увидев пробоины на крыле и фюзеляже моего самолёта, говорит он.

Его напоминание о пробоинах как доказательство того, что американцы тоже стреляли в меня, словно лучик света, немного облегчило мои переживания. Издали наблюдаю за обстановкой на площадке, где остановился бомбардировщик: из командного пункта вышли командир полка и начальник штаба, со стоянок бежали любопытные посмотреть на невиданный самолёт.

Ко мне подошёл начальник штаба полка и с сочувствием произнёс, что этот вылет без громкого суда не пройдёт: на правой плоскости и киле «летающей крепости» сверкал рваный дюраль от трёх попаданий разрывных снарядов, было много пулевых пробоин в обшивке крыла и фюзеляжа.

Экипаж долго не выходил. Складывалось впечатление, что в самолёте есть убитые. «Хоть бы не убил кого-нибудь из экипажа», – подумал я.

– Трибунала и штрафной роты не миновать, дойдёт до Сталина – пощады не жди, – пророчил начальник штаба. – Не понимаю, почему ты спокоен, на что надеешься?

– Кто горел, того не подожжёшь, – ответил я ему.

Наконец из люка «летающей крепости» первым выскочил высокий стройный капитан, видимо, командир экипажа. Он, живо и радостно улыбаясь, подошёл к командиру полка, стоящему впереди всех, и, указывая на нарукавную повязку с американским флагом, жестикуюлируя, что-то восторженно говорил. За командиром экипажа из самолёта вышли ещё девять человек. Все они были в

весёлом, жизнерадостном настроении, словно прилетели в гости.

«Слава богу! Все живы, даже раненых нет», – подумал я.

Американцев окружила толпа лётчиков и техников – все хотели увидеть вблизи никогда не виданных заокеанских союзников. К счастью, на аэродроме находился инженер из воздушной армии, прекрасно владеющий английским языком. С его помощью мы узнали, что союзники бомбили военный завод на окраине Берлина. На них напали «мессершмиты» противовоздушной обороны берлинской зоны. Отбомбившиеся «летающие крепости» скрылись в облаках, уходя от атак истребителей, но, чтобы избежать столкновений в облаках, разошлись в разные стороны по одному. Штурманы ориентировались только по расчёту времени, курсу и скорости в невидимости земли, но штурман приземлившегося бомбардировщика ошибся в расчётах и, когда вышли из зоны облачности, не мог дать командиру экипажа действительное место нахождения самолёта. Пилоту оставалось единственное решение – лететь с курсом на юг, так как их дивизия стратегических бомбардировщиков базировалась в Италии на аэродроме Авиано, но на них снова напали «мессершмиты», завязался воздушный бой. Мощным огнём бортового оружия экипаж Б-17 сбил два истребителя, но оставшиеся два отошли, сопровождая его на увеличенной дистанции. Должно быть, они ожидали вызванного подкрепления. Эти два «мессершмита» я и принял за истребители сопровождения.

Я видел, что экипаж – все десять человек – радовался благополучной посадке, будто встретили давно знакомых людей, пытаюсь объяснить жестами под дружный и непринуждённый хохот. Я подошёл к группе лётчиков.

Командир американского экипажа через переводчика объяснялся с командиром пол-

ка и замполитом и пояснял подробности воздушного боя с «мессершмитами», признавая свою вину, что приняли мою «аэрокобру» за «мессершмита». Наконец он спросил: «Могу ли я поблагодарить того лётчика, который привёл нас на этот аэродром?» Инженер-переводчик указал на меня, американец бросился благодарить и, пожимая мне руки и обнимая меня, отрекомендовался: «Ай эм пайлот Артур Форест (Я пилот Артур Форест). Спасибо вам, мистер майор, вы наш спаситель от верной гибели или от плена: у нас оставалось горючего не больше, чем на три минуты полёта. Если бы вы нас не встретили, мы были бы либо сбиты немецкими истребителями, либо вынужденно приземлились бы у противника на аэродроме. Мои стрелки по вас стреляли, и я очень доволен, что не смогли попасть: вы очень хорошо маневрировали. Я хочу попросить, – он обратился к командиру полка, – чтобы доложили в мою дивизию о нашей посадке и спросили разрешение на вылет после заправки горючим».

– Слава богу! Полная амнистия! – вырвалось у начальника штаба.

– Не так просто сбить такой самолёт, – спрыгнув с крыла бомбардировщика, сказал начальник штаба. – В правую плоскость между моторами попало два фугасных снаряда и один в киль, да пулевых пробоин крупнокалиберных пулемётов не сосчитать. От попадания одного лишь снаряда в плоскость истребителя, как известно, его крыло разрушается.

– Не случайно присвоили этому самолёту наименование «летающая крепость», – сказал командир полка, – такой самолёт одному истребителю сбить невозможно.

Старший инженер полка майор Тамара Богдановна, моя жена, внимательно осмотрела самолёт, забралась на правую плоскость, задержавшись около рваных пробоин, изучила повреждения от снарядов и пуль-



и дала распоряжение ремонтной команде приступить к устранению дефектов.

– Сделать, товарищи, так, чтобы не краснеть перед Америкой, – предупредила она солдат-слесарей.

– Сделаем, товарищ инженер-майор, стрингеры и нервюры усилим, а верхнюю обшивку на пробоинах заклепаем – комар носу не подточит, в Америке на выставке будут показывать, – заверил пожилой солдат-слесарь.

– Я считаю, что нет необходимости производить ремонт самолёта в полевых условиях, – возразил Форест, посоветовавшись с бортинженером. – Прилетим на базу и отдадим техникам, у нас есть очень хорошие специалисты, они устранят повреждение.

– Я не имею права выпустить самолёт в воздух с повреждениями несущей обшивки, – заявила инженер-майор.

Когда Форесту перевели это заявление, он широко улыбнулся и весело ответил:

– Если инженер Тамара возражает, я и мой инженер согласны с её решением: не имеем права не подчиниться.

По выражению лица американского инженера было видно, что он сомневается в качестве ремонта. Он был, конечно, по своему прав, не зная квалификации наших солдат-слесарей. Непросто было довериться неизвестным людям, но чувство боевой дружбы оказалось сильнее. Мы воевали с общим врагом и привыкли доверять неизвестным людям даже жизнь. Экипаж оставил самолёт открытым, опломбировав лишь секретный бомбоприцел «норд», который в случае вынужденной посадки на территории противника подлежал уничтожению специальным взрывным устройством.

Лётчики и техники полка как-то сразу легко нашли дружеский язык с американцами, объясняясь жестами. Когда понимали друг

друга, громко хохотали. Наши лётчики попросили командира экипажа посмотреть его самолёт. Форест с радостью пригласил нас на борт машины, предупредив, что прицел, представляющий собой особую секретность, зачехлён и опломбирован. Если без знания кода снять чехол, прицел взорвётся. Американцы показывали свой самолёт, водили по своим рабочим местам.

Тамара подошла ко мне и предложила каким-то образом поприветствовать союзников согласно дипломатическим правилам.

– Этим должны заниматься командир дивизии и корпуса, но их нет. Видимо, боятся встречи с американцами: как бы чего не вышло. Пригласим их в столовую на ужин, угостим водкой, выпьем боевые сто грамм и всё, дорогая Тамара, – сказал я жене.

На ужин лётчики полка шли в обнимку с экипажем Б-17 как старые друзья. Лётная столовая размещалась в бывшей столовой недействующего военного завода. Лётчики сели за длинные дубовые столы. Тут же пришёл старшина с бидончиком и всем разлил боевые сто граммов. Первый тост был за Верховного Главнокомандующего товарища Сталина, за президента Рузвельта и за наш союз. Мы обменялись дружескими тостами, выпили с гостями наши боевые, усиленные двойной дозой по случаю торжественной встречи: «Смерть немецким оккупантам!» Расчувствовавшийся Форест снял свой широкий двойной кожаный пояс, достал нож, распорол шов и вынул аккуратно сложенную отпечатанную на тончайшем шелку карту района полёта. В поясе были также крупные купюры немецких марок, миниатюрные пилки по металлу и крошечный компас.

– Это мой спасательный пояс на случай вынужденной посадки или приземления с парашютом на территории противника, – пояснил Форест. – Вы меня спасли от гибели или верного плена. Буду надеяться, что он мне в качестве спасательного не приго-

дится, но будет незабываемой памятью о нашей дружеской встрече.

Форест взял карандаш, расписался сам, предложил расписаться всему экипажу и торжественно обратился ко мне: «Примите мою карту в память нашей большой дружбы. Эту дружбу мы сохраним с клятвой перед Богом. Когда вы или кто-то другой из здесь присутствующих будете в Соединённых Штатах, милости просим в гости. Я надеюсь, что мы встретимся после этой тяжёлой войны!»

В это время в столовую зашла Тамара и попросила, чтобы кто-либо из экипажа Фореста присутствовал при ремонте самолёта для контроля и уверенности в нашей чистосердечной помощи.

– О! Инженер Тамара, – воскликнул Форест, когда ему переводчик перевёл её просьбу, – мы вам верим так же, как самим себе!

Он свернул карту косынкой и набросил ей на голову под аплодисменты лётчиков.

По традиции в конце ужина истребители подхватили боевую песню полка как гимн победе: «Эх! И крепки ребята-истребки, с «мессершмитом» справится любой, ты согрей нас жарко, фронтовая чарка! Завтра утром снова в бой!»

Американцы не понимали слов, но, когда переводчик перевёл смысл песни, они восторженно начали аплодировать, выскочили из-за стола и бросились обнимать истребителей. Никто из экипажа американского бомбардировщика не говорил по-русски точно так же, как и лётчики полка не говорили по-английски, поэтому обращались к переводчику, чтобы обменяться более содержательной фразой. Общее же приподнятое настроение преодолевало языковой барьер, и часто мы понимали друг друга без переводчика.

– Мы перед вашей атакой сбили два «мессершмита», – обратился ко мне через переводчика американец – старший бортовой

стрелок, – решили, что нас продолжают атаковать немцы: «аэрокобра» немного походит на «мессершмит», особенно тогда, когда у стрелков «большие глаза». Хорошо, что вы делали трудный манёвр и прицеливаться было невозможно.

Стеснительно молчал лишь штурман, пряча глаза от своих соотечественников, он не подходил к нашим лётчикам: переживал за свой профессиональный просчёт. Но его ошибка стала причиной нашего неожиданного знакомства.

Вдруг все, словно по команде, расступились: в столовую зашёл с баяном техник-радист – любитель собирать компанию плясунов. Кто-то весело крикнул: «Лёха! Давай русскую!» И начались отчаянные шумные пляски. Американцы во главе с Форестом пытались подражать под общий хохот, неловко притоптывая, вливаясь в общую компанию лётчиков нашего полка.

Острые переживания боевого дня остались за границей пережитого.

На звуки баяна пришли девушки-солдаты из роты связи, полилась мелодия вальса, и танцевали теперь все. Разошлись не поздно: с рассветом надо было быть на аэродроме. Никто не мог предсказать, как встретит нас завтрашний день войны.

Солдаты-слесари к утру заменили повреждённые стрингеры, нервюры, врезали дюралевые листы, восстановив обшивку так, что американцы пришли в восторг: не было видно даже швов приклёпанных заплата. Казалось, они не верили своим глазам, удивляясь работе русских умельцев. Командир экипажа Форест с восторгом сказал, что, если бы он не был свидетелем ремонта, никогда бы не поверил, что в полевых условиях можно сотворить такое чудо. Ремонтники-слесари стояли на плоскости и, казалось, не могли расстаться со своим произведением, с гордостью принимая похвалу американцев, дружески похлопывающих их по плечам.

– От лица службы за отличное восстановление повреждений на самолёте объявляю вам, товарищи, благодарность! – сердечно произнесла Тамара Богдановна.

– Служим Советскому Союзу, – ответили солдаты, а пожилой солдат-слесарь сказал, что он с удовольствием видел повреждения, убедившись, как хорошо стреляют наши лётчики.

– Раньше приходилось ремонтировать наши самолёты, повреждённые немцами, я хотел увидеть, как наши лётчики бьют фашистов, – сказал он.

– Вы меня извините, – обратился американский бортинженер к Тамаре, – признаюсь как инженер инженеру: я никогда не думал, что в полевых условиях ваши солдаты смогут за одну ночь сделать такую работу с высокой технической культурой.

– Наши солдаты-слесари выполняли ремонт сложнее этого, они имеют большой опыт в восстановлении конструкции самолёта, – ответила Тамара, – но, к сожалению, на Западе и в Америке сложилось мнение о наших специалистах, не соответствующее действительности. Вы убедились, что русские умеют прекрасно работать.

К бомбардировщику подъехали бензозаправщики. Нам было непривычно видеть перекачку такого количества бензина в баки одного самолёта.

Пока заправляли «летающую крепость», мы решили позавтракать в столовой. Думая о вчерашнем подарке Фореста, я захотел подарить ему что-нибудь на память, выражая наше дружеское отношение. Вспомнилась русская поговорка «скатертью дорога» в самом доброжелательном смысле.

Я взял трофейную шёлковую скатерть со стола, достал из планшета красный карандаш и написал на углу скатерти: «Пусть ваша дорога будет такой же гладкой, как эта скатерть!» Ниже нарисовал эмблему лётчика Военно-воздушных сил СССР: раскрытые крылья, а в центре на скрещённых мечах

пятиконечная звезда, написал свою фамилию, дату и название аэродрома. Тамара Богдановна как единственная женщина – старший инженер полка торжественно вручила дарственную скатерть командиру экипажа капитану Форесту. Когда инженер-переводчик перевёл написанное на скатерти, Форест с волнением принял подарок, поднёс к губам и, поцеловал. Он произнёс: «Есть в жизни человека часы и мгновения, которые остаются в памяти на всю жизнь, для нас же – это встреча с советскими братьями по оружию. Я уверен, что после этой войны наш народ и народы Советского Союза будут в постоянной дружбе и своим могуществом не допустят ни одной войны. Мы рады, что побывали у вас. Я люблю русских. Я много слышал о вас и убедился, что не ошибся. Вас нельзя не любить».

Проводы вылились в душевный стихийный митинг. Американцы благодарили за гостеприимство, за их спасение, мы желали им боевого счастья, счастливой посадки, возвращения к семьям и пригласили по окончании войны прилететь на встречу в Советский Союз. В высказываниях не было никаких официальных дипломатических фраз: нас объединяла сердечная, простая, открытая боевая дружба.

Мы подошли к бомбардировщику, американцы начали подготовку к вылету.

После прощальных объятий экипаж «летающей крепости» занял свои места, послышалось «О'кэй!», и бортинженер запустил моторы. Форест помахал из кабины пилоткой и порулил на старт. За бомбардировщиком вырулили истребители прикрытия. Форест взлетел, отошёл от аэродрома на малой высоте, развернулся в невидимости с аэродрома и прошёл над взлётной полосой на высоте не более десяти метров, покачал самолётом в знак приветствия и развернулся на курс в Италию, надёжно прикрываемый нашими истребителями.

УДК 94(470)«1914/19»



**СОБОЛЕВ М. П.**, проректор по международным, межрегиональным отношениям и связям с общественностью Института управления, почетный работник высшего профессионального образования РФ, член Союза журналистов России и Международной федерации журналистов (г. Брюссель), помощник депутата Архангельского областного собрания депутатов А. Е. Поликарпова, председателя комитета по региональной политике и вопросам местного самоуправления, автор креативного проекта «Беларусь и Россия: добрые соседи и стратегические партнёры»

## ПЕРВАЯ МИРОВАЯ ВОЙНА ГЛАЗАМИ УЧЕНЫХ И МОЛОДЫХ ИССЛЕДОВАТЕЛЕЙ БЕЛАРУСИ И РОССИИ

В статье раскрывается реализация авторского креативного международного (белорусско-российского) проекта М. П. Соболева «Судьба Родины» (от 100-летия начала Первой мировой войны до 70-летия Победы Советского Союза во Второй мировой войне).

The article shows the implementation of M. P. Sobolev's international creative project «A Fate of the Motherland» (from the 100<sup>th</sup> Anniversary of the World War I till the 70<sup>th</sup> Anniversary of Victory of the Soviet Union in the World War II).

- **Ключевые слова:** первооснова Родины, незнакомая война, фундамент жизнеустройства РБ, Союзное государство, 70-летие Победы
- **Keywords:** fundamental principle of the Motherland, unknown war, living standards of the Republic of Belarus, Union State, 70<sup>th</sup> Anniversary of Victory

В «Дорожной карте международного сотрудничества НОУ ВПО «Институт управления» (г. Архангельск)», утвержденной А. Н. Ежовым 4 августа 2014 г., в п. 8 от 26 сентября 2014 г. значится авторский креативный международный (белорусско-российский) проект М. П. Соболева «Судьба Родины» (от 100-летия начала Первой мировой войны до 70-летия победы Советского Союза во Второй мировой войне). В рамках проекта прошел III международный (белорусско-российский) литературный студенческий конкурс «Пришла Победа в каждый дом», посвященный 70-летию Победы советского народа в Великой Отечественной войне. 27 октября

2014 г. в Белорусско-Российском университете (г. Могилев) был организован международный (белорусско-российский) образовательно-научно-культурный семинар «Первооснова Родины», а в УО «Могилевский государственный университет им. А. А. Кулешова» в этот же день прошел международный семинар «Родина на две страны». Оба мероприятия посвятили Дню народного единства (России). С российской стороны на форумах выступили А. Н. Ежов, М. Л. Попович, М. П. Соболев, А. П. Коробицын, А. О. Лисицын.

25 ноября 2014 г. в Архангельске на международном (белорусско-российском) се-

минаре «Первая мировая война глазами ученых и молодых исследователей Беларуси и России» с белорусской стороны свои доклады представили студент IV курса исторического факультета Белорусского государственного университета И. С. Нечипуренко («Проблематика “дегуманизации” образа противника в военной пропаганде во время Первой мировой войны») и студентка IV курса факультета технологий управления и гуманитаризации УО «Белорусский национальный технический университет» Г. А. Позлевич («Немало белорусов сложили головы, защищая Российскую империю»).

И. С. Нечипуренко опубликовал статью «Восприятие некоторых аспектов войны немецкими солдатами в ходе Сталинградской битвы» на русском и английском языках в авторском переводе в журнале «Вестник международного “Института управления”» в разделе «История» (2014. № 5–6 (129–130). С. 111–115). В этом же номере журнала и в том же разделе ведущий библиограф отдела краеведческой литературы и библиографии ГУ «Витебская областная библиотека им. В. И. Ленина» Н. И. Костунова предложила вниманию читателей результаты своего исследования «Электронная коллекция «Витебщина: документальное наследие» как источник информации по истории города Витебска в годы Первой мировой войны» (с. 116–120). Сотрудники вузовской библиотеки (зав. – М. М. Пономарева) приурочили к семинару выставку «Незнакомая война. 1914–1918». Столетию начала Первой мировой войны (1914–1918) президент Института управле-

ния А. Н. Ежов посвятил литературно-художественное издание «Лавина», вышедшее в декабре 2014 г.

5 декабря 2014 г. заместитель заведующего кафедрой конституционного и международного права доцент Н. Я. Фалилеев, М. П. Соболев, депутат Архангельского областного собрания депутатов, заместитель председателя комитета по региональной политике и вопросам местного самоуправления С. А. Пивков и руководитель Архангельского управления Федеральной антимонопольной службы России Д. В. Бугаев организовали и провели в институте научно-практический семинар «Актуальные проблемы развития местного самоуправления в Беларуси и России», посвященный 15-летию образования Союзного государства. С докладом «Местное самоуправление – фундамент жизнеустойчивости Республики Беларусь» выступил М. П. Соболев. Его статья с аналогичным названием увидела свет в журнале «Вестник международного “Института управления”» в разделе «Менеджмент» (2014. № 5–6 (129–130). С. 81–82).

В декабре 2014 г. издательство вуза выпустило сборник избранных рубаи А. Н. Ежова «Признание» с предисловием «Научная составляющая – приоритет международного сотрудничества вуза» М. П. Соболева. Литературно-художественное издание (авторы креативного проекта – М. П. Соболев, Н. А. Голикова) автор посвятил 15-летию образования Союзного государства.

Предлагаем вниманию читателей результаты научных исследований И. С. Нечипуренко, Г. А. Позлевич и А. О. Лисицына.

УДК 94(4)«1914/19»

**ПОЗЛЕВИЧ Г. А.**, студентка

Белорусский национальный технический университет (БНТУ)  
(г. Минск, Республика Беларусь),  
Институт управления» (г. Архангельск, Россия)

## НЕМАЛО БЕЛОРУСОВ СЛОЖИЛИ ГОЛОВЫ, ЗАЩИЩАЯ РОССИЙСКУЮ ИМПЕРИЮ

В статье рассказывается об участии белорусов в Первой мировой войне.

The article describes the participation of Belarusians in the World War I.

□ **Ключевые слова:** Первая мировая война, Беларусь

□ **Keywords:** World War I, Belarus

За время существования человечества в войнах и сражениях погибло более 3 млрд человек. В условиях мира люди жили всего несколько сотен лет. Войны, по мере развития человеческого общества, приобретали все более жестокий и разрушительный характер. Если в войнах XVII–XVIII вв. погибло около 9 млн человек, то в войнах XX в. – более 100 млн человек.

В этом году историческая дата – столетие начала Первой мировой войны. В эту бессмысленную всеобщую бойню были втянуты более трех десятков государств. Первая мировая война считается одной из самых кровопролитных и трагических войн человечества, в ней погибло более 8 млн человек, десятки миллионов были ранены и изувечены. Могилами погибших в ней укрыта почти половина территории Беларуси. В итоге этой войны пали многовековые империи, были образованы новые государства. Однако круглые даты, связанные с этой войной, в Беларуси ранее широко не отмечались, что впол-

не объяснимо: войну вела Россия, самостоятельного белорусского государства еще не существовало.

Но не будет преувеличением утверждать, что в Первой мировой войне наша страна приняла самое непосредственное участие, по крайней мере, территориально, об этом говорит и статистика потерь. Осенью 1915 г. война пришла на белорусскую землю. И осталась тут на два с лишним года. Линия фронта между германской и российской сторонами протянулась с севера на юг почти на 400 км через нынешние Витебскую, Гродненскую, Минскую, Брестскую области. За годы позиционной войны вдоль линии фронта были построены сотни километров боевых укреплений, других сооружений, многие из которых дошли до наших дней. Можно смело утверждать: ни одна война не оставила на территории Беларуси столько материальных свидетельств, как Первая мировая. Большинство таких объектов пока не входит ни в какие списки исторических ценностей. В тоже вре-

мя в своем комплексе бесчисленные бетонные доты, километры оплывших от времени окопов, десятки солдатских кладбищ, руины еще в те годы разрушенных и до наших дней не восстановленных храмов, а также иные свидетельства той первой глобальной катастрофы XX в. являются уникальным историческим памятником. Дальше нынешней Беларуси кайзеровские войска не прошли.

На территории Беларуси произошло несколько крупных сражений. Среди них можно выделить Свентянский прорыв немцев и его ликвидацию осенью 1915 г. (территория Молодечненского, Сморгонского, Вилейского районов); героическую 810-дневную оборону российскими войсками городка Сморгонь; кровопролитную Нарочанскую операцию в марте 1916 г. (Мядельский, Вилейский, Поставский районы); наступление российских войск летом того же года под Барановичами; масштабные бои летом 1917 г. под Сморгонью и Крево. Сотни тысяч солдат с обеих сторон погибли в ходе только названных боев, и все эти жертвы остались здесь, в земле Беларуси.

Вдоль линии фронта и в тылу противоборствующих армий возникли сотни воинских кладбищ, братских могил. Где они теперь? Приходится констатировать, что за прошедший век большинство из них утрачено: часть уничтожена безвозвратно в ходе строительства городов, прокладки дорог, расширения деревень, сельскохозяйственной деятельности и т. д.; еще часть просто потеряна — забытые и заброшенные в лесах и полях, они постепенно сравнялись с окружающим их ландшафтом: сгнили деревянные кресты, исчезли оказавшиеся недолговечными ориентиры, умерли свидетели, — и теперь уже ничто не напоминает о последних солдатских прибежищах.

И все же, несмотря ни на что, более двухсот военных кладбищ того времени уцелели. В военных действиях, проходивших с 1915 по 1918 г. на территории Белоруссии,

участвовали военнослужащие армий трех государств: Германии, Австро-Венгрии, России. При этом практика воинских захоронений того времени имела ряд особенностей: нередко, это касается в основном прифронтовой зоны, военнослужащих противоборствующих армий хоронили сразу после боя на кладбищах вместе. Кстати, для Первой мировой характерен нонсенс, когда русских воинов хоронили и ставили деревянные кресты противники — солдаты кайзеровской армии. С учетом отдельных воинских кладбищ, участков на гражданских кладбищах, братских могил на территории Беларуси насчитывается 53 кладбища, где похоронены только солдаты российской армии, более 90, где похоронены только солдаты Германии и Австро-Венгрии; смешанных захоронений российских и немецких солдат — более 30.

А еще эту войну можно считать забытой. И я полагаю, что давно назрела необходимость восстановить память о жертвах этой войны. Частично информацию о том времени можно получить посредством изучения воинских захоронений.

Я родилась и выросла в деревне Ворняны Островецкого района Гродненской области. На территории Островецкого района в ходе Виленско-Молодеченской операции (Свентянский прорыв) проходили боевые столкновения войск 10-й Неманской немецкой армии Восточного фронта под командованием генерала фон Эйхгорна с частями 10-й Русской армии Западного фронта под командованием генерала Радкевича. В результате боевых действий и ожесточенных боев с обеих сторон погибли и умерли от ран сотни русских и немецких солдат. Предположительно количество захороненных на территории Островецкого района солдат, и немецких, и русских, превышает 3000 человек.

Ворняны и близлежащие районы были захвачены немцами, и жители района около двух лет находились в оккупации. В нашей деревне на кладбище, где похоронены мои



Единственный уцелевший индивидуальный крест немецкого солдата времен Первой мировой войны на кладбище в дер. Ивашковцы Сморгонского района

дедушка с бабушкой, а также мои тети и дяди, находится захоронение русских и германских солдат времен Первой мировой войны.

Захоронения немецких солдат, для которых последним и бесславым приютом стала белорусская земля, обозначены каменными памятниками, а одиночные могилы – квадратными цементно-известковыми плитами с рельефом правильного четырехконечного креста. В ближайших деревнях Островецкого района есть захоронения русских солдат, которые обозначены деревянным крестом, каменным памятником, а также обнаружены захоронения, обозначения которых не сохранились до наших дней (вероятнее всего, это были деревянные кресты).

Крупное захоронение кайзеровских солдат на территории Островецкого района расположено в деревне Гервяты, что в семи километрах от нашей деревни. В августе–сентябре 1915 г. на деревенском кладбище

были захоронены немецкие солдаты, погибшие в боях у деревень Якентаны, Гальчуны, Мацки, Гервяты, которых местные жители свезли туда на повозках. Захоронение представляет собой небольшое военное кладбище. Могилы с квадратными надгробиями расположены в три ряда. В центре захоронения установлен каменный памятник высотой три метра. Одиночные надгробия выполнены с рельефом креста. Предположительное число захороненных – 300 человек. По свидетельствам местных жителей, имена захороненных с надгробий были удалены солдатами немецкого гарнизона, стоявшего в деревне Гервяты в 1942–1944 гг. Из-за ветхости военные могилы стали малозаметными, и поскольку деревенское кладбище оказалось переполненным, людей в последние десятилетия XX в. хоронили в «немецкую землю» поверх костей.

В Ворнянском сельском совете находятся три захоронения немецких солдат, одно захоронение русских солдат и совместное захоронение русских и немецких солдат. Русское захоронение, а точнее братская могила, расположено у деревни Ковалевка. Дата захоронения: 15–16 сентября 1915 г. Захоронение обозначено дубовым крестом высотой четыре метра. На кресте размещена надпись на немецком языке, согласно которой в могиле захоронены 84 русских солдата и 1 офицер. По легенде, услышанной от местных жителей, вместе с солдатами похоронен русский генерал. Надпись на кресте говорит о том, что прорыв на этом участке фронта был стремительным, поэтому отступавшие русские подразделения не имели возможности похоронить своих убитых. В настоящее время захоронение обустроено, а сохранившийся деревянный крест заключен в бетонную конструкцию.

Одно из немецких захоронений, обнаруженных на территории Ворнянского сельсовета, расположено в северной части кладбища в деревне Ворняны. Дата захороне-



ния: 20–24 сентября 1915 г. Памятник сохранил читаемую надпись на немецком языке. Согласно переводу в этой могиле похоронен артиллерист Карл Отто Бремер, родившийся 20 сентября 1890 г. и погибший 24 сентября 1915 г. Слова на надгробии заканчиваются надписью: «Покойся в мире». В восточной части кладбища установлен цементный столб высотой полтора метра с обвивающей его в верхней части металлической полосой и набором цифр и немецких букв: FPG7UTFFZIG, значение которых пока не установлено.

Еще одно захоронение германских солдат, расположенное в Ворнянском сельском совете, находится в деревне Чернишки. Количество захороненных здесь солдат может достигать 600 человек. Такая цифра объясняется тем, что, по свидетельствам очевидцев, во время войны в деревне Чернишки находился госпиталь для немецких солдат. Могилы обозначены цементно-известковыми квадратными плитами с выпуклым рельефом креста.

Государственные органы сейчас начали ведение официального учета захоронений времен Первой мировой войны. Их состояние и сохранение на территории Островецкого района оставляет желать лучшего. Часть известных захоронений находится в неудовлетворительном состоянии по причине срока исторической давности, а также из-за вмешательства техники и «черных копателей». Некоторые захоронения обустроиваются по личной инициативе местных жителей, но их усилий для приведения захоронений в надлежащее состояние и ухода за ними недостаточно.

Необходимо развивать такой социальный институт, как волонтерство. Сделать это можно путем создания волонтерских отрядов в каждой школе, задачей которых будет благоустройство захоронений.

Также считаю нужным ознакомить местных жителей и администрацию сельских со-



Один из крупнейших сохранившихся в Беларуси монументов времен Первой мировой – немецкий памятник 1916 г. (архитектор Боллманн из Бремена) на воинском кладбище № 361 у д. Десятники Воложинского района



Могилы немецких солдат

ветов с имеющейся информацией о местоположении захоронений для того, чтобы на территории захоронений не проводились разного рода земледельческие и строительные работы. Необходимо продолжить работу по восстановлению имен павших воинов независимо от их национальной принадлежности, ведь по Женевской конвенции 1949 г. «враг имеет право на могилу».

Согласитесь, что если о Великой Отечественной войне мы имеем немало сведений, свято чтим и помним живых и погибших, то о Первой мировой войне мы знаем и говорим гораздо меньше, хотя немало белорусов сложили головы, защищая корону Российской империи. К примеру, в советское время о русских солдатах было не принято говорить как о героях. Первая мировая война считалась войной «империалистической», «несправедливой», и за этими формулировками забыли о том, что плечом к плечу защищали свое Отечество, заживо гнили в окопах тысячи русских и белорусов. На нашей территории два с половиной года стоял фронт, два славянских народа понесли столько потерь, что ни одному европейскому государству это не привидится даже в кошмарном сне. Правдивую историю войны старались замалчивать, заодно забытыми оказались беспримерные подвиги солдат русской армии, защищавших Родину.

На мой взгляд, положение сейчас кардинальным образом меняется. С середины 1990-х гг. до настоящего времени усилиями общественных организаций и энтузиастов на территории Беларуси были восстановлены и обустроены около 30 кладбищ Первой

мировой войны, на многих из которых похоронены не только немецкие, но и российские солдаты. Работу в этом направлении ведет и Управление по увековечению памяти жертв войн Министерства обороны Беларуси. Я искренне верю, что со временем события, значения и памятники Первой мировой войны займут в общественном сознании место, адекватное ее значению в мировой истории. Это и станет наилучшим мемориалом тем событиям.

Несомненно, мы, молодое поколение Беларуси, должны помнить подвиги воинов русской армии, в которой сражались и наши земляки, подвиги наших дедов и прадедов, гордиться ими и чтить их память, но в то же время мы должны быть людьми милосердными и благородными. Только тогда патриотизм (а я понимаю его как знание истории родного края) становится истинным и действенным.

Оригинальный деревянный крест, поставленный немцами(!) на могиле российских солдат в 1915 г., простоял до начала XXI в. Теперь он встроен в современный памятник. Надпись на памятнике гласит: «Геройски погибшие офицер и 84 российских солдата». Дер. Ковалевка Островецкого района.

### Библиографический список

1. Архивные документы независимой группы по поиску и инвентаризации захоронений Первой мировой войны под руководством В. М. Милейшо.
2. Богданов, В. Воинские захоронения Первой мировой войны на территории Беларуси: современное состояние : доклад на международной научно-практической конференции «Беларусь в годы Первой мировой войны. Сморгонщина: трагедия, героизм, память». г. Сморгонь, май 2007 г. [Электронный ресурс] / В. Богданов // Крепость Беларусь. Фортификация и военная история Беларуси [Электронный ресурс] / Военная история и фортификация Беларуси. – 2088–2011. – Режим доступа: [http://www.fortressby.com/index.php?cat=76&id=143&itemid=6&option=com\\_deepockets&task=catContShow](http://www.fortressby.com/index.php?cat=76&id=143&itemid=6&option=com_deepockets&task=catContShow). – Загл. с экрана.
3. Документы Островецкого районного военкомата.
4. Марчук, Н. Что осталось от воинских захоронений Первой Мировой войны? [Электронный ресурс] / Н. Марчук // Туристический Кобрин [Электронный ресурс] / Туристический Кобрин. – 2011–2014. – Режим доступа: <http://ikobrin.ru/kobrin-47.php>. — Загл. с экрана.
5. Памяць. Астравецкі раён: гісторыка-дакументальная хроніка. – Мінск : Беларуская энцыклапедыя, 2004. – 630 с.
6. Свечин, А. А. Искусство вождения полка по опыту войны 1914–1918 гг. / А. А. Свечин. – М. : Просвещение, 1930.

УДК 94(4)«1914/19»

**НЕЧИПУРЕНКО И. С.**, студент  
Белорусский государственный университет  
(г. Минск, Республика Беларусь)



## ПРОБЛЕМАТИКА «ДЕГУМАНИЗАЦИИ» ОБРАЗА ПРОТИВНИКА В ВОЕННОЙ ПРОПАГАНДЕ ВО ВРЕМЯ ПЕРВОЙ МИРОВОЙ ВОЙНЫ

В данной статье проводится исследование причин возникновения, общей сущности и эффективности ряда приемов пропаганды, цель которых сводится к дегуманизации противника.

The article investigates the causes, nature and the effectiveness of the propaganda methods, the purpose of which is to dehumanize the enemy.

- **Ключевые слова:** Первая мировая война, пропаганда, информационная война, пресса в Первой мировой войне
- **Keywords:** World War I, propaganda, information war, the press in the World War I

Первая мировая война стала крупнейшей геополитической катастрофой за всю предшествующую историю человечества. Более десяти миллионов человек погибло, жизни сотен миллионов были искалечены.

Первая мировая стала вооруженным конфликтом нового типа. Впервые в человеческой истории были призваны в армию огромные массы людей, была создана сплошная линия фронта, а позиционный характер войны привел к тому, что солдаты могли буквально месяцами находиться в считанных сотнях метров от противника. В таких условиях возникали ситуации, когда бойцы противоборствующих сторон отказывались стрелять друг

в друга, понимая, что война ведется не в их интересах.

Возникновение и рост пацифистских настроений в армии, появление феномена братания серьезно сказывались на боеспособности армий и вызывала тревогу политической элиты воюющих стран. В связи с этим особенно актуальной стала пропаганда, направленная на дегуманизацию образа противника. В данном случае под дегуманизацией понимается крайне сложный процесс намеренного снижения статуса личности, человека, находящегося по другую сторону фронта, в сознании «своих» солдат.

Достигнуть этого можно было путем внедрения в массы простого тезиса о том, что «мы воюем не с людьми, а с монстрами». Сделать это в военных условиях несложно, достаточно привести либо придумать примеры каких-либо невероятных зверств противника и рассказать о них в средствах массовой информации. И вот солдату уже значительно проще выстрелить не в такого же, как он, живого человека, а в некое жестокое, бесчеловечное существо.

В качестве примера явно выдуманного зверства служит статья, опубликованная 17 апреля 1917 года в бельгийской газете *L'Independancebelge*, которая издавалась на тот момент в Лондоне. Издание сообщило, что возле бельгийского города Кобленц, занятого немецкой армией, начала работать фабрика по переработке трупов. Поступавшие туда тела убитых немецких солдат перерабатывались на масло и корм для свиней. Сообщение сопровождалось свидетельствами якобы варки трупов. *L'Independancebelge* ссылалась на голландскую *Leiden*, в которой, однако, никакой информации на этот счет не публиковалось. В тот же день английские *Times* и *Daily Mirror* перепечатали эту заметку, сопоставив ее с информацией репортера немецкого издания *Lokal-Anzeiger* о том, что поблизости с линией фронта ему довелось почувствовать не самый приятный запах. При переводе заметки на английский было сделано несколько ошибок, в результате которых лошадиные туши превратились в трупы, а клей – в негашеную известь, применяемую для дезинфекции трупов [1]. В условиях информационного вакуума и общей запуганности населения даже такая нелепая ложь отлично действовала. Как говорится, чем более нелепа ложь, тем охотнее в нее верят.

По сути распространение подобных ужа-

сов не являлось уже настоящей пропагандой. «Факты», которыми оперировали в этих случаях, представляли из себя выдумки самого дурного пошиба. Например, ложь о другом якобы злодеянии немецких солдат – отрубленных детских руках в самых различных версиях обошла всю мировую прессу [2]. После войны, уже в 1920-х гг., массовой литературе были разоблачены наиболее известные факты лжи и вскрыты их корни. Так, спустя 10 лет после окончания Первой мировой войны англичанин лорд Артур Понсонби издает книгу «Ложь в военное время», где описывает и классифицирует огромное количество придуманных пропагандистской машиной слухов про зверства, якобы совершенные солдатами центральных держав.

Говоря о направлении пропаганды, специализирующемся именно на демонизации и дегуманизации образа врага, следует признать, что эффективнее всего оно работало у западных союзников по Антанте, т. е. у Франции, Англии и США, а в Российской империи и в государствах Тройственного пакта пропаганда и агитация серьезно уступали той, что применялась западными союзниками.

Особенно показательными в данном плане можно назвать слова немецкого разведчика Вальтера Николаи: «А была ли у нас вообще какая бы то ни было пропаганда? К сожалению, я вынужден ответить на этот вопрос отрицательно. Все, что в этом направлении предпринималось, было с самого начала настолько неправильно и никудашно, что никакой пользы принести не могло, а зачастую приносило прямой вред» [3, с. 25].

Не в последнюю очередь слабость информационной обработки предопределила поражение государств Тройственного союза. В Первую мировую войну пропаганда

превратилась в оружие, при помощи которого была сломлена сила сопротивления центральных держав Европы и значительно ускорено окончание войны [4].

Таким образом, в Первую мировую войну западными странами – членами Антанты была разработана и применена новая эффективная в военном плане методика пропаганды, заключающаяся в крайней демонизации и дегуманизации образа противника путем обвинения его в неких нечеловеческих зверствах, что привело, с одной стороны, к росту боевого духа своих солдат, а с другой – к росту настоящей, непридуманной жестокости на полях сражений. Впоследствии прием дегуманизации образа противника в военной пропаганде совершенствовался и применялся в подавляющем большинстве войн и вооруженных конфликтов XX в.

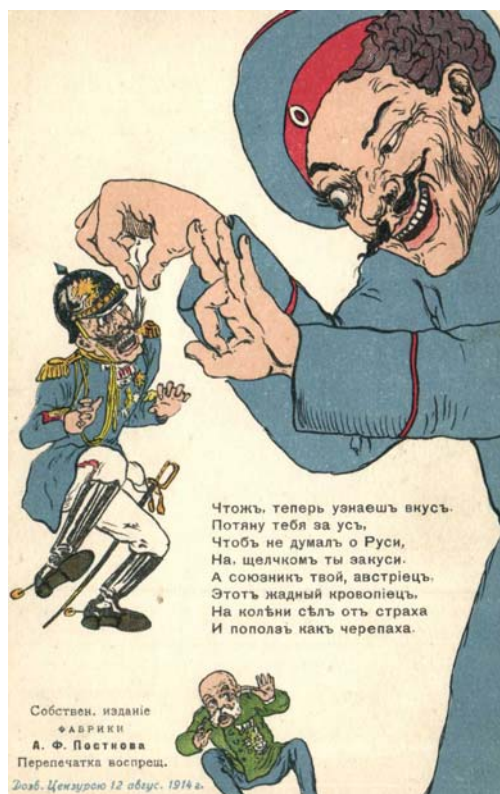

1. Ponsonby A. Falsehood in War-time. London, 1928. 145 p.

2. Аналитический портал «Слон». Гимн ненависти: каноны пропаганды в Первую мировую войну [Электронный ресурс]. Режим доступа: [http://slon.ru/world/gimn\\_nenavisti\\_kanony\\_propagandy\\_v\\_pervuyu\\_mirovuyu\\_voynu-1138037.xhtml](http://slon.ru/world/gimn_nenavisti_kanony_propagandy_v_pervuyu_mirovuyu_voynu-1138037.xhtml) (дата обращения: 04.11.2014).

3. Николаи В. Тайные силы: Интернациональный шпионаж и борьба с ним во время мировой войны и в настоящее время. Киев: Княгиня Ольга, 2005. 427 с.

4. Электронная библиотека военно-исторической литературы. Пропганда как оружие в войне. Рудольф Зульцман [Электронный ресурс]. Режим доступа: <http://militera.lib.ru/h/ergos/24.html> (дата обращения: 04.11.2014).

УДК 821.161.1



**ЛИСИЦЫН А. О.**, студент,  
 спец. корреспондент газеты «Вузовские известия»  
 Институт управления

## «И ВОИСТИНУ СВЕТЛО И СВЯТО ДЕЛО ВЕЛИЧАВОЕ ВОЙНЫ...» (МОЙ ВЗГЛЯД НА СУДЬБУ ПОЭТА Н. ГУМИЛЁВА)

Статья посвящена жизнеописанию Н. С. Гумилева. Отдельный акцент делается на участии поэта в сражениях Первой мировой войны.

The article is dedicated to N. S. Gumilyov's life. His participation in the World War I is paid special attention.

- **Ключевые слова:** Н. С. Гумилев, Первая мировая война, русская литература, биография, поэзия
- **Keywords:** N. S. Gumilyov, the World War I, Russian literature, biography, poetry

События, предшествующие началу Первой мировой войны, всколыхнули Российскую империю. Патриотические настроения взлетели вверх, в пунктах по записи добровольцев стояли огромные очереди. Каждый писатель и поэт считал своим долгом писать военно-патриотические стихи, призывать сражаться с немцами, защищать Родину. Однако на фронт добровольцами отправились только два поэта. Один из них Николай Степанович Гумилев.

Николай Гумилев и есть настоящий патриот. Имея дворянский титул, богатое состояние, жену и ребенка, он в начале августа 1914 г. записался добровольцем в армию. Вместе с Николаем на войну (по призыву) ушел и его брат Дмитрий Гумилев, который был контужен в бою и умер в 1922 г.

Гумилев был зачислен вольноопределяющимся в Лейб-гвардии уланский ее величества полк. В сентябре и октябре 1914 г. проходили учения и подготовка. Уже в ноябре полк был переброшен в Южную Польшу. 19 ноября состоялось первое сражение. За ночную разведку перед сражением приказом по Гвардейскому кавалерийскому корпусу от 24 декабря 1914 г. № 30. Н. Гумилев был награжден знаком отличия военного ордена (Георгиевского креста) 4-й степени № 134060 и повышен в звании до ефрейтора. Знак отличия был вручен ему 13 января 1915 г., а 15 января Гумилев был произведен в унтер-офицеры.

Зимой 1914–1915 г. Николай серьезно заболел. Из записей поэта: «Мы наступали, выбивали немцев из деревень, ходили в

разъезды, я тоже проделывал все это, но как во сне, то дрожа в ознобе, то сгорая в жару. Наконец, после одной ночи, в течение которой я, не выходя из халупы, совершил по крайней мере двадцать обходов и пятнадцать побегов из плена, я решил смерить температуру. Градусник показал 38,7».

Месяц поэт лечился в Петрограде, потом вновь был возвращен на фронт. В 1915 г., с апреля по июнь, хотя активных боевых действий не велось, Гумилев почти ежедневно участвовал в разведывательных разъездах. В 1915 г. Николай Гумилев воевал на Западной Украине (Волынь). Здесь он прошел самые тяжкие военные испытания, получил второй знак отличия военного ордена (Георгиевского креста), которым очень гордился.

И воистину светло и свято  
Дело величавое войны,  
Серафимы, ясны и крылаты,  
За плечами воинов видны.

Тружеников, медленно идущих  
На полях, омоченных в крови,  
Подвиг сеющих и славу жнущих,  
Ныне, Господи, благослови.

6 июля 1915 г. началась масштабная атака противника. Была поставлена задача удерживать позиции до подхода пехоты. Операция прошла успешно; было спасено несколько пулеметов, один из которых нес Гумилев. За это приказом по Гвардейскому кавалерийскому корпусу от 5 декабря 1915 г. № 1486 он награжден знаком отличия военного ордена Георгиевского креста 3-й степени № 108868.

В сентябре 1915 г. поэт героем вернулся в Россию. 28 марта 1916 г. приказом Главнокомандующего Западным фронтом № 3332 Н. Гумилев произведен в прапорщики с переводом в Пятый гусарский Александрийский полк. С этого момента и до конца войны

Николай практически не участвовал в боевых действиях. Используя эту передышку, Гумилев вел активную литературную деятельность.

Что был за человек Николай Гумилев? Участвовал на войне добровольцем – патриот, храбрец. Заслуженный и популярный поэт. Человек творческий и умный. Был в Африке – исследователь, первооткрыватель. Очень многогранная личность. Чтобы показать его с другой стороны, вспомним случай на дуэли с Максимилианом Волошиным. Дуэль состоялась 22 ноября 1909 г., и новость о ней попала во многие столичные журналы и газеты. Оба поэта остались живы: Волошин стрелял – осечка, еще раз – опять осечка, Гумилев выстрелил вверх.

Николай состоял в браке с Анной Андреевной Горенко (Ахматовой). 1 октября 1912 г. у них родился сын Лев. Однако они не были счастливы. Возможно, разлад отношений с Анной и стал одной из причин добровольного ухода Гумилева на войну. Развод состоялся в августе 1918 г., т. к. до революции разводы были запрещены.

В 1919 г. Н. С. Гумилев женился на Анне Николаевне Энгельгардт, дочери историка и литературоведа Н. А. Энгельгардта.

В августе 1921 г. Гумилева объявили соучастником заговора и арестовали, вскоре он был расстрелян. Так в возрасте 35 лет окончил свой путь Николай Степанович Гумилев. Все ли успел он сделать в своей жизни? Бесспорно, на его короткую, яркую жизнь выпало множество испытаний. Он был поэтом, воином, исследователем, событий в его жизни хватило бы на несколько биографий. Что было, если бы его не обвинили в заговоре? В его мечтах было написать учебник географии (полностью в стихотворной форме), совершить новые экспедиции, выпустить сборники стихов и многое другое...

# В честь великого учёного М. В. Ломоносова

*ЛОМОНОСОВ М. В.*

## КРАТКОГО РУКОВОДСТВА К КРАСНОРЕЧИЮ КНИГА I, СОДЕРЖАЩАЯ РИТОРИКУ\*

(Фрагменты из книги I,  
написанные автором в 1744 году)

*Продолжение*

### ГЛАВА СЕДЬМАЯ

#### О СОЕДИНЕНИИ И СМЕШЕНИИ ФИГУР

##### § 240

Хотя фигуры, будучи употреблены порознь по пристойным местам, и возвышают слово, однако, ежели они прилично соединены или смешаны будут, то подают оному еще большую силу и стремление. Чрез смешение разумеется стеснение периодов или членов, фигурами изображенных, а соединение состоит в том, когда в одном кратком периоде или в одном члене содержатся многие фигуры.

##### § 241

Вопрошению (которое великие ораторы и стихотворцы чаще других фигур употребляют) нередко следует ответствование и повторение или усугубление, как из следующих примеров видно:

Итак, отчего сие происходит? Ибо не без довольной причины тогда греки так свою вольность защищать охотились, как ныне терпеть порабощение. Было тогда нечто, было, афинеане, в сердцах народа, чего нет ныне, что персидские сокровища побеждало, что греческую вольность утвер-

дило, что в морских и сухопутных сражениях не ослабевало (Димосфен в слове на Филиппа).

Если кто спросит, что оные великие люди, которых добродетели в книгах описаны, обучены ли были той науке, которую ты похвалами превозносишь? О всех сказать сие трудно, однако то справедливо, что вам ответствовать буду. Я признаю, что многие люди добродетелию и разумом превосходны были без учения и по натуральному, почти божественному сродству умеренны и сановиты, к чему еще присовокупляю, что чаще природное дарование без науки, нежели наука без природного дарования к похвале и к добродетели способствовали. Но притом я утверждаю, что ежели к изрядному и превосходному природному дарованию присовокуплено будет наставление в науках, то происходит из того нечто преизящное и особенное. Из таковых был божественный муж Сципион Африканский, которого отцы наши видели, из таковых Лелий и Фурий, преумеренные и превоздержные люди, из таковых прехрабрый и в оные времена преученый муж Катон Старший (Цицерон в сл. за Арх.-стих.).

\* Текст печатается по: Ломоносов М. В. Избранная проза / сост., вступит. статья и коммент. В. А. Дмитриева. М. : Сов. Россия, 1980. 512 с.



**§ 242**

Вопрошению же следует нередко и заимословие, например:

Что о нынешних делах рассуждать должно? Я думаю, что полученное в делах бесчестье есть великая беда вольным людям. Или вы, ходя по площади, только друг друга спрашивать хотите: Скажи, пожалуй, не знаешь ли чего нового? Но может ли что быть новьяе, как сие, что македонянин покоряет себе афинянь и Грециею правит? (Димосф. в 1 сл. на Фил.).

Коль много писателей дел своих имел с собою Александр Великий? Но когда остановился на Сигейском мысу при гробе Ахиллессове, молвил: О благополучный юноша, что дел своих проповедателя имеешь Гомера! (Цицерон в сл. за Арх.-стих.).

**§ 243**

Напряжение, соединенное с повторением, следует вопрошению весьма пристойно, например:

Но какое уже слово равно найтись может Помпеевой добродетели? Или кто предложить может что-нибудь его достойное, или нам новое, или кому неслыханное? Ибо не одне имеет он только генералам приличные добродетели, которые обще за такие почитаются: трудолюбие в отправлении дел, мужество в бедах, тщание в действиях, поспешность в совершении, в предостережении рассуждение. Сии все таковы суть в нем едином, каковых не было в других генералах, которых мы видели или слышали. Свидетель тому – Италия, которая его мужеством и защищением избавлена по признанию самого победителя, Суллы. Свидетель – Сицилия, которую, многими бедами отовсюду окруженную, разрешил не военным страхом, но скоростию разума. Свидетель – Африка, которая, будучи отягощенна неприятельскими полками, облилась самих оных кровию. Свидетель – Галлия, сквозь которую нашим полкам в Испа-

нию путь отворен чрез кровопролитие галлов. Свидетель – Испания, которая весьма часто многих неприятелей побежденных и низложенных видала, и проч. (Циц., за закон манилианский).

**§ 244**

Также и возвышение после вопрошения прилично употребляется, как Цицерон во 2-м слове на Антония говорит:

Пришел ты в Брундузию, в недро и объятия своей комедиянки. Что? Не лгу ли я? О коль бедное есть дело, ежели в том запелеться нельзя, в чем признаться стыдно!

**§ 245**

Ежели восклицанию следует вопрошение, соединенное с напряжением и повторением, то получает слово великую силу и стремление, напр.:

О превеликое дерзновение! Ты ли осмелился вступить в оный дом? Ты ли вошел в непорочное оное жилище? Ты ли показал бесстыдное свое лицо домашним богам оного здания, мимо которого чрез немалое время никто не мог пройти без плача? (Циц., на Ант., сл. 2).

**§ 246**

Не меньшее стремление имеет слово, когда определению, соединенному с восхищением, следует напряжение ид изображение:

Мне кажется, что вижу я сей град, свет земного круга и крепость всех народов, внезапно одним пожаром разрушаемый; я вижу духом, что в погребенном отечестве лежат громады бедных и непогребенных граждан. И когда в уме представляю, что Лентул царствует, ж чего он из Сивиллиных пророчеств надеялся, как сам признался, что сей Габиний есть ближним его сановником, что Катилина с воинством приходит, то уже устрашает меня рыдание женское, юношей и девиц бегство, насильствова Вестиных священниц (Циц., на Кат., сл. 4).

**§ 247**

Но коль много соединение фигур к украшению, возвышению и устремлению слова служит, сие усмотреть можно из следующих примеров.

Соединение напряжения с повторением:

Окруженное оружием и пламенем нечестивого злоумышления простирает к вам с молением руки общее отечество: вам себя, вам жизнь всех граждан, вам замок и Капитолию, вам алтари богов домашних, вам всегдашний и вечный огонь, Весте возженный, вам все храмы богов и капища, вам дома и стены градские поручает (Циц., на Кат., сл. 4).

Соединение вопрошения с напряжением и единознаменованием:

Скажи мне, Туберон, что ты делал обнаженным твоим мечом на Фарсальском сражении? На чье тело порывался ты с острым концом оного? Во что целил ты всем своим оружием? На что устремлялись все твои мысли, взор, руки и горящее рвение? Чего ты желал? Чего тебе хотелось? (Циц., за Лигария).

Обращение, восклицание, повторение, вопрошение и напряжение соединены в следующем примере:

О вы, бессмертные боги! Какое вы окончание нам показываете? Какую надежду дадите республике? Кто найдется, таким мужеством одаренный, который бы хотел в правде за республику вступить, который бы показывал услуги добрым людям, который бы истинной и непоколебимой похвалы искать пожелал, ежели он знает двух разорителей республики, Габиния и Пизона? (Цицерон в слове за Секстия).

Соединение заимословия со усугублением, повторением, восклицанием:

От сих Милоновых слов, судьи, которые беспрестанно слышу и при которых нахожусь по вся дни, терзается мой дух, и сердце обмирает. Прощайте, прощайте, говорит он, мои граждане, прощайте; оставайтесь невредимы, оставайтесь в полном цвете, оставайтесь благополучны. Пускай стоит сей град преславный, мое любезнейшее отечество, хотя мало я добра от него вижу. И когда мне с гражданами жить не позволено, то пускай они без меня, однако чрез меня успокоенным обществом наслаждаются. Я отступлю и отлучусь отсюда. И когда мне доброю республикою наслаждаться не можно, однако худой иметь не буду. О коль тщетны труды, предприятия мною! О коль обманчива моя надежда! О коль суетны мои размышления! (Циц., за Мил.).

Определение, восклицание и вопрошение:

*О пища ты червей! О прах и пыль  
презренна!*

*О ночь! О суета! Зачем ты так гордишься?*

**§ 248**

Смешение и соединение фигур, равно как и тропов, должны иметь свою меру, а особливо в рассуждении разных родов слова, ибо, хотя фигуры важную и благородную материю украшают, возвышая и устремляя слово, однако в подлых материях частое оных употребление неприлично. Но о сем, как и о пристойном употреблении прочих украшений слова, предложено будет в прибавлении к сему руководству.

УДК 321



**ДМИТРИЕВ Ю. А.**, член-корреспондент Российской академии образования, заслуженный деятель науки РФ, доктор философии Оксфордского университета, доктор юридических наук, профессор



**МИРОНОВ В. О.**, академик Российской академии естественных наук, профессор Сыктывкарского государственного университета им. П. А. Сорокина и Владимирского государственного университета им. А. Г. и Н. Г. Столетовых, доктор юридических наук, доктор философии (PhD), профессор

## О ПОНЯТИИ И СТРУКТУРЕ ФОРМЫ ГОСУДАРСТВА

Категория «форма государства» является одной из важнейших в государствоведении. Форма отражает наиболее общие признаки государства. В зависимости от того, как понимается форма государства и как она соотносится с другими его сторонами, формируется представление о содержании и сущности государства.

The category «form of a state» is one of the most important in political science. The form reflects the most common signs of a state. Depending on how the form of a state is understood and how it relates to its other parties a view of the content and nature of a state is being formed.

- **Ключевые слова:** форма государства, государствоведение, структура формы государства, классификация форм государства
- **Keywords:** form of a state, political science, form structure of a state, classification of forms of a state

Категория «форма государства» является одной из важнейших содержательных характеристик в государствоведении. Ее методо-

логическое значение было отмечено еще И. Кантом, который рассматривал форму государства в качестве «принципа упорядоче-

ния, синтезирования материи государственности. Все, что в государстве устойчиво, стабильно, относится главным образом к его форме» [1, с. 255].

Форма отражает наиболее общие признаки определенного класса явлений, способ организации конкретных явлений, в данном случае – государства. В зависимости от того, как понимается форма государства и как она соотносится с другими его сторонами, формируется представление о государстве в целом, то есть его содержания и сущности. Именно поэтому исследованию формы государства традиционно уделяется особое внимание.

Однако в правовой науке до сих пор нет единого мнения о форме государства. Еще классики государствоведения замечали, что «учение о различии государств или о государственных формах является столь же шатким и неустановленным, как и определение понятия государства» [2, с. 221].

В работах авторов советского периода подчеркивался приоритет содержания и классовой сущности государства над его формой: «Классовая сущность государства предопределяет соответствующее содержание в пределах конкретного исторического типа и тем самым – основные черты его формы. Если сущность оказывает непосредственное влияние на главные стороны формы государства, то опосредованно, через содержание она воздействует на другие черты, конкретизирующие эту форму и отличающие её от других форм. Это объясняется тем, что содержание богаче и подвижнее, чем сущность. Глубинные, сущностные связи держат содержание и форму государства в определенных качественных границах» [3].

Современные исследователи также нередко преувеличивают детерминированность формы государства: «Форма государства всегда выступает как непосредственное выражение сущности и содержания. Каковы

сущность и содержание (функции) государства, такова, в конечном счете, и его форма» [4, с. 162].

Вместе с тем не существует строгой взаимосвязи между формой государства и содержанием, или функциями, государственной власти. И правовое, и полицейское государство допускают республиканскую и монархическую формы правления, унитарное и федеративное территориальное устройство. Государственная власть в форме монархии и в форме республики может решать одни и те же задачи. Социальная направленность государственной политики, патерналистские функции государства возможны в условиях и демократического, и авторитарного государственных режимов.

Таким образом, говоря о связи формы государства с его содержанием и сущностью, не следует оценивать ее односторонне. Форма определяется содержанием, но она не есть лишь отображение объективных условий, она обладает собственной динамикой развития, происходящего по своим внутренним законам. Более того, форма государства оказывает влияние на содержание, способствуя или мешая его развитию.

В настоящее время под формой государства чаще всего понимают организацию государственной власти, ее устройство, способы реализации. Еще дореволюционные российские ученые указывали на то, что «в современную эпоху любое государство есть не что иное, как организация государственной власти, выступающая в ее различных формах и проявлениях» [5, с. 18].

Форма государства в содержательном плане выступает как единство трех её составляющих: определенного порядка образования и организации высших органов государственной власти; способа территориального устройства государства, определенного порядка взаимоотношений центральной, региональной и местной властей; приемов и методов осуществления государ-

ственной власти. Данный подход называют элементарным [6, с. 106–107]. В юридической литературе он на сегодняшний день является доминирующим [7].

Более конкретная характеристика формы государства связана с дискуссией об элементах этого института. Большинство исследователей (С. А. Комаров, В. В. Лазарев, Г. А. Манов, М. Н. Марченко, В. С. Петров, Б. А. Стародубский, В. Е. Чиркин и др.) исходит из того, что понятие формы государства составляют: форма правления, форма государственного устройства и политический режим. Высказываются также мнения, что форма государства должна рассматриваться в узком и широком смысле. Так, в частности, А. И. Денисов предлагает под формой государства понимать в широком смысле образ правления и государственного устройства, а в узком смысле – только форму правления [8].

Ф. М. Бурлацкий, высказывая свое отношение к понятию политического режима при анализе социальной структуры, расширяет научное представление о политической организации общества и включает в форму государства еще один элемент – политическую динамику, отражающую изменения в форме правления, форме государственного устройства и политическом режиме [9, с. 140]. Однако этот взгляд не получил распространения среди конституционалистов и теоретиков государства и права.

За рубежом форма государства рассматривается как совокупность формы правления и государственного устройства, а политический режим изучается отдельно, вне связи с формой государства [10, с. 34, 235]. Воспринятое общей теорией государства и права понятие политического режима применяется в ограниченном толковании как один из элементов формы государства, при этом политический режим сводится к совокупности приемов и методов осуществления

государственной власти, определенным структурным особенностям государственного аппарата [11, с. 233].

Существуют и иные подходы. В частности, высказывается мнение, что политический режим, в котором находят свое выражение приемы и методы осуществления власти, характеризует не форму государства, а ее содержание. То есть он выступает в данном случае как элемент, необходимый для выявления классового содержания государства и для характеристики его формы [12, с. 191]. В соответствии с другой точкой зрения, «конкретная совокупность общественно-политических институтов и конкретная «фигура» связей, отношений между ними характеризуется понятием политического режима. В связи с этим политический режим определяется как конкретная форма политической системы» [13, с. 18].

Вместе с тем политический режим не сводится только к методам осуществления государственной власти, а круг явлений, охватываемых данным термином, выходит далеко за пределы формы государства, поэтому было предложено при характеристике последней рассматривать не политический, а государственный режим. Причем политический режим по отношению к государственному режиму является понятием более широким.

Государственный режим, в отличие от форм правления и государственного устройства, представляет собой функциональную сторону государственной формы [14, с. 8]. Эта сторона выражается прежде всего в методах осуществления и реализации политической власти в обществе, в характере складывающихся в результате этого политических отношений между отдельными институтами политической системы. При этом методы осуществления власти, достижения целей оцениваются с точки зрения их демократичности и авторитаризма, социальной природы и способов реализации.

Политический режим выражается в степени широты политических прав и свобод в обществе, правовом положении личности, характере политических отношений и связей между структурными элементами политической системы, а также в методах осуществления политической власти в обществе. Государственный режим – это функциональная сторона государственной организации, государственного механизма. Он тесно связан с сущностью государства, характеризует его внутреннее содержание и в силу этого может рассматриваться как один из элементов формы государства наряду с формами правления и государственного устройства. При этом государственный режим есть одна из составляющих, один из элементов целого, каковым в данном случае является политический режим.

Существуют и другие точки зрения на понятие формы государства. Интересна позиция, согласно которой следует различать внутреннюю и внешнюю формы государства. Под первой понимается демократия, а под второй – конкретная организация политической власти [15, с. 133]. Так как демократия есть разновидность политического режима, то необходимо понимать его как внутреннюю форму государства, а совокупность форм правления, государственного устройства представляет собой внешнюю форму.

Государство как любой другой объект предлагается рассматривать также как функциональную (динамическую) и организационную (статическую) систему, поэтому формой государства в динамическом аспекте считается политический режим, а в статическом – формы правления и государственного устройства [16, с. 29].

Элементный подход к форме государства имеет практическое значение и широко применяется в научных исследованиях. Обычно обращают внимание на единство элементов, составляющих форму государства. Но на

деле это единство – механическое соединение элементов, а не единство целостной системы, обусловленное ее внутренними связями и ее отношениями со средой.

Характеристика формы государства нередко дается лишь через ее элементы, а определение формы в целом обычно ограничивается общефилософскими понятиями. Такой подход не может быть признан безупречным. Тем более, что некоторые конституции (Греции, Никарагуа и др.) не ограничиваются упоминанием о формах правления и государственного устройства, но содержат более общий термин «форма государства» [17, с. 447].

В разных странах степень развития этого института неодинакова. Во многих основных законах урегулированы только его элементы, в других такие нормы отсутствуют. Тем не менее включение в конституции обобщающего понятия «форма государства» дает дополнительную аргументацию о необходимости его определения не только через совокупность элементов, но и как особого института.

Если рассматривать законодательство и политическую практику отдельных стран в плане сравнительного изучения, то можно констатировать становление такого института. В ряде основных законов речь идет не о каком-то одном элементе формы государства, а о двух-трех из них или о форме в целом. Это дает основание для вывода о том, что конституционное регулирование формы государства постепенно ведет к появлению особого конституционно-правового института. Форма государства становится не только теоретическим понятием, но и комплексным конституционно-правовым институтом – системой внутренне согласованных норм, регулирующих данное явление в его правовых взаимосвязях.

При анализе понятия «форма государства» следует также принимать во внимание,

что она определяется не только соответствующими нормами конституций, но складывается в значительной мере в результате применения этих норм на практике, которая, приобретая устойчивый характер, порождает неписанные конституционные нормы. Политическая практика корректирует те или иные формулировки, а иногда является источником своеобразных конституционных норм, которые могут определять существенные стороны формы государства. Например, в Великобритании конвенционные соглашения регулируют некоторые принципиальные вопросы отношений главы государства, парламента и кабинета министров.

Конституционные нормы обычно дают объективное представление о фактически существующей государственной форме. Например, по Конституции Бразилии можно судить об отношениях федерации и штатов и т. д. Однако в некоторых странах фактические отношения между высшими органами государства не соответствуют тому, что записано в Конституции. Так, по Конституции Индии президенту принадлежат весьма широкие полномочия, но на деле он может их осуществлять лишь по «совету и с согласия» правительства, которому, следовательно, принадлежат эти полномочия и фактически – президентская власть.

«Формально-юридически СССР представлял собой не что иное, как конфедеративное образование (союз суверенных государств, обладающих правом на сецессию), а РСФСР – унитарное государство с элементами автономии. При этом правовая модель федеративного устройства СССР не совпала с реальными отношениями... Фактически и СССР, и РСФСР в составе Союза являлись унитарными государствами» [18, с. 54]. Соответственно, следует различать форму государства, юридически закрепленную и фактически существующую, особенно в тоталитарных государствах, одним из признаков которых является общая негарантиро-

ванность формально провозглашенных прав и свобод.

Таким образом, в рамках системного подхода под формой государства следует понимать формально закрепленную и сложившуюся в результате политической практики организационно-функциональную структуру государства, отражающую единство взаимосвязей всех сторон организации и осуществления государственной власти и ее взаимодействия с населением. К основным сторонам (элементам) формы государства, образующим единство взаимосвязей, относятся: форма правления, государственный (политический) режим и территориальное устройство государства.

Классификация государств возможна по различным основаниям: по социальным признакам (в зависимости от характера государственной власти), по форме (в зависимости от способа организации), по видам государственного режима (в зависимости от методов осуществления государственной власти), по способу возникновения (революция, объединение государств и образование нового единого государства, разделение государства на несколько новых независимых государств) и т. д. [19, с. 20].

Весьма разветвленной является классификация государств по их форме. Она имеет множество вариантов. Западные авторы исходят прежде всего из особенностей государственной структуры. Например, Ф. Ардан выделяет унитарные и сложные государства [20, с. 34]. Другие исследователи, говоря о форме государства, упоминают республики и монархии. Третьи называют демократические и авторитарные формы. А. Стейнер предлагает деление на три основные группы: автократия, поликратия, государственные союзы. Н. Паркинсон – четырехчленную классификацию основных форм государства: монархия, олигархия, демократия, диктатура. В зависимости от распределения полномочий среди органов государ-

ства выделяют дуалистические, тринитарные, квадративные и иные формы [21, с. 22].

Сторонники марксистской концепции на первый план выдвигают социальный характер государственной власти. С этой точки зрения различают формы буржуазных и социалистических государств. В первом случае выделяют буржуазно-демократическую (республика или монархия, унитарная или федеративная и т. д.) и авторитарную (тоталитарная, фашистская) государственные формы, во втором – республику Советов и народно-демократическую республику [22, с. 450].

Связь классификаций форм с их содержанием определяется на том основании, что форма всегда есть организация содержания. Однако при таком подходе возникают трудности, которые до сих пор не позволили ни западной, ни марксистской науке предложить наиболее общее разделение государственных форм, поэтому общепризнанные классификации формы государства осуществляются главным образом по ее элементам: по формам правления, государственного устройства, государственного (политического) режима. В. Е. Чиркин выделяет три основные разновидности государственных форм: монистическую, сегментарную и плюралистическую [23, с. 23]. Эта классификация позволяет учесть содержательную сторону формы – определить, у каких структур находится реальная государственная власть.

Монистическая (монократическая) государственная форма характеризуется отсутствием разделения властей и централизацией государственного устройства, хотя может официально называться федерацией или иметь автономные национальные образования. Государственный режим – авторитарный.

Сегментарная государственная форма является промежуточной между монистической и плюралистической формами. Она предполагает разделение ролей между различными ветвями власти при отсутствии системы сдержек и противовесов. Решающая роль принадлежит монарху или президенту. Федерация, если она существует, характеризуется ограниченностью полномочий ее субъектов или их реальной роли, административно-территориальные единицы не имеют выборных представительных органов или находятся под административной опекой назначенных сверху чиновников. В государственном режиме доминируют авторитарные методы управления, хотя провозглашаются и отчасти осуществляются демократические права и свободы.

Плюралистическая государственная форма предполагает разделение властей, систему взаимных сдержек и противовесов, существование нескольких центров власти в масштабе государства (президент, парламент, суды, специальные контрольные органы) и на местном уровне (органы местного самоуправления, не подконтрольные назначенным сверху чиновникам). В государственном режиме преобладают демократические методы управления. Данная государственная форма может существовать и при унитарной монархии, и в условиях федеративной президентской республики.

Необходимо отметить, что данная классификация в большей степени представляет собой классификацию государственных (политических) режимов и, соответственно, тех или иных разновидностей данного элемента формы государства. Тем не менее, более стройной классификации государственное ведение пока не выработало.

1. Цит. по: Общая теория права и государства / под ред. В. В. Лазарева. М., 1994.

2. Гумплович Л. Общее учение о государстве. СПб., 1910.

3. Ермаков Л. П. Теория формы государства в советской юридической науке : автореф. дис. ... канд. юрид. наук. М., 1985.



4. Марченко М. Н. Методологические проблемы изучения формы: государства // Проблемы теории государства и права / под ред. М. Н. Марченко. М., 1999.
5. Котляревский С. А. Власть и право. Проблемы правового государства. М., 1915.
6. Чиркин В. Е. Основы сравнительного государственоведения. М., 1997.
7. Арзамаскин Н. Н. Эволюция формы государства : дисс. ... канд. юрид. наук. М., 1996; Общая теория права и государства / под ред. В.В. Лазарева; Хропанюк В. Н. Теория государства и права. 2-е изд., доп., испр. М., 1995; Чиркин В.Е. Формы социалистического государства. М., 1973; Конституционное (государственное) право зарубежных стран / под ред. Б. А. Страшуна Т. 2. М., 1995; Сравнительное конституционное право. М., 1996; Коваленко А. И. Конституционное право Российской Федерации. М., 1995; Венгеров А. Б. Теория государства и права. М., 1998; Баглай М. В., Габричидзе Б. Н. Конституционное право Российской Федерации. М., 1996; Ермаков А. П. Теория формы государства в советской юридической науке : автореф. дис. ... канд. юрид. наук. М., 1985 и др.
8. Денисов А. И. Сущность и формы государства. М., 1960.
9. Бурлацкий Ф. М. Ленин. Государство. Политика. М., 1970.
10. Ardant P. Institution politiques et droit constitutionnel. P., 1989.
11. Марксистско-ленинская общая теория государства и права. Основные институты и понятия. М., 1979.
12. Энтин Л. М. Политические системы развивающихся стран. М., 1978.
13. Тененбаум В. О. К методологии исследования политических систем в современном мире. М., 1981.
14. Конституционное право развивающихся стран. Основы организации государства. М., 1992.
15. Керимов Д. А. Сущность общенародного государства // Вестник ЛГУ. 1971. № 23. Вып. 4.
16. Каск Л. И. О признаках государства // Правоведение. 1963. № 1.
17. Сравнительное конституционное право / под ред. В.В. Чиркина. М., 1996.
18. Умнова И. А. Конституционные основы современного российского федерализма. М., 1998.
19. Чиркин В.Е. Элементы сравнительного государственоведения. М., 1994.
20. Ardant P. Institution politiques et droit constitutionnel.
21. Чиркин В. Е. Элементы сравнительного государственоведения.
22. Сравнительное конституционное право / под ред. В.Е. Чиркина.
23. Чиркин В. Е. Элементы сравнительного государственоведения.

УДК 343(048.8)



**СПАСЕННИКОВ Б. А.**, профессор кафедры  
уголовного права и процесса,  
доктор юридических наук,  
доктор медицинских наук, профессор  
Институт управления

## АКТУАЛЬНЫЕ ПРОБЛЕМЫ УГОЛОВНОГО ПРАВА: ОБЗОР ЛИТЕРАТУРЫ

В статье представлен обзор научной юридической литературы по актуальным проблемам криминологии и уголовного права.

The article presents a review of scientific legal literature on topical issues of criminology and criminal law.

- **Ключевые слова:** криминология, уголовное право, уголовно-исполнительное право, научный обзор
- **Keywords:** criminology, criminal law, penal law, scientific review

Студенты бакалавриата и магистратуры, аспиранты и преподаватели Института управления активно пользуются фондами библиотеки, научной и учебной литературы, выпускаемой издательством нашего института [1]. Вместе с тем, студентам, соискателям ученых степеней и молодым преподавателям подчас трудно ориентироваться в большом количестве научной юридической литературы, которая публикуется в России. С целью облегчить этот поиск, получить информацию об актуальных проблемах науки уголовного права, уголовно-исполнительного права и криминологии, без обращения к первоисточнику, нами подготовлена серия статей по наиболее значимым научным проблемам, обсуждаемым известными отечественными и зарубежными учеными-правоведами.

Известный отечественный криминолог

профессор В. А. Авдеев с соавтором представили анализ проблем криминологии. Они пишут, что в контексте активного обсуждения в рамках научного сообщества, практических и общественных кругов важен анализ проекта Концепции уголовно-правовой политики РФ, разработанного экспертами Комиссии Общественной палаты России по проблемам безопасности граждан и взаимодействию с системой судебно-правоохранительных органов. В основу правового анализа должны быть положены методологические основы правового регулирования общественных отношений. Авторами дано соотношение правовых категорий «правовая политика», «уголовно-правовая политика», «уголовная политика»; определены базовые принципы правовой политики; рассмотрено соотношение сложившегося в рамках юридических школ дореволюционного периода

разграничения двух направлений – законодательной и правоприменительной правовой политики. В статье раскрыты проблемы, связанные с трансформацией санкций уголовного закона, интеллектуальным обеспечением уголовной политики, соотношением гуманизма и репрессии как принципов уголовной политики; вопросы уголовно-предупредительной политики как элемента уголовной политики; исследованы детерминанты недостаточной эффективности проводимой на современном этапе развития российского государства уголовно-правовой политики; представлен анализ соответствия российского уголовного законодательства конституционным принципам и международным стандартам. Ученые показывают несогласованность норм уголовного и иного отраслевого законодательства, внутриотраслевые коллизии уголовного законодательства, проблемы реализации уголовного закона на правоприменительном уровне. Высказаны предложения по системному подходу к оптимизации законодательной, организационно-практической, оперативной, правоприменительной деятельности [2, с. 12–24].

Научная статья нашего коллеги профессора А. И. Коробеева с соавтором посвящена анализу деятельности 5-й сессии Международного форума «Преступность и уголовное право в эпоху глобализации», проходившей 26–28 октября 2013 г. в Пекине и объединившей около 200 ученых и экспертов из 19 государств мира – Аргентины, Бразилии, Великобритании, Венгрии, Германии, Испании, Италии, Канады, Китая, России, США, Японии, а также представителей ООН, Европола. На форуме было предложено определение коррупции как получения лицом или организацией личной выгоды посредством властно-денежного обмена, отмечены наиболее опасные проявления коррупции, в т. ч. коррупция в высших эшелонах власти, поднимался вопрос о неограниченном распространении рынка и

рыночных ценностей в эпоху триумфа экономического либерализма, а также о феномене «политики грязных денег» [3, с. 25–36].

В статье Ю. А. Воронина, А. В. Майорова рассмотрены проблемы, связанные с пониманием и определением в криминологической науке виктимологического обеспечения безопасности как одного из перспективных в России направлений в сфере обеспечения национальной безопасности. В целях обоснования такой позиции в статье анализируются существующие точки зрения ученых на понятия «объект охраны», «меры обеспечения безопасности» и «безопасность» с последующим определением ее вида в виктимологической отрасли знаний и выявлением объекта охраны. Авторы приходят к выводу о том, что необходимо четко определять объект охраны, которым может выступать лицо – жертва преступления (victim), а не виктимология в целом. Высказывается авторское мнение о необходимости введения в научный оборот категории «виктимная безопасность» [4, с. 43–48].

Л. М. Прокументов и А. В. Шеслер раскрыли основные направления развития классической школы уголовного права, рассказали о возникновении в России двух основных теорий причин преступности, которые принято называть социологическим и антропологическим направлениями. Авторы выделили основные особенности русской социологической школы уголовного права: многофакторный подход к объяснению причин преступности; меньшая по сравнению с социологическими школами западных стран зависимость от антропологических теорий причин преступности. Авторы отметили особенности антропологической доктрины преступности, влияние на преступность социальных процессов, необходимость решения социальных проблем (трудоустройства, организации обучения и т. д.). Ученые показали соотношение социологического и антропологического направ-

лений в теории причин преступности; определили основные детерминанты преступного поведения, рассмотрели психофизические аномалии личности. В статье отражена теория субъективных причин преступности; сделан вывод о том, что реальная практика борьбы с преступностью показывает следующее: приоритет в этой области принадлежит решению основных социальных проблем, а не усилению уголовных репрессий, профилактический эффект от которых не столь уж велик; рассмотрены причины преступности на индивидуальном уровне и уровне отдельных социальных групп. Ученые дали анализ биологических детерминантов преступности, использования в профилактике преступного поведения рекомендаций генетиков. Отмечено, что наиболее конструктивной представляется компромиссная позиция, объединяющая детерминистский и казуальный (причинный) подходы к преступности [5, с. 49–58].

Статья Г. А. Есакова, А. И. Коробеева посвящена преступлениям ненависти в американском уголовном праве. Авторами рассмотрены понятие «преступления ненависти» и его эволюция в истории уголовного законодательства; исследован опыт американских законодателей в сфере регламентации преступлений ненависти; показаны раз-

личия уголовно-правовых систем, регулирующих уголовную ответственность за деяния, совершаемые по мотивам политической, идеологической, расовой, национальной или религиозной ненависти или вражды либо по мотивам ненависти или вражды в отношении какой-либо социальной группы. Учеными изучены и сопоставлены статистические данные; приведены материалы судебной практики, отражающие особенности законодательной регламентации и правоприменительной деятельности; раскрыты особенности конструирования преступлений ненависти в федеральном уголовном законодательстве и законодательстве штатов в виде двух основных подходов: создание самостоятельного квалифицированного преступления или специальных правил назначения наказания за преступление, мотивированное ненавистью. В статье проанализированы конституционные и социально-правовые вопросы, возникающие в связи с преступлениями ненависти, в частности вопрос о свободе слова и ее ограничении данными преступлениями [6, с. 49–58].

Вышеуказанные статьи рекомендуются нами для подготовки к текущим и государственным экзаменам по уголовному праву и криминологии, подготовки курсовых и выпускных квалификационных работ.

1. Белоус В. Г., Мартынов Е. А. Уголовный кодекс Российской Федерации: этапы его совершенствования (1996–2013 гг.) : учеб. пособие / авт.-сост. : В. Г. Белоус, Е. А. Мартынов. М. ; Архангельск : Институт управления, 2013. 534 с.

2. Авдеев В. А., Авдеева О. А. Концепция уголовно-правовой политики Российской Федерации: основные направления совершенствования уголовного закона и оптимизации мер противодействия преступности // Криминологический журнал Байкальского государственного университета экономики и права. 2014. № 1.

3. Коробеев А. И., Сонин В. В. Обзор 5-й сессии Международного форума «Преступность и уголовное право в эпоху глобализации» // Криминологический журнал Байкальского государственного университета экономики и права. 2014. № 1.

4. Воронин Ю. А., Майоров А. В. Виктимная безопасность: терминологическая интерпретация // Криминологический журнал Байкальского государственного университета экономики и права. 2014. № 1.

5. Прокументов Л. М., Шеслер А. В. Отечественные научные концепции причин преступности // Криминологический журнал Байкальского государственного университета экономики и права. 2014. № 1.

6. Есаков Г. А., Коробеев А. И. Противодействие преступлениям ненависти: американский опыт // Криминологический журнал Байкальского государственного университета экономики и права. 2014. № 1.

УДК 346.546

**БУГАЕВ Д. В.**, государственный советник  
Российской Федерации 3-го класса,  
руководитель Управления Федеральной  
антимонопольной службы по Архангельской области



## О СТРАТЕГИИ РАЗВИТИЯ КОНКУРЕНЦИИ В РОССИИ В 2013–2024 гг.

Статья посвящена действующей в России Стратегии развития конкуренции на 2013–2024 гг.

The article is devoted to the development strategy of competition in 2013–2014 which is active in Russia.

- **Ключевые слова:** развитие конкуренции, антимонопольный орган, хозяйствующий субъект, недобросовестная конкуренция, монополистическая деятельность
- **Keywords:** development of competition, competition authority, economic entities, unfair competition, monopolistic activity.

Все имеет свое начало и свой конец, пока мы развиваемся – мы живем. Эти прописные истины знакомы нам если не со школьной, то уж со студенческой скамьи точно.

Помимо абстрактного, общетеоретического значения приведенные выражения имеют и практическую ценность.

Наше государство, наше общество – это большой живой организм, который рождается, живет, развивается, а затем, как любое существо, умирает. Об этом говорят и органическая теория Г. Спенсера, и теория пассионарности Л. Н. Гумилева.

На определенных этапах любое явление необходимо пестовать, поддерживать, развивать. Конкуренция не является исключением, она тоже нуждается в защите и развитии.

Согласно п. 7 ст. 4 Федерального закона «О защите конкуренции» от 26 июля 2006 г. № 135-ФЗ конкуренция – это соперничество хозяйствующих субъектов, при котором самостоятельными действиями каждого из них исключается или ограничивается возможность каждого из них в одностороннем порядке воздействовать на общие условия

\* Статья публикуется в рамках реализации Договора о сотрудничестве от 07.11.2014 г. между УФАС по Архангельской области и НОУ ВПО «Институт управления».

обращения товаров на соответствующем товарном рынке.

Оберегать и развивать конкуренцию, здоровое соперничество – обязанность законодателя, а также того, кто контролирует ее соблюдение всеми сторонами процесса – органов власти, органов местного самоуправления и хозяйствующих субъектов, Федеральной антимонопольной службы, которой, к слову сказать, в 2015 г. исполняется 25 лет. Первое антимонопольное ведомство нашей страны – Государственный комитет РСФСР по антимонопольной политике и поддержке новых экономических структур (ГКАП России) начал свою деятельность в соответствии с Временным положением о ГКАП России, которое было утверждено Постановлением Совета Министров РСФСР от 10 сентября 1990 г. № 344. Вот уже четверть века обязанность Федеральной антимонопольной службы и территориальных органов на местах – не допустить того, чтобы конкуренция деформировалась, обратилась в свою противоположность – недобросовестную конкуренцию или монополистическую деятельность.

Понятия указанным явлениям даны все в той же ст. 4 Федерального закона «О защите конкуренции»:

– недобросовестная конкуренция – любые действия хозяйствующих субъектов (группы лиц), которые направлены на получение преимуществ при осуществлении предпринимательской деятельности, противоречат законодательству Российской Федерации, обычаям делового оборота, требованиям добропорядочности, разумности и справедливости и причинили или могут причинить убытки другим хозяйствующим субъектам – конкурентам либо нанесли или могут нанести вред их деловой репутации (п. 9);

– монополистическая деятельность – зло-

употребление хозяйствующим субъектом, группой лиц своим доминирующим положением, соглашения или согласованные действия, запрещенные антимонопольным законодательством, а также иные действия (бездействие), признанные в соответствии с федеральными законами монополистической деятельностью (п. 10).

Но этого мало. Недостаточно только защищать конкуренцию, её еще нужно и развивать. Перефразируя известное выражение, можно сказать: «Развитие – это лучшая защита».

Для эффективной деятельности необходимо планирование, т. е. постановка целей, задач и действий в будущем. Нужен план.

У ФАС России он есть: это утвержденная Президиумом ФАС России 3 июля 2013 г. Стратегия развития конкуренции и антимонопольного регулирования в Российской Федерации на период 2013–2024 гг.

Стратегия – это документ, по которому всем нам предстоит жить и работать в следующие девять лет.

Помимо документа стратегического планирования существует План мероприятий (дорожная карта) «Развитие конкуренции и совершенствование антимонопольной политики», утвержденный распоряжением Правительства РФ от 28 декабря 2012 г. № 2579-р. Дорожная карта – документ тактического планирования, описывающий, какие первоочередные задачи нужно выполнить в период с 2013 по 2018 г. В Стратегии же указаны основные ориентиры на более долгосрочную перспективу – десять лет.

Основные приоритеты в деятельности антимонопольного ведомства, прописанные в Стратегии, сводятся к следующему: создание благоприятной среды для развития и защиты конкуренции; снижение административных барьеров, препятствующих разви-

тию и свободному функционированию рынков; обеспечение недискриминационного доступа потребителей к услугам естественных монополий, создание условий для эффективной конкуренции при проведении закупок.

Как видите, у антимонопольной службы планов громадье – аж до 2024 года.

За прошедшие полтора года со дня принятия Стратегии развития конкуренции часть предложений уже была претворена в жизнь или ждет своей реализации в виде законопроектов.

Так, в частности:

- с 30 января 2014 г. упразднена необходимость уведомления антимонопольного органа об осуществлении ряда сделок (в рамках государственного контроля за экономической концентрацией);

- после внесения Федеральным законом от 31 декабря 2014 г. № 515-ФЗ поправок в ст. 4.1 КоАП РФ появилась возможность в определенных случаях накладывать штраф ниже низшего предела, причем снижение может составить до 50 %.

В конце октября 2014 г. Государственная дума РФ приняла в первом чтении блок поправок в Федеральный закон «О защите конкуренции» и КоАП РФ – так называемый четвертый антимонопольный пакет, направленный на сокращение административных ограничений для бизнеса и снижение участия государства в экономике.

Данными поправками, в частности, предусматривается:

- расширение института предупреждения и распространение его на действия органов госвласти и местного самоуправления, недобросовестную конкуренцию (кроме случаев нарушения исключительных прав) и иные формы злоупотребления доминирующим положением;

- расширение перечня лиц, которым может быть направлено предостережение – в их число включены должностные лица органов власти;

- устранение возможности одновременного наложения на нарушителя оборотного штрафа в соответствии с КоАП РФ и выдачи предписания о взыскании в бюджет незаконно полученного дохода от нарушения антимонопольного законодательства;

- введение института предварительного согласования антимонопольным органом создания государственных и муниципальных предприятий;

- наделение ФАС России полномочиями по пересмотру решений территориальных антимонопольных органов;

- исключение уведомительного контроля сделок субъектов естественных монополий и многое другое.

Рассмотрение законопроекта во втором чтении назначено на март 2015 г.

Все это лишь малая толика того, что запланировано Стратегией.

Не стоит думать, что вопросы планирования развития конкуренции – это головная боль только «кремлевских старцев», московских властей. Отнюдь нет, Архангельскую область не минует сия участь.

Важность развития конкуренции в регионах, а также личной ответственности глав субъектов РФ за этот процесс одобрена на самом верху: 4 ноября 2014 г. Президент РФ подписал Указ № 705 «О внесении изменения в перечень направлений для оценки эффективности деятельности высших должностных лиц (руководителей высших исполнительных органов государственной власти) субъектов Российской Федерации по созданию благоприятных условий ведения предпринимательской деятельности, утвержден-

ный Указом Президента РФ от 10.09.2014 № 1276».

Согласно данному документу, с 1 января 2015 г. все губернаторы будут оцениваться еще по одному критерию – содействию развитию конкуренции на основе Стандарта развития конкуренции в субъектах РФ.

Так что за развитие конкуренции в области спросят с губернатора.

С весны 2014 г. Стандарт уже внедряется в шести регионах нашей страны – Республике Татарстан, Хабаровском крае, Волгоградской, Нижегородской, Ульяновской областях и Санкт-Петербурге. Плюс есть ещё регионы-добровольцы, самостоятельно принявшие решение следовать ему: Республика Башкортостан, Республика Мордовия, Чувашская Республика, Московская, Саратовская, Тульская, Тюменская, Ярославская области, Ханты-Мансийский автономный округ.

В 2015 г. Стандарт развития конкуренции должен быть разработан и утвержден во всех остальных регионах, в т. ч. и в Архангельской области.

Министерство экономического развития и конкурентной политики Архангельской области уже с лета 2014 г. начало подготовку к разработке и принятию такого Стандарта.

Региональный Стандарт развития конкуренции, который предстоит разработать в текущем году, – это план, который говорит о том, что, когда и как нужно делать. Самое главное – избежать общих ошибок прошлого: не нужно излишне теоретизировать, вписывать великолепные, оригинальные, инновационные мероприятия, которые в итоге не будут выполнены. К примеру, в предыдущей программе развития конкуренции были формулировки «будут исполнены при наличии финансирования». Нужны ли такие мероприятия, которые в условиях дефицита бюджета области, огромного долга все равно не будут выполнены? Думаю, что нет.

Чем проще и доступнее план, тем легче его исполнить. Пусть он будет очень простой, неоригинальный – главное, чтобы он был исполнимым. Бизнес, простые люди должны видеть, что что-то реально делается.



УДК 502.7:17+22

**МОЛЧАНОВ Б. А.**, профессор кафедры  
уголовного права и процесса,  
доктор юридических наук, профессор,  
член Союза писателей России

Российский университет  
дружбы народов

**ИВАНОВА Ж. Б.**, доцент кафедры  
гражданского права и процесса,  
кандидат юридических наук

Коми государственная академия  
права и управления

**ГАРТФЕЛЬД А. А.**, соискатель ученой степени  
кандидата юридических наук

## БИБЛЕЙСКИЕ ВОЗЗРЕНИЯ, ОБЫЧАИ И ПРАВОВОЕ РЕГУЛИРОВАНИЕ ОХРАНЫ ВОЛКОВ

В статье раскрываются библейские воззрения и обычно-правовые традиции об охране животного мира, в том числе и волков. Раскрывается правовая основа охраны волков как «санитаров леса».

The article reveals the biblical beliefs and customary legal traditions on the protection of wildlife, including wolves. The legal basis of protection of wolves as «orderlies forest» is disclosed.

- **Ключевые слова:** Библия об охране животного мира, охота на животных, обычаи и традиции в охране животных, Бернская конвенция
- **Keywords:** Bible on the protection of wildlife, hunting animals, customs and traditions in the protection of animals, the Berne Convention

Проанализировав библейский взгляд на экологическую проблему, отметим, что в самом начале Ветхого Завета есть слова, адресованные человечеству: «Плодитесь и размножайтесь, наполняйте землю и обладайте ею, владейте над рыбами морскими и над птицами небесными, над всяким животным, пресмыкающимся по земле» (Быт. 1:28). Действительно, может создаться впечатление, что человек призван господствовать над окружающей средой и может угнетать соседей по планете, а печально

известный лозунг «Человек – царь природы» изначально провозглашен в Библии. Однако не стоит делать далеко идущие выводы из одной фразы. Попробуем разобраться, что имеется в виду в Быт. 1:28, а именно: какое положение занимает человек в окружающей среде и как рассматриваются в Библии его отношения с природой и, в частности, с охраной животного мира.

Обратимся к древнееврейскому оригиналу и уточним значение слов «обладайте» и

«владычествуйте». Как отмечает С. Ф. Хрибар, вполне логично, что Творец поставил человека отвечать за Землю, быть управляющим планеты Земля, несущим ответственность перед ее хозяином – Богом [1]. Эта мысль наиболее четко прослеживается в притче о благоразумном рабе (Мф. 24:42-51), а в аналогичной притче, изложенной в Евангелии от Луки (Лк. 12:40-46), такой раб назван «домоправителем» (греч. – οἰκοποιορ [οἰκοномос, экономос], от слова οἶκος – дом, также как и слово «экология»), что само по себе наводит на определенные размышления. Несомненно, для заботы о вверенном «имении» нужны определенные полномочия, и Господь дает человеку власть, отрицать наличие которой невозможно.

Мысль о том, что природа свидетельствует о своем Создателе, встречается в Писании неоднократно. Бог заботится не только о человеке, но и о львах, сернах, диких ослах, «зверях полевых», «кедрах ливанских», птицах и даже о «пресмыкающихся, которым нет числа» (Пс. 103, ср. Пс. 35:7). Второй рассказ о сотворении мира акцентирует внимание читателя на том, как «Господь Бог образовал из земли (т.е. из материи. – Прим. авт.) животных полевых и всех птиц небесных и привёл к человеку, чтобы видеть, как он назовет их, и чтобы, как наречёт человек всякую душу живую, так и было имя ей» (Быт. 2:19).

Проведение таких «крестин» имело целый ряд задач.

Во-первых, человек должен был познать, оценить и полюбить столь разнообразный мир Божьих творений, обратив внимание не только на красоту окружающего в целом, но и на уникальность и неповторимость каждого творения в отдельности.

Во-вторых, Адаму, почувствовавшему нужду в «помощнике, подобном ему» (Быт. 2:20), важно было убедиться в исключительности своего положения.

В-третьих, человеку необходимо было осознать свою ответственность за других живых существ перед Богом. Согласно библейской

традиции знание имени, и тем более право называть, означало, с одной стороны власть, а с другой – особую близость и глубокое понимание. Чтобы успешно заботиться о живом, необходимо это живое хорошо знать. Неслучайно сообщение о поселении человека «в саду Едемском, чтобы возделывать его и хранить его» (Быт.2:15) и эпизод с присвоением имён животным (Быт. 2:19) помещены рядом. Человек не может и не должен трудиться на земле, если как следует не познакомится со всеми её обитателями.

Как известно, современные мероприятия по сохранению биоразнообразия не ограничиваются созданием охраняемых территорий. Нередко деградация природных сообществ и вымирание редких видов достигают такого уровня, что спасти приходится уже не популяции, а отдельные особи. Библейским примером подобных ситуаций может служить всемирный потоп (Быт. 6-8 гл.). Накануне неотвратимой катастрофы Ной берёт в ковчег «из всех животных и от всякой плоти по паре... мужского пола и женского» (Быт. 6:19). При этом были спасены представители как «чистых», так и «нечистых» (т. е. непригодных для жертвоприношения) животных, «чтобы сохранить племя для всей земли» (Быт. 7:3).

В современной интерпретации Альберта Гора [2] Бог повелел Ною сохранить биологическое разнообразие независимо от привлекательности животных или так называемого их «хозяйственно-промыслового значения». Можно сказать, что среди господствующей в мире эгоистичной культуры полезности Ной был редким носителем культуры достоинства, подразумевающей, что всё живое ценно само по себе.

Как отмечает С. Ф. Хрибар, из истории о потопе «мы можем извлечь следующие уроки:

1. Человеку предлагается разделить Божье отношение к живому.
2. Все проявления жизни дороги Богу, а значит, достойны бережного отношения со стороны людей.

3. Человек отвечает перед Творцом за сохранение жизни во всех её формах.

4. От поведения человека зависит благополучие всего живого» [3].

Мысль об объективной ценности жизни и всего живого прослеживается и в Евангелии. «Не пять ли малых птиц продаются за два ассария? и ни одна из них не забыта у Бога» (Лк. 12:6). Так сказал единокровный Сын Божий, умерший на кресте за каждого из нас. Своей жертвой Он искупил от вечной смерти и человека, и всё живущее (ср. Рим. 8:18-23), о чём уже говорилось выше.

Итак, любовь к Богу, любовь к ближнему и любовь к животному теснейшим образом взаимосвязаны. Тому подтверждение – слова закона, данного Богом через Моисея: «Когда увидишь вола брата (т. е. соплеменника) твоего или овцу его заблудившихся, не оставляй их, но возврати брату твоему. Если же не близко будет к тебе брат твой или ты не знаешь его, то прибери их в дом твой, и пусть они будут у тебя, доколе брат твой не будет искать их, и тогда возврати ему их... Когда увидишь осла брата твоего или вола его, упавших на пути, не оставляй их; но подними их с ним вместе» (Втор. 22:1-2,4). Здесь трудно отделить нелицеприятную помощь ближнему от заботы о принадлежащих ему животных.

Соблюдение каждые семь лет покоя для земли, а также еженедельного дня покоя субботы имело и экологические задачи: «чтобы питались убогие из твоего народа, а остатками после них питались звери полевые» (Исх. 23:11); «чтобы отдохнул вол твой и осёл твой и успокоился сын рабы твоей и пришлец» (Исх. 23:13). Упоминание животных наряду с людьми в данном контексте указывает на возможность расширить применение принципа любви к ближнему. Это также видно и в истории о потопе, где Ной строит ковчег, «чтобы сохранить племя для всей земли» (Быт. 7:3).

Рассмотрим отношение к охоте с позиций христианской этики, руководствуясь ос-

новным христианским первоисточником – Библией. Авторитет Книги книг хотя бы декларативно признается всеми христианскими конфессиями. Думается, что при обнаружении разногласий между Священным Писанием и более поздними источниками последнее слово должно оставаться за Писанием, и христианский взгляд на проблему подразумевает, прежде всего, учение Священного Писания.

На протяжении истории отношение христиан к охоте менялось. В средние века духовенство нередко активно участвовало в охотничьих забавах (т. е. в спортивной охоте) светских правителей. Ряд святых Православной и Католической Церквей почитаются в народе как покровители охотников. С другой стороны, с распространением Реформации в Европе (с XVI в.) охота как развлечение «сильных мира сего» хотя и продолжала существовать, но не поощрялась многими проповедниками протестантизма, из среды которых позже вышли первые зоозащитники.

Говоря же о библейском взгляде на охоту, отметим, что однозначная формулировка, отражающая положительную или отрицательную оценку охоты, в Священном Писании отсутствует. Читая канонические книги Ветхого и Нового Заветов, мы не находим ни прямых запретов на охоту, ни каких-либо намеков на то, что охота – доброе богоугодное дело. И вообще об охоте говорится немного. Но это и неудивительно. Церковь не осуждает природопользование, а призывает сделать его как можно более щадящим. Так, мотивом охоты может быть пропитание, но никак не развлечение. Регламентирование природопользования присутствует уже в Ветхом Завете. Несколько «природоохранных» заповедей данного через Моисея Божьего закона (Втор. 20:19; Втор. 22:6-7; Исх. 23:10-11), по сути говорят об одном важном принципе: «Пользуйся, но не разоряй!» Например, закон защищал от бездумного истребления человеком в числе прочего и популяции птиц: «Если попадетс тебе

на дороге птичье гнездо на каком-либо дереве или на земле, с птенцами или яйцами, и мать сидит на птенцах или на яйцах, то не бери матери вместе с детьми: мать пусти, а детей возьми себе, чтобы тебе было хорошо, и чтобы продлились дни твои» (Вт. 22:6-7). Иными словами, если ты вынужден уничтожать жизнь, по крайней мере, не мешай ее возобновлению. Возможно, если бы сегодня помнили этот библейский принцип, весеннюю охоту давно бы запретили.

И человек и животные сотворены из праха, умирая, отдают дух и возвращаются в прах или персть (Пс. 103:29-30). «Участь сынов человеческих и участь животных – участь одна: как те умирают, так умирают и эти, и одно дыхание у всех, и нет у человека преимущества перед скотом, потому что все – суета! Все идет в одно место: все произошло из праха и все возвратится в прах», – писал Екклесиаст (Еккл. 3:19-20). Может быть, это покажется кощунственным, разрушающим привычные представления о христианстве, но так учит Библия. Конечно, этим учение о загробном мире не ограничивается. Человек еще имеет надежду на воскресение и вечную жизнь (1 Фес. 4:13-18), чего не сказано о животных. Однако, «тварь с надеждою ожидает откровения сынов Божиих» (Рим. 8:19), и нигде не говорится, что животные такой возможности лишены, а что-либо домысливать pro или contra мы не имеем права. В конце концов, все те преимущества, которые люди имеют перед животными, отнюдь не заработаны человеком, а даны ему как незаслуженный подарок, и гордиться здесь нечем.

Этот дар, а также свойство Бога делать незаслуженные подарки, Библия называет «благодатью» и «милостью»: «Милости Господней полна земля» (Пс. 32:5). Эта милость проявляется в непрекращающейся заботе Творца, о творении, как мы видим в цитированном в предисловии о. Сергия Правдолюбова к книге «Православие и охота» 103-м псалме. В этом псалме прослеживается

мысль, что как человек, так и аисты, серны, зайцы, львы и даже левиафан, сотворенный беззаботно «играть» в море (103:26), имеют одного Подателя жизни (16–30 ст.), а значит, достойны того, чтобы жить независимо от человеческого желанья. Для представленного в 103-м псалме мире охота чужда: Бог «произращает на пользу человека» не мясо, а «зелень» (103:14), подобно тому, как это было до грехопадения и потопа (Быт.1:29). Тем более, неуместна охота в вечности. Союз Бога с Его народом станет также и союзом людей «с полевыми зверями и с птицами небесными и с пресмыкающимися по земле» (Ос. 2:16-18).

И, наконец, вершина благодати – искупительная жертва Иисуса Христа снимает проклятие не только с людей, но и со всего остального творения: «Бог во Христе примирил с Собою мир» (2 Кор. 5:19), и «тварь с надеждою ожидает откровения сынов Божиих... в надежде, что и сама тварь освобождена будет от рабства тлению...» (Рим. 8:19–21). Христос пришел, чтобы примирить все живое, а значит, любовь Божья распространяется на все Его творения. «И да владевает в сердцах ваших мир Божий: будьте дружелюбны» (Кол. 3:15). В свете Божьей любви этот принцип можно понимать и шире – как дружелюбие ко всему живому. Например, предписанный, в том числе и в Десяти заповедях, субботний покой распространялся не только на людей, но и на скот: «Шесть дней делай дела твои, а в седьмой день покойся, чтобы отдохнул вол твой и осел твой» (Исх. 23:12). Согласно тому же закону каждый седьмой год земля должна была оставаться под паром, «чтобы... питались звери полевые» (Исх. 23:11).

Итак, ознакомившись с библейским пониманием отношения людей к природе, можно говорить о христианском отношении к охоте. Ни Библия, ни более поздние источники не запрещают умерщвление животных, и здесь начинает приобретать значение цель охоты – зачем охотник умерщвляет

свою добычу. Один христианский служитель, отвечая на вопрос авторов о грехах против природы, определил грех как отсутствие смысла. У коренных народов Севера России, Сибири и Дальнего Востока охота – едва ли не единственное средство существования. Иногда путем охоты регулируется численность диких животных, и если эти меры не имеют альтернативы в самой природе, то человек (как «управляющий» земли) владеет этим правом.

Охрана диких животных с давних времен имеет не только прагматические, но и морально-религиозные корни. Этнограф М. Н. Хангалов выделил пять основных причин почитания животных: 1) непосредственное боготворение, например, вследствие небесного происхождения; 2) обожание животного как родоначальника племени, т. е. поклонение племенному (родовому) тотему; 3) обожание животного, отличающегося умом; 4) уважение за силу и страх перед животными вследствие его вреда.

Мы предлагаем следующую классификацию форм почитания животных, имеющую в большинстве своем экологическое звучание: 1) тотемы; 2) духи-хозяева; 3) духи-покровители (тайные союзы); 4) культ предков в облике животных; 5) священные животные и растения. Последняя форма почитания – самая высшая. Как правило, священные виды животных всячески охранялись; им оказывалась конкретная помощь (своего рода биотехния); предания и легенды, передаваемые из уст в уста, способствовали «экологическому» воспитанию подрастающего поколения и охране данных священных видов. Кроме этого, для лучшей охраны тех или иных священных видов брались под защиту их места обитания, то есть создавались охраняемые природные территории (ОПТ).

Так, белый аист являлся священной птицей у многих народов – турок, славян, армян. И по сей день считается большим грехом убить эту птицу или разорить ее гнездо. У эвенков священными птицами, помощни-

ками шаманов считались журавли. Их запрещалось убивать. Другой пример этического отношения к живой природе приводит этнограф Н. Харузин. По его наблюдениям, русские крестьяне, населявшие в конце XIX века Олонецкую губернию, с большим уважением относились к лебедю. Они не только не употребляли эту птицу в пищу, но и никогда не стреляли ее. Свое отношение к лебедю они объясняли тем, что лебеди живут всю жизнь парами, и если убить одного, то второй обязательно умрет от горя по убитому. «Поэтому убить лебедя большой грех» [4]. Лауреат Нобелевской премии К. Лоренц писал о диких гусях: «Гуси обладают поистине человеческой способностью испытывать горе... Горюющие люди, а также гуси, легко становятся жертвами несчастных случаев» [5]. Каждое живое существо, как справедливо полагает Пол Тейлор, «является особым теологическим центром жизни со своим собственным достоинством» [6].

Рассмотрим отношение к волку, который издавна был любимцем эпоса многих народов. Коряки и камчадалы почитают его как священного. Эвенки считают убийство волка большим грехом. На Украине его называют «вовчику-братику», считают, что он приносит пользу, поедая чертей. Волчица вскормила героев многих народов: родоначальника турков, Ромула, Рема, Дитриха, Маугли, Кира, славянских богатырей Валигору и Вырвидуба, спасла своим воем от потопа жителей древнегреческого города Парнаса. Почитали волка и в древних Афинах. Волк дорожку перебежит – к счастью, считают французы, немцы, монголы, черногорцы, сербы. Причем встреча с волчьей свадьбой благополучна вдвойне.

Если при встрече с волками говорить похорошему – «здрасьте, молодцы», то они не тронут и пойдут своей дорогой. Нападение волка на скотину – признак будущего довольствия, считают сербы. Аполлон поручил волкам кормить и охранять своего сына Милета. Японцы поклоняются волку. Его считают

духом гор Оками, его просят защитить посе- вы, рыбаки – дать хороший ветер, он защи- щает при стихийных бедствиях. Индейцы племени койотов верят, что их предки – вол- ки. Американское племя пикуни охраняли волков. Они считали, что ружье, которое выстрелило в волка или койота, никогда боль- ше не будет стрелять.

У болгар вред от волков признается за счастье. У многих южных славян зимой от- мечается волчий праздник. На Лупы (5 сен- тября) на Гуцульщине отмечали праздник волков. Кроме доения овец и коров, другие работы, связанные с животноводством, де- лать запрещалось. На Полесье праздник волков отмечался на Георгия Победоносца, Егора, Юрия, Юрьев день (9 декабря). Бе- лорусы и поляки приглашают волка к рож- дественскому столу, выносят ему еду на пе- рекресток, чтобы он не трогал скотину. Вол- ки по указанию бога истребляют не только чертей, но и вампиров, мертвецов, пьющих кровь и душащих людей и скотину. Ими ко- мандует св. Георгий (Юрий, Егорий, Миха- ил, Николай). Считалось, что волк уносит ту скотину, которую ему предназначает Бог. Почти у всех индоевропейских народов из- вестна сказка о сером волке, который с быстротою ветра несет царевича в дальние страны и помогает ему добыть жар-птицу, златогривого коня и красавицу-невесту. По легендам, волки всегда защищают святых мучеников.

Когда череп волка лежит в амбаре, воры туда не сунутся, – считают эстонцы. В эс- тонском эпосе много былин о благородных поступках волков: говорят, что после того, как волк украдет овцу, в этом стаде они луч- ше станут плодиться. Если волк оказывает- ся рядом с путником, то он о нем всю доро- гу заботится: отгоняет злых духов, разры- вает чудовищ и мертвецов. Одна бабуся помогла вытащить у волчонка из горла зас- травшую кость – за это ей волки принесли белую овцу. В известной русской сказке про Ивана-царевича серый волк помогает глав-

ному герою победить зло. У бурят запре- щалось охотиться на волчицу с волчатами, а если во время облавы волк забежал во двор, его не трогали.

У различных тюркских и монгольских пле- мен во всех народных поверьях и приметах ярко выступает одна черта – волк рисуется как покровитель и защитник людей от вся- ких несчастий, от всякого зла. Древние тюрки-тучю считали, что они произошли от волчицы и мальчика, который один уцелел из всего рода хуннов, истребленного вра- гами. Древнетюркские катаны допускали к себе послов только после того, как они со- вершали поклонение волчьему знамени. Монголы полагали, что они произошли от бурого волка.

Волчьи обереги применялись узбеками для охраны своего здоровья и своей жизни, а также для защиты скота, полей и огоро- дов. Узбеки-кунград верили, что встреча волка в поле предвещает удачу, ведет к доб- ру. То же значение имел сон, в котором че- ловек видел себя встретившимся с волком. Узбеки подразделения уз верили, что год, в котором появится много волков, будет для них удачным и счастливым. Они спрашивали человека, выгодно продавшего на базаре свой хлеб или какие-либо другие продукты: «Что, ты сегодня волка видел что ли?» В Хиве считается, что если волк пересечет дорогу человеку, это непременно сулит удачу в де- лах. Узбеки-катаган непременно хоронили убитого волка [7].

У некоторых индейских племен, а также туркмен волк считается тотемом. В эскимос- ких сказках волки выступают добрыми судь- ями. Чукчи видят в волке сверхъестествен- ное существо. Якуты считают волка сыном древнего грозного божества. Для коряков волк – хозяин оленей. Чукчи и эскимосы ста- рались не убивать оленей, только отпугивать. В мифологии многих народов волк был сим- волом воина и вождем боевой дружины. Волк считался символом удачи у казахов, абхазов, узбеков, белорусов. Хорошо изве-

стна и легенда о Святом Франциске Ассизском, который не дал людям убить прожорливого волка, а осенил его крестом, стал его кормить.

Постепенно во многих странах к волкам начинают относиться гуманнее. В Канаде в национальных парках с 1963 г. стали проводиться «волчьи концерты»: сотрудники парка имитируют вой волков и получают от них ответы. Ради таких концертов только в одном национальном парке в 1971 г. побывало 5 тыс. туристов [8]. В России, в Забайкалье, волков стали использовать при охране государственной границы. В Польше создают волчьи парки. Как отмечает профессор А. А. Никольский (г. Москва), волка он любит как знаковое для русских животное, это все равно, что лев для африканцев, воспринимает его как памятник природного наследия Руси, с которым связан мощный слой русской культуры.

По мнению Олдо Леопольда, волк олицетворяет саму сущность дикой природы: «Глухой грудной рык отражается эхом от скалы к скале, скатывается вниз по горе и тает в черной ночи... Те, кто не могут расшифровать его тайный смысл, тем не менее знают, что он там, потому что он ощущается во всем крае волков и отличает этот край от других. Он вызывает трепет у всех, кто слышит волков в ночи и видит их следы днем. Даже если волка не слышно и не видно, он проявляется во множестве мелких событий: тихом ржании лошади в полночь, грохоте падающих камней, в прыжке убегающего оленя, тени под ветвями» [9]. Известный польский и украинский природоохранник конца XIX – начала XX вв. И. Пачоский еще в 1902 г. писал: «Волк среди девственной природы, равно как и все прочие создания, не только не лишний, но прямо таки необходимый элемент [10]. Следует сказать, что, в отличие от охотников и охотоведов, простые люди, не берущие в руки охотничье ружье, в целом положительно относятся к волку.

Волки являются символом свободной дикой природы. Как гибнут волки, так погибает дикая природа, так умирает свобода. Охрана волков – это вызов человеческой узурпации власти над миром дикой природы. Охраняя волка, мы уважаем право дикой природы на ее автономность. По мнению Г. Габера, высокоразвитый интеллект, экспрессивность и необычная эмоциональная глубина уравнивают волков с другими высокоразвитыми животными – китами, дельфинами, гориллами и шимпанзе. Эта необычная чувствительность представляет собой еще одну важную этическую причину, по которой волки заслуживают уважения и защиты [11, с. 1068–1081]. Будем надеяться, что наш волк не повторит судьбу тасманийского сумчатого волка, который был объявлен фермерами врагом овцеводства, нещадно уничтожался и прекратил свое существование как вид.

Однако все эти аргументы в защиту волка в той или иной мере уже являются не главными. Даже если бы волк и не был «санитаром леса», «важной частью дикой природы», любимцем народного эпоса или «символом Киевской Руси или России», он все равно, как любой другой вид, имеет право на существование, свободу и процветание. И это должен быть самый главный и самодостаточный аргумент в защиту волков – волк как элемент природы нужен сам по себе.

Нельзя не упомянуть также таких древних мыслителей, как Пифагор, который призывал не убивать и не мучить животных, а также Плутарха, Цицерона, Овидия, проповедовавших этическое отношение к животным. Леонардо да Винчи покупал на базаре диких птиц и выпускал их на волю. Следует сказать о Т. Море и Эразме, Вольтере и Шекспире, Бернсе и Шелли, порицавших жестокость к животным и безумие охоты [12]. По мнению Шопенгауэра, основанием всякой нравственности является безграничное сострадание, соединяющее нас со всеми живыми существами.

Предложили западную концепцию прав животных еще в XVII в. юрист Н. Уард, ботаник Дж. Рэй и философ Дж. Локк [13, с. 141–150]. Именно они первые выступили с утверждением о том, что животные имеют некоторое внутреннее врожденное право на собственную жизнь независимо от своей утилитарной ценности для людей. Их идеи были эквивалентом коперниковой революции в астрономии: предоставляя права животным, эти мыслители признавали, что человек вовсе не является центром биологического мира и что животные также могут иметь свою собственную, независимую от человека ценность.

Настоящий прорыв в европейской традиции в отношении защиты животных совершил английский философ XVIII–XIX вв. И. Бентам, писавший в своих трактатах о сострадании к животным. Он первый заявил, что вопрос не в том, «могут ли они рассуждать или говорить, а в том – могут ли они страдать» [14]. Более того, он чуть ли ни

первым в Европе заговорил о правах животных: «Может наступить тот день, когда животные потребуют восстановления их прав». Движение против жестокого обращения с животными (в т. ч. и с дикими) в XIX в. было основано на положении, что интересы животных заслуживают защиты только тогда, когда не задевают важные интересы человека. Однако появившаяся в конце XX в. идея движения освобождения животных и защиты их прав «поставила под сомнение право человека считать, что его интересы всегда должны превалировать», – писал австралийский экофилософ П. Сингер [15, с. 29–44].

Согласно Бернской конвенции государства, ратифицировавшие этот международный договор обязаны охранять волка и места его обитания. Отстрел волка разрешен, но в исключительных случаях. Решение об отстреле должно быть избирательным и лимитировано; производиться «в ограниченном количестве при условиях соответствующего контроля».

1. Хрибар С. Ф. Экологическое в Библии // Киевский эколого-культурный центр [Электронный ресурс] / Киевский эколого-культурный центр. URL: <http://ecoethics.ru/old/b46/Cover.html> (дата обращения 13.02.2015).

2. Гор А. Земля на чаше весов. М. : ППП, 1993. Гл. 13.

3. Хрибар С.Ф. Экологическое в Библии.

4. Харузин Н. Из материалов, собранных среди крестьян Пудоожского уезда, Олонецкой губернии. М., 1889. 75 с.

5. Лоренц К. Год серого гуся. М. : Мир, 1984. 191 с.

6. Борейко В. Е. Философы дикой природы и природоохраны. Изд. 2-е. К. : КЭКЦ, 2004. 160 с.

7. Борейко В. Е. Экологические традиции, поверья, религиозные воззрения славянских и других народов. К., 2003.

8. Волк. Происхождение, систематика, морфология, экология / отв. ред. Д. Н. Бибииков. М. : Наука, 1985. 606 с.

9. Brooks P. Speaking for Natures. San Francisco: Sierra Club Books, 1983.

10. Пачоский И. Ответ на ответ г-на Калинина // Псовая и ружейная охота. 1902. Кн. VI. С. 147–151; Brooks P. Speaking for Natures.

11. Haber G. Biological, Conservation and Ethical Implication of Exploiting and Controlling Wolves // Conservation biology. 1996. V. 10, № 4.

12. Павлова Т. Н. Биоэтика в высшей школе. К. : КЭКЦ, 1998. 128 с.

13. Cockell Ch. The Rights of Microbes // Interdisciplinary Science Reviews. 2004. № 29.

14. Солт Г. С. Гуманитарное учение или гуманитаризм. М., 1912.

15. Сингер П. Движение освобождения животных // Любить или убить. Харьков, 2003.



УДК 343.346

**БЕЛОУС В. Г.**, профессор кафедры  
уголовного права и процесса  
кандидат юридической наук, доцент

Институт управления

**БАРУШЕВ Д. В.**, аспирант

Институт управления

## ОСОБЕННОСТИ МЕХАНИЗМА И РАССЛЕДОВАНИЯ ДОРОЖНО-ТРАНСПОРТНЫХ ПРЕСТУПЛЕНИЙ, СВЯЗАННЫХ С НАЕЗДОМ ТРАНСПОРТНОГО СРЕДСТВА НА ПЕШЕХОДА

В статье рассматриваются особенности механизма ДТП, связанных с наездом транспортного средства на пешехода.

The article is dedicated to the specifics of mechanism of car-pedestrian accident.

- **Ключевые слова:** дорожно-транспортные преступления, механизм дорожно-транспортных преступлений, расследование уголовных дел, наезд на пешехода
- **Keywords:** traffic accidents, mechanism of traffic accidents, criminal investigation, car-pedestrian accident

За последнее десятилетие отмечается динамичное и противоречивое развитие уголовного законодательства.

Как отмечают специалисты, за период с 1 января 2007 г. по январь 2013 г. в основной уголовный закон страны было внесено свыше ста изменений и дополнений. На 1 января 2013 г. без изменений в Общей части Уголовного кодекса РФ из 104 статей осталось 50 статей (48 % от первоначальной редакции), а в Особенной части из 256 статей в первоначальной редакции 1996 года осталось только 13 статей (5,1%) [1, с. 21].

Наиболее активно изменения в УК РФ вносились в 2009–2012 гг. За указанный пе-

риод было принято 59 федеральных законов, вносящих изменения и дополнения в уголовный закон РФ, или 48,8 % изменений и дополнений за всё время его действия [2, с. 21].

Для успешной организации расследования, полного и своевременного сбора доказательств и правильного разрешения уголовного дела следователю надлежит детально изучить все обстоятельства дорожно-транспортного происшествия, имеющие значение для уголовного дела. В настоящее время, несмотря на достаточное количество специальной литературы, посвященной проблемам расследования дорожно-транс-

портных происшествий, на наш взгляд, недостаточно внимания уделяется расследованию конкретных видов ДТП.

Дорожно-транспортные происшествия классифицируются на следующие виды: столкновение, опрокидывание, наезд на препятствие, наезд на пешехода, падение пассажира, наезд на велосипедиста, наезд на животное, наезд на гужевой транспорт, иные виды ДТП [3]. При расследовании уголовного дела каждый отдельно взятый вид дорожно-транспортного происшествия имеет свою специфику и методику расследования.

При расследовании дорожно-транспортных преступлений, связанных с наездами на пешеходов, выяснить криминалистически значимые обстоятельства ДТП помогает значение его механизма. Под механизмом ДТП в криминалистической литературе понимается процесс развития во времени и пространстве дорожной ситуации в месте ДТП с момента возникновения опасности для движения до момента, когда наступление вредных последствий от данного ДТП прекращается [4, с. 37]. В. К. Глистин и Б. Е. Боровский дают более краткое понятие механизму ДТП – процесс развития (динамики) происшествия [5, с. 21].

Нам представляется, что под механизмом наезда транспортного средства на пешехода следует понимать динамический процесс, происходящий во времени и пространстве между пешеходом и транспортным средством (водителем транспортного средства) с момента возникновения опасной ситуации до наступления вредных последствий, влекущих опасность для жизни и здоровья пешехода.

Установление механизма происшествия подразумевает выяснение следующих обстоятельств: момент и место возникновения опасности для движения (опасной ситуации) водителя и пешехода; кто именно управлял транспортным средством и на основании

каких документов; механика движения транспортного средства при приближении к месту ДТП (скоростной режим, дорожные условия); движение и поведение пешехода с момента появления в зоне движения автомобиля до момента наезда; факт нарушения правил дорожного движения одним из участников; правильность оценки водителем дорожно-транспортной ситуации; метеорологические условия и условия видимости; расположение пешехода и автомобиля на момент столкновения; меры, которые необходимо было предпринять водителю для предотвращения дорожно-транспортного происшествия, а также реально принятые (непринятые) водителем меры; меры, принятые водителем транспортного средства непосредственно после наезда транспортного средства на пешехода; факт перемещения участников дорожного движения после ДТП, какое ими было занято окончательное положение.

В механизме дорожно-транспортного преступления разными авторами выделяется различное количество стадий. Так, А. П. Онучин выделяет шесть стадий, каждая из которых представляет собой этап-событие, связанный с возникновением угрозы безопасности движения, развития опасности и реализации ее в финальном происшествии. С учетом этого А. П. Онучин полную динамическую модель механизма ДТП разделяет на: исходную стадию развития происшествия; начальную стадию; возникновение опасной дорожной ситуации; ответное реагирование системы дорожного движения на опасность; аварийную обстановку, которая может быть управляемой и неуправляемой; финальную стадию [6, с. 24].

Нам представляется возможным и более логичным выделить три стадии: начальную, кульминационную и финальную. Начальная стадия предзнаменует непосредственным сближением участников дорожного

движения – водителя транспортного средства и пешехода и начинается непосредственно с момента возникновения опасной дорожной ситуации. На данном этапе участники дорожного движения должны принять все имеющиеся в их распоряжении меры для предотвращения дорожно-транспортного происшествия, а также снижения тяжести его последствий. В соответствии с Правилами дорожного движения (ПДД) РФ пешеходы при пересечении проезжей части по пешеходному переходу должны оценить расстояние до приближающихся транспортных средств, оценить их скорость и убедиться в безопасности перехода, при пересечении проезжей части вне пешеходного перехода (при условии его отсутствия в пределах видимости) не должны создавать помех движению транспортных средств, а также выходить из-за стоящего транспортного средства или иных препятствий, ограничивающих обзорность, не убедившись в отсутствии приближающихся транспортных средств [7, п. 4.5]. Водители транспортных средств в соответствии с ПДД РФ должны управлять транспортным средством, соблюдая установленный скоростной режим. Также водителю необходимо учитывать интенсивность движения, особенности и состояние транспортного средства, дорожные и метеорологические условия, видимость в направлении движения; скорость водителя должна обеспечивать возможность постоянного контроля над движением транспортного средства. Несоблюдение данных мер приводит к переходу опасной ситуации в аварийную. Заканчивается начальная стадия непосредственно перед моментом контакта транспортного средства с телом пешехода [8, п. 10.1].

В следственной практике существует проблема определения момента возникновения опасности в ходе движения транспортного средства при приближении к нерегулируе-

мому пешеходному переходу. Считаем, что при приближении к нерегулируемому пешеходному переходу момент опасности для движения транспортного средства возникает непосредственно при обнаружении на его пути дорожных знаков 5.19.1 и (или) 5.19.2 «Пешеходный переход» и (или) дорожной разметки 1.14.1, 1.14.2 «Зебра» при возможности появления на пешеходном переходе или возле него пешеходов. Полагаем, что если водителем транспортного средства при приближении к пешеходному переходу с его рабочего места не просматривается пешеходный переход и участок дороги, прилегающий к нему, то водителю транспортного средства следует не руководствоваться дорожным знаком 3.24 «Ограничение максимальной скорости», а выбрать такую скорость, которая позволит остановить транспортное средство до контакта с пешеходом. В то же время действующее законодательство о безопасности дорожного движения не предписывает водителю выполнять вышеуказанные требования.

Данная проблема стала особенно актуальной после вступления в силу Федерального закона № 196-ФЗ, отменившего ответственность, предусмотренную ст. 12.9 КоАП РФ за превышение установленной скорости транспортного средства на величину более 10 километров в час, но не более 20 километров в час [9]. Учитывая вышеизложенное, предлагаем дополнить п. 14.1 ПДД РФ и изложить его в следующей редакции:

Пункт 14.1. Водитель транспортного средства, приближающегося к нерегулируемому пешеходному переходу, обязан снизить скорость или остановиться перед переходом, чтобы пропустить пешеходов, переходящих проезжую часть или вступивших на нее для осуществления перехода. В случае, если с рабочего места водителя транспортного средства не просматривается нерегулируемый пешеходный переход и участок дороги,

прилегающий к нему, водитель транспортного средства обязан избрать такую скорость, которая позволит вовремя остановить транспортное средство в случае внезапного появления пешехода.

Кульминационная стадия представляет собой контакт пешехода и транспортного средства. Продолжается кульминационная стадия, как правило, не более одной секунды и развивается на участке проезжей части, имеющей небольшую протяженность.

Финальная стадия начинается с момента отбрасывания тела пешехода от транспортного средства и заканчивается принятием пешеходом и транспортным средством статического положения. На данной стадии механизм зависит от направления и скорости отбрасывания тела на расстояние, на которое тело переместилось по инерции, а также от характера этого перемещения.

А. Г. Алексеев в механизме дорожно-транспортных преступлений, связанных с наездом на пешехода выделяет также четвертую стадию – послеаварийную. Данная стадия направлена на установление действий участников дорожно-транспортных преступлений после аварии [10]. В отличие от финальной стадии послеаварийная заключается в принятии мер водителем к облегчению последствий аварии: оказание первой медицинской помощи пострадавшему пешеходу, вызов бригады скорой помощи, в случае отдаленного расположения и невозможности вызова скорой помощи – госпитализация в лечебное учреждение пешехода самим водителем. Данные требования закреплены п. 2.5 ПДД РФ и являются обязательными к выполнению. Выделение данной стадии обусловлено тем, что вышеуказанные данные включаются следовательно в предмет доказывания и должны быть исследованы всесторонне. На наш взгляд, мнение А. Г. Алексеева является правильным и точным.

В то же время во многих дорожно-транспортных преступлениях участники и свидетели не обеспечивают должным образом ограждения места дорожно-транспортного преступления, вследствие чего сохранить неизменной обстановку происшествия (материальные объекты, следы, имеющие значение для расследования обстоятельств ДТП и др.) до прибытия следственно-оперативной группы не представляется возможным, что значительно затрудняет дальнейшее расследование уголовного дела и приводит к ложному представлению о механизме дорожно-транспортного преступления.

Следует учитывать, что послеаварийная стадия может и отсутствовать вовсе. Обусловлено это тем, что именно в дорожно-транспортных происшествиях, связанных с наездом на пешехода, водитель, пытаясь уйти от ответственности, скрывается с места дорожно-транспортного происшествия. Пешеход же остается в беспомощном состоянии на проезжей части без оказания первой неотложной помощи и в последующем оказания бригадой скорой помощи безотлагательных медицинских мероприятий. Водители транспортного средства не задумываются, что в случае оказания помощи, а также своевременного вызова бригады скорой помощи они могут спасти жизнь пешеходу и тем самым предотвратить наступление более тяжелых последствий, способствовать назначению более мягкого наказания. Так, в соответствии с ч. 1 ст. 264 УК РФ лицо, управляющим автомобилем, трамваем либо другим механическим транспортным средством, нарушившее правила дорожного движения или эксплуатации транспортных средств, повлекшее по неосторожности причинение тяжкого вреда здоровью человека, наказывается лишением свободы на срок до двух лет, а в случаях, предусмотренных ч. 3 ст. 264 при тех же обстоятель-

ствах, но повлекших по неосторожности смерть человека, наказывается лишением свободы на срок до пяти лет.

Нам представляется правильным считать уезд с места ДТП, наряду с управлением транспортным средством в состоянии алкогольного опьянения, квалифицирующим признаком ст. 264 УК РФ. В связи с вышеизложенным предлагаем дополнить ч. 2, ч 4, ч. 6 ст. 264 УК РФ и изложить их в следующей редакции:

Часть 2 ст. 264 УК РФ: Деяние, предусмотренное частью первой настоящей статьи, повлекшее по неосторожности причинение тяжкого вреда человеку, совершенное лицом:

- а) находящимся в состоянии опьянения;
- б) с оставлением места дорожно-транспортно происшествия, участником которого он являлся.

Часть 4 ст. 264 УК РФ: Деяние, предусмотренное частью первой настоящей статьи, повлекшее по неосторожности смерть человека, совершенное лицом:

- а) находящимся в состоянии опьянения;
- б) с оставлением места дорожно-транспортно происшествия, участником которого он являлся.

Часть 6 ст. 264 УК РФ: Деяние, предусмотренное частью первой настоящей статьи, повлекшее по неосторожности смерть двух или более лиц, совершенное лицом:

- а) находящимся в состоянии опьянения;
- б) с оставлением места дорожно-транспортно происшествия, участником которого он являлся.

Таким образом, оценка действий водителя транспортного средства во многом зависит от установления механизма дорожно-транспортного преступления. Правильная оценка следователем механизма дорожно-транспортного преступления, связанного с наездом на пешехода, позволяет определить круг криминалистически значимых признаков, которые не только способствуют установлению объективной истины, но и позволяют принять законное и обоснованное решение по уголовному делу.

1. Белоус В. Г., Мартынов Е. А. Уголовный кодекс Российской Федерации: этапы его совершенствования (1996–2013 гг.) : учебное пособие. М. ; Архангельск : Институт управления, 2013. 534 с.

2. Там же.

3. О мерах по реализации Постановления Правительства Российской Федерации от 29 июня 1995 года № 647 : приказ МВД РФ от 18 июня 1996 года № 328.

4. Пучкин В. А. Основы экспертного анализа дорожно-транспортных происшествий: База данных. Экспертная техника. Методы решений. Ростов н/Д: ИПО ПИ ЮФУ, 2010.

5. Глистин В. К., Боровский Б. Е. Автотранспортные преступления: квалификация и методика расследования. Л., 1969.

6. Онучин А. П. Проблемы расследования дорожно-транспортных происшествий с учетом ситуационных факторов. Свердловск, 1987.

7. Правила дорожного движения Российской Федерации, утвержденные Постановлением Совета Министров – Правительства Российской Федерации от 23 октября 1993 года № 1090.

8. Там же.

9. О внесении изменений в Кодекс об административных правонарушениях и статью 28 Федерального закона «О безопасности дорожного движения» : Федеральный закон от 23.07.2013 № 196-ФЗ.

10. Алексеев А. Г. Методика расследования дорожно-транспортных преступлений, совершенных в условиях неочевидности : дис. ... канд. юрид. наук. Саратов. 2001.

УДК 343(048.8)



**СПАСЕННИКОВ Б. А.**, профессор  
кафедры уголовного права и процесса,  
доктор юридических наук,  
доктор медицинских наук, профессор  
Институт управления



**ГОЛОДОВ П. В.**, зам. начальника  
Вологодского института права и экономики  
ФСИН России по научной работе,  
кандидат юридических наук, доцент

## АКТУАЛЬНЫЕ ПРОБЛЕМЫ СОВЕРШЕНСТВОВАНИЯ УГОЛОВНО- ИСПОЛНИТЕЛЬНОГО ЗАКОНОДАТЕЛЬСТВА

В статье представлен обзор научной юридической литературы по актуальным проблемам уголовно-исполнительного права.

A review of legal literature on topical issues of penal law is presented in the article.

- **Ключевые слова:** уголовно-исполнительное законодательство, наука уголовно-исполнительного права, научный обзор
- **Keywords:** penal legislation, science of penal law, scientific review

Студенты, обучающиеся в бакалавриате и магистратуре, аспиранты и преподаватели Института управления активно пользуются фондами библиотеки, научной и учебной литературой, выпускаемой издательством нашего института [1]. Вместе с тем, студентам, соискателям ученых степеней и молодым преподавателям подчас трудно ориентироваться в большом количестве научной юридической литературы по проблемам уголовно-исполнительного права, которая публикуется в России. С целью облегчить этот

поиск, получить информацию об актуальных проблемах науки уголовно-исполнительного права без обращения к первоисточнику нами подготовлена серия статей по наиболее значимым научным проблемам, обсуждаемым известными отечественными и зарубежными учеными-правоведами. Публикации затрагивают как прикладную, так и фундаментальную научную проблематику.

Общая характеристика осужденных дана в работах А.М. Смирнова [2, с. 173–182], А.Н. Антипова [3, с. 41–45].

В своем исследовании профессор В. Е. Южанин обосновывает необходимость более широкого использования в уголовно-исполнительном праве понятия «общественная опасность личности осужденного» и ограничения этого понятия от универсальной категории уголовного права «общественная опасность преступления». Потребность в реализации данного подхода автор связывает с вопросами внедрения в уголовно-исполнительном законодательстве и практике его применения средств ресоциализации и новых подходов к дифференциации осужденных, расширения предмета уголовно-исполнительного права, обеспечения безопасности в исправительном учреждении и другими важными аспектами исполнения уголовных наказаний. Фактически автором предлагается осуществить комплексную переработку всего уголовно-исполнительного законодательства на абсолютно новых принципах, положенных в основу организации исправительного процесса, индивидуализации и дифференциации исполнения уголовных наказаний [4, с. 17–21].

Профессор В. И. Зубкова в своей публикации вполне справедливо указывает на практическую и теоретическую значимость категории «ресоциализация», определяя ее важность тем, что данная категория служит единственным критерием оценки эффективности работы учреждений, исполняющих наказания. Вместе с тем, по мнению В. И. Зубковой, цельной концепции ресоциализации до сих пор не выработано не только в России, но и в других странах; нет ответов на вопросы «когда, каким образом, под воздействием каких факторов происходит восстановление социального статуса личности и введение ее в социальную жизнь как результат ресоциализации» [5, с. 24–29].

Как считают В. Б. Малинин и Л. Б. Смирнов, пенитенциарные учреждения являются

многофункциональными субъектами уголовно-исполнительной деятельности, что приводит к распылению их сил и средств и, как следствие, к низкой эффективности работы. Авторы предлагают за исправительными учреждениями оставить только одну главную функцию – правоохранительную, а все остальные, за исключением экономической, передать другим ведомствам, частным структурам и общественным организациям, в т. ч. на условиях государственно-частного партнерства [6, с. 21–27].

Профессор Л. М. Колодкин обосновывает вывод о необходимости теоретической разработки понятия разумности правоприменения в сфере исполнения наказаний, видя в этом условии эффективного осуществления реформирования уголовно-исполнительной системы. По его мнению, разумность является ограничителем произвола в правоприменении, представляет собой требование законности и справедливости во взаимоотношениях субъектов уголовно-исполнительных правоотношений. Исследование автором проблемы разумности в праве за пределами цивилистики представлено как новое направление в российской правовой науке, потенциал которого можно использовать для повышения эффективности уголовно-исполнительной политики Российского государства [7, с. 44–47].

В статье профессора С. М. Зубарева исследуется развитие концептуальных идей и основных подходов к исполнению наказания в виде лишения свободы в отношении несовершеннолетних осужденных, а также закрепление этих идей и подходов в научных и программных документах постсоветской России; анализируются и сравниваются с ранее действовавшими концепциями реформирования положения Концепции развития уголовно-исполнительной системы Российской Федерации до 2020 г. [8, с. 15–20].

Профессор М. Г. Детков в своей публикации определенным образом спрогнозировал, предвосхитил проводимую в настоящее время реформу учреждений исполнения наказаний в отношении несовершеннолетних. Он предложил осуществить замену действующих воспитательных колоний новым видом учреждений – школами-реформаториями семейного типа (в составе Минобрнауки России), в которые помещались бы правонарушители с их согласия и где им предоставлялась бы свобода передвижения в определенных границах с правом совместного проживания с родственниками и иными лицами, изъявившими желание выступить в роли воспитателей [9, с. 22–24]. Проблемы создания исправительных учреждений для несовершеннолетних осужденных нового типа (воспитательных центров) рассматривались также в ряде других публикаций. В частности, профессор Л. И. Беляева проводит мысль о том, что для достижения целей реформирования и преобразования воспитательных колоний в эффективную реабилитационную систему необходимо усилить педагогический потенциал норм уголовно-исполнительного законодательства, касающихся несовершеннолетних [10, с. 17–21].

Ряд публикаций посвящен вопросам реализации принципов уголовно-исполнительного права в действующем законодательстве и правоприменительной практике [11, с. 35–39]. Современные тенденции развития практики исполнения уголовных наказаний обуславливают изменение отдельных содержательных аспектов отраслевых принципов уголовно-исполнительного законодательства, а также корректировку ряда правовых норм и институтов в соответствии с их содержанием [12, с. 33–35].

Особого внимания заслуживают публикации по вопросам реализации прав и свобод осужденных. Например, в статье А. М. Рудакова предмет вероисповедания определя-

ется с позиций информационно-ресурсного подхода и подхода работы с убеждениями, что позволило уточнить традиционное понимание вероисповедания и предложить изменения в Уголовно-исполнительный кодекс России (далее – УИК РФ), расширяющие гарантии реализации свободы совести и свободы вероисповедания в условиях исправительного учреждения, обосновать важность проведения политико-идеологической работы с осужденными [13, с. 31–35].

Серьезную научную разработку получили вопросы развития системы альтернативных лишению свободы видов наказаний, проблем их исполнения. Так, результаты исследования зарубежного законодательства и опыта функционирования служб пробации, анализа научных публикаций по данной теме позволили П. В. Голодову сформулировать основные принципы и подходы к решению вопроса о создании института пробации в России, обосновать необходимость разработки и экспериментальной апробации модели уголовно-исполнительной инспекции, реализующей функции службы пробации [14, с. 81–88].

Основываясь на изучении материалов судебной практики, С. А. Боровиков и Е. О. Рябкова указывают на шаблонность при назначении судом обязанностей и ограничений в отношении конкретного осужденного к наказанию в виде ограничения свободы; предлагают исключить из соответствующей нормы Уголовного кодекса России (далее – УК РФ) указание на то, что обязательными являются только два ограничения, что позволит эффективнее контролировать поведение осужденного, а также будет способствовать достижению целей наказания; отмечают, что ограничение свободы и условное осуждение отчасти повторяют друг друга, и правомерно ставят вопрос о логичности указанного дублирования [15, с. 70–75].



Р. В. Комбаров предлагает предусмотреть в соответствующих нормах УИК РФ возможность отмены применения технических средств надзора и контроля, если осужденный к ограничению свободы своим поведением показал свое исправление и не имеет нарушений условий и порядка отбывания наказания в течение длительного времени [16, с. 31–34]. П. Н. Красоткиным предлагается законодательное «возрождение» ст. 451 УИК РФ, устанавливающей меры поощрения, применяемые к осужденным к исправительным работам [17, с. 27–30]. А. М. Смирнов разрабатывает вопросы исправления осужденных [18, с. 23–25].

Ряд научных публикаций отражает специфику исполнения наказания в виде лишения свободы в отношении различных категорий осужденных. Например, в публикациях И. В. Ветровой [19, с. 22–25], Б. А. Спасенникова [20, с. 9–13], Л. А. Латышевой [21, с. 94–98] рассматривается специфика реабилитационной работы с осужденными женщинами, приводится комплекс мероприятий, направленных на их ресоциализацию, обосновывается необходимость выделения норм, регулирующих особенности отбывания наказания в виде лишения свободы осужденными женщинами, в отдельную главу УИК РФ.

Вопросам нервно-психического здоровья осужденных, страдающих неврастенией [22, с. 46–50], психопатией [23, с. 33–40], неврозами [24, с. 31–37], алкоголизмом [25, с. 67–71], иными неврологическими заболеваниями [26, с. 28–31], психическими расстройствами [26, с. 27–33], посвящены несколько публикаций.

Проблемам оперативно-розыскной деятельности в уголовно-исполнительной системе посвящены труды Б. А. Спасенникова [28, с. 36–40], А. В. Цатурова [29, с. 150–156].

Значимые научные результаты отражены в публикациях по вопросам применения от-

дельных форм, методов и технологий работы с осужденными. В статьях анализируются проблемы пенитенциарной социальной работы [30, с. 30–35], общественного контроля за соблюдением прав осужденных в местах лишения свободы [31, с. 27–30]; медицинской охраны материнства и детства в уголовно-исполнительной системе [32, с. 18–23], становления службы пенитенциарных капелланов (священников) в России [33, с. 65–68], осуществления социального контроля за лицами, отбывшими наказание в виде лишения свободы [34, с. 94–98]; предлагаются принципы внедрения в деятельность воспитательных колоний системы «социального лифта» [35, с. 26–33].

Правовое регулирование оперативно-розыскной деятельности в учреждениях уголовно-исполнительной системы раскрыто Б. А. Спасенниковым [36, с. 9–11], А. В. Цатуровым [37, с. 29–32].

Не менее интересные в научном плане результаты исследований представлены в публикациях по исторической тематике (история ГУЛАГа в современной историографии [38, с. 64–70], особенности формирования церковной юрисдикции в области уголовно-исполнительной политики [39, с. 76–81], система военного плена и интернирования в СССР [40, с. 82–89], международные пенитенциарные конгрессы и развитие учения о воспитании несовершеннолетних правонарушителей [41, с. 69–81], исторические особенности пенитенциарной практики на Европейском Севере России [42, с. 91–93] и др.), а также по вопросам зарубежного опыта пенитенциарной деятельности (волонтерская работа в пенитенциарных учреждениях Германии [43, с. 83–89], конфессиональная структура тюремного населения стран Западной Европы [44, с. 89–93], зарубежная практика профориентации несовершеннолетних осужденных [45, с. 89–93] и др.).

А. В. Цатуров рассматривает проблемы противодействия распространению экстремистской идеологии в среде осужденных [46, с. 58–63].

Актуальными остаются вопросы назначения [47, с. 36–39], исполнения наказания [48, с. 24–28], соединенного с принудительными мерами медицинского характера, продлением, изменением и прекращением амбулаторного принудительного лечения у психиат-

ра [49, с. 9–12], а также психотерапевтической работы с осужденными [50, с. 3–5].

Вызывают интерес публикации, связанные с освобождением от наказания [51, с. 42–43].

Указанные статьи рекомендуются нами для подготовки к экзаменам и зачетам по уголовно-исполнительному праву, подготовки курсовых и выпускных квалификационных работ.

1. Белоус В. Г., Мартынов Е. А. Уголовный кодекс Российской Федерации: этапы его совершенствования (1996–2013 гг.) : учеб. пособие / авт.-сост. : В. Г. Белоус, Е. А. Мартынов. М. ; Архангельск : Институт управления, 2013. 534 с.
2. Спасенников Б. А., Смирнов А. М. Общая характеристика осужденных мужчин, отбывающих наказание в исправительных колониях России // Библиотека криминалиста. 2014. № 6 (17).
3. Спасенников Б. А., Смирнов А. М., Антипов А. Н. Уголовно-исполнительная характеристика осужденных мужчин, отбывающих наказание в исправительных колониях России // Вестник Пермского института ФСИН России. 2014. № 3 (14).
4. Южанин В. Е. Общественная опасность личности осужденного как категория уголовно-исполнительного права // Вестник института: преступление, наказание, исправление. 2014. № 2 (26).
5. Зубкова В. И. Исполнение лишения свободы в целях ресоциализации осужденных: проблемы и перспективы развития // Вестник института: преступление, наказание, исправление. 2013. № 2 (22).
6. Малинин В. Б., Смирнов Л. Б. Пенитенциарная система России в контексте предстоящих реформ уголовного и уголовно-исполнительного законодательства // Вестник института: преступление, наказание, исправление. 2010. № 2 (10).
7. Колодкин Л. М. Принцип законности и принцип разумности в сфере исполнения наказаний и способы их обеспечения // Вестник института: преступление, наказание, исправление. 2012. № 2 (18).
8. Зубарев С. М. Основные подходы к организации мест лишения свободы для несовершеннолетних осужденных в концепциях реформирования УИС // Вестник института: преступление, наказание, исправление. 2011. № 3 (15).
9. Детков М. Г. Некоторые исторические и современные аспекты формирования системы исполнения наказаний в отношении несовершеннолетних // Вестник института: преступление, наказание, исправление. 2010. № 4 (12).
10. Беляева Л. И. Педагогические, организационные и правовые вопросы деятельности воспитательных центров // Вестник института: преступление, наказание, исправление. 2010. № 4 (12).
11. Потапов А. М., Катанов А. В. О содержании принципа соединения наказания с исправительным воздействием на осужденных к лишению свободы // Вестник института: преступление, наказание, исправление. 2014. № 4 (28).
12. Янчук А. И. К вопросу о сущности принципа дифференциации и индивидуализации исполнения наказания и эффективности его реализации при применении наказания в виде лишения свободы // Вестник института: преступление, наказание, исправление. 2010. № 1 (9).
13. Рудаков А. М. Теоретико-правовые проблемы реализации свободы вероисповедания осужденными к лишению свободы // Вестник института: преступление, наказание, исправление. 2014. № 2 (26).
14. Голодов П. В. Зарубежный опыт и перспективы создания службы пробации в России: организационно-правовые аспекты // Вестник института: преступление, наказание, исправление. 2011. № 2 (14).
15. Боровиков С. А., Рябкова Е. О. Проблемы и перспективы применения ограничения свободы в контексте реформирования УИС // Вестник института: преступление, наказание, исправление. 2013. № 2 (22).

16. Комбаров Р. В. Законные интересы осужденных к наказанию в виде ограничения свободы // Вестник института: преступление, наказание, исправление. 2012. № 1 (17).
17. Красоткин П. Н. Поощрение и взыскание как парные меры воспитательного воздействия на осужденных, отбывающих уголовное наказание в виде исправительных работ, по законодательству РФ // Вестник института: преступление, наказание, исправление. 2012. № 1 (17).
18. Спасенников Б. А., Смирнов А. М. Исправление осужденных мужчин в процессе исполнения длительных сроков лишения свободы // Вестник института: преступление, наказание, исправление. 2009. № 8.
19. Ветрова И. В., Спасенников Б. А. Проблемы исполнения наказания в отношении женщин, осужденных к лишению свободы // Вестник института: преступление, наказание, исправление. 2014. № 2 (26).
20. Ветрова И. В., Спасенников Б. А. Женщины в местах лишения свободы (гендерно-правовое исследование) // Уголовно-исполнительное право. 2014. № 1 (17).
21. Латышева Л. А. Особенности ресоциализации женщин, осужденных к лишению свободы // Вестник института: преступление, наказание, исправление. 2014. № 2 (26).
22. Спасенников Б. А., Вилкова А. В. Неврастения и преступное поведение // Российский следователь. 2014. № 24.
23. Спасенников Б. А. Клинико-криминологический анализ расстройств личности у осужденных // Криминологический журнал Байкальского государственного университета экономики и права. 2014. № 2.
24. Спасенников Б. А. Клинико-криминологический анализ неврастений у осужденных // Криминологический журнал Байкальского государственного университета экономики и права. 2014. № 4.
25. Спасенников Б. А., Спасенников С. Определение понятия «Опьянение» в уголовном праве // Уголовное право. 2007. № 4.
26. Спасенников Б. А., Смирнов А. М., Тихомиров А. Н. Неврологический статус осужденных мужчин, состоящих на учете в уголовно-исполнительной инспекции // Медицинское право. 2014. № 5.
27. Спасенников Б. А. Уголовно-правовое значение психических расстройств в судебной практике // Мировой судья. 2015. № 1.
28. Спасенников Б. А., Цатуров А. В. Проблемы правового регламентирования оперативно-розыскной деятельности в местах лишения свободы // Вестник института: преступление, наказание, исправление. 2014. № 2 (26).
29. Спасенников Б. А., Цатуров А. В. Вопросы совершенствования оперативно-розыскных и профилактических мероприятий в отношении лиц, осужденных за совершение преступлений террористического и экстремистского характера, отбывающих наказание в исправительных учреждениях // Библиотека криминалиста. 2014. № 4 (15).
30. Латышева Л. А. Социальная работа в исправительном учреждении как основа ресоциализации осужденных // Вестник института: преступление, наказание, исправление. 2014. № 3 (27).
31. Потапов А. М., Александров А. С. К вопросу о субъектах общественного контроля за соблюдением прав осужденных в местах лишения свободы // Вестник института: преступление, наказание, исправление. 2013. № 4 (24).
32. Ветрова И. В., Воробей С. В., Спасенников Б. А. Проблемы медицинской охраны материнства и детства в УИС России // Вестник института: преступление, наказание, исправление. 2014. № 3 (27).
33. Матвеев Д. О. Проблемы становления службы пенитенциарных капелланов (священников) в России // Вестник института: преступление, наказание, исправление. 2013. № 4 (24).
34. Потапов А. М., Санташов А. Л. Социальный контроль за лицами, отбывшими наказание в виде лишения свободы // Вестник института: преступление, наказание, исправление. 2012. № 2 (18).
35. Голодов П. В. Проблемы применения системы «социального лифта» в условиях исправительного учреждения для лиц, совершивших преступления в несовершеннолетнем возрасте // Вестник института: преступление, наказание, исправление. 2012. № 2 (18).
36. Спасенников Б. А., Цатуров А. В. Правовое регулирование оперативно-розыскной деятельности в учреждениях ФСИН России // Оперативник (сыщик). 2014. № 4 (41).
37. Спасенников Б. А., Цатуров А. В. Проблемы противодействия распространению религиозно-экстремистской идеологии в местах лишения свободы // Человек: преступление и наказание. 2014. № 2 (85).
38. Белова Н. А. История ГУЛАГа в современной историографии // Вестник института: преступление, наказание, исправление. 2013. № 2 (22).

39. Павлушков А. Р. Особенности формирования церковной юрисдикции в области уголовно-исполнительной политики XVIII–XIX вв. // Вестник института: преступление, наказание, исправление. 2013. № 2 (22).
40. Кузьминых А. Л. Организация охраны военнопленных и интернированных в лагерях НКВД–МВД СССР // Вестник института: преступление, наказание, исправление. 2013. № 2 (22).
41. Беляева Л. И. Международные пенитенциарные конгрессы и развитие учения о воспитании несовершеннолетних правонарушителей // Вестник института: преступление, наказание, исправление. 2012. № 1 (17).
42. Кузьминых А. Л. Исторические особенности пенитенциарной практики на Европейском Севере России // Вестник института: преступление, наказание, исправление. 2010. № 1 (9).
43. Конзак Д., Чернышева О. М. Волонтерская работа в пенитенциарных учреждениях Германии // Вестник института: преступление, наказание, исправление. 2014. № 3 (27).
44. Желтов А. А. Конфессиональная структура тюремного населения Великобритании // Вестник института: преступление, наказание, исправление. 2014. № 3 (27).
45. Барышева А. В. О зарубежной практике социальной работы по профорientации несовершеннолетних осужденных // Вестник института: преступление, наказание, исправление. 2012. № 4 (20).
46. Спасенников Б. А., Цатуров А. В. Оперативно-розыскная деятельность в среде осужденных за совершение преступлений экстремистского характера // Пролог. 2014. № 4. Т. 2.
47. Спасенников Б. А. Проблемы теории и судебной практики, связанные с решением вопросов наказания лиц, страдающих психическим расстройством // Российский судья. 2014. № 6.
48. Спасенников Б. А., Смирнов А. М., Тихомиров А. Н. Цели принудительных мер медицинского характера, соединенных с исполнением наказания // Уголовно-исполнительная система: право, экономика, управление. 2014. № 3.
49. Спасенников Б. А. Продление, изменение и прекращение принудительных мер медицинского характера в судебной практике // Российский судья. 2012. № 1.
50. Спасенников Б. А. Психотерапевтическая работа с осужденными, имеющими психические расстройства, в условиях воспитательного центра ФСИН России // Уголовно-исполнительная система: право, экономика, управление. 2014. №4.
51. Спасенников Б. Освобождение от наказания в связи с психическим расстройством // Российская юстиция. 2003. № 4.

УДК 343.6



**КОШЕЛЕВ Н. Н.**, доцент кафедры  
уголовного права и процесса  
Институт управления



**СЕЛЯКОВ Н. А.**, заведующий кафедрой  
уголовного права и процесса,  
кандидат юридических наук, доцент  
Институт управления

## ЦАРСКОЕ УГОЛОВНОЕ ЗАКОНОДАТЕЛЬСТВО ОБ ОТВЕТСТВЕННОСТИ ЗА ПРИЧИНЕНИЕ ВРЕДА ЗДОРОВЬЮ ЧЕЛОВЕКА: ПОБОИ И ИСТЯЗАНИЕ

В статье рассматриваются исторические аспекты уголовно-правового запрета за причинение вреда здоровью человека (побои и истязание) в царском уголовном законодательстве.

Aspects of the criminal-legal prohibition for injuring of a man's health: beating and torture in the tsarist criminal legislation are being reviewed in this article.

- **Ключевые слова:** побои, истязание, мучения, насилие, телесные повреждения
- **Keywords:** beating, torture, torment, violence, physical injuries

В начале XIX в. проблема кодификации права, в т. ч. и уголовного, действительно стояла очень остро. Интенсивное развитие экономико-общественных процессов, разложение феодальных институтов и зарождение новой формации обусловили необходимость принятия новых законодательных актов. Ситуация осложнялась еще и тем, что принимавшиеся новые законы резко противоречили правовым нормам еще не отмененного Соборного уложения 1649 г. и законодательству XVIII в. и тем самым не только не снимали проблем правового регулирования, но и создавали такие коллизии, разре-

шить которые на данном этапе правового строительства было невозможно.

Понимая это, Николай I в 1826 г. активизировал работу Уложенной комиссии, поставив перед ней цель – составить реестр существующих законодательных установлений. В результате огромной аналитико-исследовательской работы в 1830 г. было составлено полное собрание законов Российской империи, охватывавшее в общей сложности 53 239 теоретических источников. Уголовно-правовые запреты на совершение насильственных посягательств в Своде законов по своей сути повторяли составы

Соборного уложения и законодательства Петра I, однако вместе с тем они содержали в себе три важнейшие, на взгляд авторов, новеллы, предопределившие пути дальнейшего обозримого развития законодательства об ответственности за причинение вреда здоровью человека.

Во-первых, следует указать на появившуюся в Своде законов дифференциацию телесных повреждений на увечья и раны. При этом под увечьем Свод понимал «лишение какого-нибудь члена или приведение оного в бездействие» (ст. 358), а под ранами — «язвы снаружи тела нанесенные», а также «когда кто прибьет кого до крови, да причинит багровые пятна, или выдерет волосы» [1, с. 247] (ст. 358, 359). Естественно, за нанесение увечий виновные наказывались более строго, чем за причинение ран.

Во-вторых, существенным шагом вперед на пути обеспечения прав и законных интересов потерпевшего стало назначение за телесные повреждения, помимо наказания, еще и вознаграждения пострадавшему («взыскание бесчестья») в зависимости от тяжести нанесенного вреда.

Наконец, в-третьих, и это самое главное, впервые в истории русского законодательства вся совокупность уголовно-правовых норм об ответственности за преступления против личности была сосредоточена в одном разделе, внутри которого отдельные преступления распределялись по главам в зависимости от объекта посягательства.

Однако в самом содержании норм, описывающих преступления против личности (в частности, против здоровья человека), наблюдаются элементы консерватизма и архаичности, т. к. признаки составов преступлений были определены неполно. По-прежнему соответствующие уголовно-правовые нормы конструировались казуистично, создавая, по словам Н. С. Таганцева, «необоснованное дробление оттенков преступных деяний» [2, с. 160–161].

Таким образом, уголовный закон, несмотря на его кодификацию, продолжал оста-

ваться одним из самых устарелых нормативно-правовых актов, входящих в состав свода законов Российской империи [3, с. 479], а, следовательно, безотлагательно требовал своего совершенствования. В связи с этим в 1836 г. была начата новая работа по его пересмотру.

Для работы над проектом Уголовного уложения еще при Александре I были приглашены различные государственные и общественные деятели (А. Н. Радищев, Н. И. Тургенев, М. М. Сперанский и др.), иностранные специалисты (немецкий профессор Л. Г. Якоб), а также отечественные правоведы.

Однако работа шла медленно, и одной из главных причин этого, безусловно, явился невысокий уровень уголовно-правовой науки в России в первой половине XIX в., который объективно не мог способствовать созданию совершенного Уголовного уложения [4].

Несмотря на указанные противоречия, разработчиками проекта была проделана грандиозная по масштабам работа. В частности, им удалось собрать и систематизировать все действовавшие в империи уголовные узаконения, причем не только те, которые вошли в Свод законов империи, но и ряд не вошедших в него, чтобы извлечь из них все, что могло бы в какой-либо степени быть полезным для реформирования уголовного законодательства. Был также выполнен перевод на русский язык двадцати уголовных уложений европейских государств (Шведского (1734), Австрийского (1803), Французского (1810), Греческого (1833), Саксонского (1840) и др.) в целях оптимизации их формулировок к российским реалиям, совершенствования процесса юридико-технического построения закона в целом [5, с. 53–55].

Итогом кропотливой исследовательской работы стало принятие в 1845 г. Уложения о наказаниях уголовных и исправительных, которое представляло собой обширный кодекс (2224 статьи), имевший 12 разделов, распадающихся на главы; некоторые главы в

свою очередь распадались на отделения, отделения – на отделы. Группировка составов преступлений была осуществлена более чем по 150 направлениям. Одно из них имело прямое отношение к охране здоровья человека и получило следующее наименование: «О нанесении увечья, ран и других повреждений здоровью» (разд. X, гл. 3, ст. 1477–1496).

Преступления против здоровья человека в Уложении не были четко систематизированы, касающиеся их формы грешили, как и в предыдущих уголовных законах, казуистичностью, однако представляли собой вполне, на взгляд авторов, обособленную и однородную группу, имеющую в основе общий непосредственный объект – здоровье человека.

Уложение различало три разновидности телесных повреждений: увечья, раны и иные расстройства здоровья. Самыми тяжкими в предложенной классификации являлись увечья, которые подразделялись на тяжкие и менее тяжкие.

Уложение не предлагало четких критериев разграничения разновидностей увечий. Оно лишь частично определяло наиболее характерные признаки, ссылаясь при этом на указания Врачебного устава. Таким образом, по заключению Н. С. Таганцева, одно и то же повреждение могло быть причислено к увечьям как тяжким, так и менее тяжким в зависимости от продолжительности расстройства здоровья потерпевшего. Это создавало путаницу в практической квалификации насильственных преступных деяний.

Необходимо подчеркнуть, что окончательно вопрос о наличии того или иного вида увечья разрешался судом или составом присяжных заседателей по их внутреннему убеждению и мог находиться в резком противоречии с заключением экспертов: «Указания Врачебного устава об отличии увечий и ран тяжких и менее тяжких или легких имеют лишь значение правил, коими обязаны руководствоваться врачи при предъявлении своих заключений, но не отменяют того общего правила, по которому признание фак-

тических обстоятельств зависит вполне от внутреннего убеждения судей» [6, с. 810].

Так, ст. 1478 называла два возможных критерия отнесения телесного повреждения к разряду менее тяжких увечий: «меру причиненного страдания», а также «более или менее продолжительную неспособность потерпевшего вернуться к своим обычным занятиям» [7, с. 810]. Понятно, что подобные признаки носили ярко выраженный оценочный характер и позволяли судам и присяжным заседателям при вынесении решения всецело полагаться на собственное усмотрение.

Совершенно очевидно, что на основании такого набора отличительных признаков суды не всегда могли правильно установить разновидность полученной потерпевшим раны, к тому же положения Врачебного устава, как и в случае с увечьями, никак не препятствовали вынесению полученных потерпевшим телесных повреждений.

Изложенное позволяет сделать вывод, что в Уложении хотя и не всегда последовательно, но все-таки предпринимались попытки дифференциации уголовной ответственности за совершение преступлений против здоровья человека, причем в качестве возможных ее критериев избирались как объективные (характер посягательства, тяжесть последствий, способ, орудия преступления и др.), так и субъективные (форма вины, характер умысла, мотив и др.) признаки общественно опасного деяния.

Выделив три указанные разновидности телесных повреждений, законодатель не стал ограничивать себя в выборе средств индивидуализации ответственности. По его мнению, определенное место в Уложении должны были занимать и иные характеристики насильственных преступлений. Так, в главе о преступлениях против здоровья появились составы, учитывающие особый способ причинения вреда здоровью (побои, мучения, истязания – ст. 1489), а также специфику потерпевшего (беременная женщина – ст. 1491, отец, мать или старшие родственники – ст. 1492).

Следует заметить, что побои, согласно Уложению, признавались двух видов: тяжкие, т. е. подвергающие жизнь потерпевшего опасности, и нетяжкие, т. е. не влекущие каких бы то ни было расстройств здоровья. Первые рассматривались как посягательство на здоровье человека и наказывались в рамках вышеуказанной главы, вторые же квалифицировались как обида или оскорбление и наказывались, соответственно, по ст. 1533 и 1534 Уложения, т. е. согласно нормам о личных оскорблениях.

Что касается двух других специфических способов причинения вреда здоровью – мучения и истязания, то первое представляло собой «посягательство на личность человека, которое сопровождалось мучением и жестокостью», а второе сочетало в себе «физическое насилие, сопровождающееся продолжительной степенью страдания». При этом уголовный закон вовсе не требовал, чтобы мучения и истязания представляли какую-либо опасность для жизни и здоровья потерпевшего [8, с. 818], что никак не относилось к побоям, которые во всех без исключения случаях должны были заключать в себе то или иное расстройство здоровья.

На основании изложенного можно признать, что в Уложении о наказаниях уголовных и исправительных 1845 г. охрана здоровья человека была наиболее продуманной по сравнению со всеми ранее действовавшими уголовными законами царской России. Однако предложенная в этом документе система оценки тяжести телесных повреждений через увечья, раны, расстройства здоровья и умственных способностей была крайне сложной, запутанной и противоречивой. Она, по понятным причинам, не могла долго существовать, а потому в новом Уложении России 1903 г. была заменена на более совершенную, отвечающую тогдашнему уровню юридической и медицинской науки.

Характеризуя Уложение в своей работе «Преступления против права человека на жизнь», А. Н. Красиков писал: «В целом Уло-

жение о наказаниях уголовных и исправительных 1845 г. по сравнению с уголовными кодексами западных государств выглядело отсталым, оно не вобрало в себя передовых философско-уголовно-правовых идей и положений естественно-правовой теории. Не учтены были новые экономические факторы зарождавшейся рыночной формации. Оно оставалось, по сути дела, законодательством крепостного права» [9, с. 24].

Постоянная научная критика уголовного законодательства за архаичность норм, неприятие его отдельными государственными и общественными деятелями побудили царское правительство попытаться исправить сложившуюся ситуацию. Было принято решение о разработке нового Уголовного уложения.

Проект уголовного закона России был впервые разработан при участии крупнейших русских ученых криминалистов. Александр III повелел учредить для составления нового Уголовного уложения особый комитет из лиц, близко знакомых с теорией уголовного права и судебной практикой. Из членов комитета была образована редакционная комиссия, в которую вошли доктора уголовного права Н. А. Неклюдов, Н. С. Таганцев и И. Я. Фойницкий.

Следует заметить, что утвержденное царем в марте 1903 г. Уложение не вступило в действие полностью. Юридическую силу в 1904 г. получили, главным образом, статьи, касающиеся политических преступлений. Однако, несмотря на это, рассматриваемый нормативно-правовой акт как очередной этап в развитии отечественной правовой мысли, представляющий определенную научную ценность, безусловно, не может быть обойден нами в исследовании исторической преемственности уголовно-правовой защиты здоровья человека.

Характеризуя Уложение 1903 г., необходимо подчеркнуть, что его структура по сравнению с Уложением 1845 г. значительно изменилась. В частности, преступления в



нем размещались не по разделам, главам и отделениям, как это было в предыдущем законодательстве, а только по главам. Причем критерием объединения определенной группы составов преступлений чаще всего выступало внешнее сходство преступных посягательств, а не объект преступления. Кроме того, в Уголовном уложении 1903 г. не проводилось четкого разграничения преступлений, посягающих на государственные, общественные и частные интересы, как это было сделано в Уложении о наказаниях 1845 г. [10].

Преступлениям против здоровья в Уложении 1903 г. была посвящена глава XXIII, которая включала в себя 14 статей и носила название «О телесном повреждении и насилии над личностью» (ст. 467–480).

Существенным шагом вперед на пути совершенствования законодательства о преступлениях против здоровья человека было появление в Уложении 1903 г. нормы о наказуемости умышленных ударов и иных насильственных действий над личностью, не повлекших, в отличие от легких телесных повреждений, никакого расстройства здоровья (ст. 475). Данное нововведение позволяло различать, с одной стороны, собствен-

но посягательства на здоровье человека и с другой – иные преступные насильственные проявления, хотя и связанные с нарушением телесной неприкосновенности, но по степени своей вредоносности для потерпевшего стоящие на более низкой ступени.

Таким образом, Уголовное уложение 1903 г. явилось последним по времени принятия фундаментальным законодательным актом Российской империи в области материального уголовного права. В истории его создания, содержания и судьбе отчетливо отразились как особенности последних десятилетий существования Российского государства в целом, так и специфика тогдашней организации законодательской деятельности, осуществлявшейся преимущественно бюрократическим путем, но опиравшейся на начальную (законопроектной) стадии на науку. Среди прочих составов преступлений, Уголовное уложение 1903 г. содержало развернутую систему преступлений против здоровья человека, которая отличалась логичностью и последовательностью, соответствовала высокому уровню развития судебной медицины и юриспруденции, а потому позволяла решать самые различные задачи на правоприменительном уровне.

1. Шаргородский М. Д. Преступления против жизни и здоровья. М., 1948.

2. Российское уголовное законодательство X–XX веков. М., 1988. Т. 6.

3. Памятники русского права. Вып. 1 / под ред. С. В. Юшкова. М., 1952.

4. Этот период отечественной науки в литературе характеризуют как зачаточный. Отсутствовала монографическая и учебная литература. В России использовались переведенные на русский язык учебники по уголовному праву П. А. Фейербаха, А. Ф. Бернера, Фр. Ф. Листа и др. Только во второй половине XIX в. в России начинают издаваться отечественные учебники по уголовному праву, выходят первые периодические издания, отдельные монографические работы. Подробнее об этом см.: Красиков А. Н. Преступления против права человека на жизнь. С. 20–22.

5. См.: Общая объяснительная записка к проекту нового Уложения о наказаниях уголовных и исправительных. СПб., 1884.

6. Таганцев Н. С. Уложение о наказаниях уголовных и исправительных. СПб., 1909.

7. Там же.

8. Там же.

9. Красиков А. Н. Преступления против прав человека на жизнь.

10. Такая позиция законодателя была странной, ибо в научной литературе устоялось мнение, что если осуществлять классификацию, то ее критерием должен быть объект посягательства. См.: Будзинский С. О. О преступлениях в особенности. Сравнительное исследование. М., 1887. С. 15; Пусторослев П. П. Русское уголовное право. Особенная часть. 2-е изд. Юрьев, 1913. Вып. 1. С. 5.

УДК 343.241.2



**СПАСЕННИКОВ Б. А.**, главный научный сотрудник ФКУ НИИ ФСИН России (г. Москва), профессор кафедры уголовного права и процесса Института управления, доктор юридических наук, профессор



**ЕЛФИМОВ А. А.**, магистрант Институт управления

## УСЛОВНОЕ ОСУЖДЕНИЕ В УГОЛОВНОМ ПРАВЕ

Статья посвящена научно-практическому анализу статей 73 и 74 Уголовного кодекса Российской Федерации.

The article is devoted to the scientific and practical analysis of Articles 73 and 74 of the Criminal Code of the Russian Federation.

- **Ключевые слова:** наказание, условное осуждение, Уголовный кодекс РФ, научное толкование
- **Keywords:** punishment, suspended sentence, Criminal Code of the Russian Federation, scientific interpretation

Согласно статье 73 «Условное осуждение» Уголовного кодекса Российской Федерации: «1. Если, назначив исправительные работы, ограничение по военной службе, содержание в дисциплинарной воинской части или лишение свободы на срок до восьми лет, суд придет к выводу о возможности исправления осужденного без реального отбывания наказания, он постановляет считать назначенное наказание условным. Условное осуждение не назначается:

а) осужденным за преступления против половой неприкосновенности несовершеннолетних, не достигших четырнадцатилетнего возраста;

1) осужденным за преступления, предусмотренные частью первой статьи 205, частями первой и второй статьи 205.1, статьей 205.2, частью второй статьи 205.4, частью второй статьи 205.5, частями первой – третьей статьи 206, статьей 360 настоящего Кодекса;

б) при совершении тяжкого или особо тяжкого преступления в течение испытательного срока при условном осуждении, назначенном за совершение умышленного преступления, либо в течение неотбытой части наказания, назначенного за совершение умышленного преступления, при условно-досрочном освобождении;

в) при опасном или особо опасном рецидиве.

2. При назначении условного осуждения суд учитывает характер и степень общественной опасности совершенного преступления, личность виновного, в том числе смягчающие и отягчающие обстоятельства.

3. При назначении условного осуждения суд устанавливает испытательный срок, в течение которого условно осужденный должен своим поведением доказать свое исправление. В случае назначения лишения свободы на срок до одного года или более мягкого вида наказания испытательный срок должен быть не менее шести месяцев и не более трех лет, а в случае назначения лишения свободы на срок свыше одного года – не менее шести месяцев и не более пяти лет. Испытательный срок исчисляется с момента вступления приговора в законную силу. В испытательный срок засчитывается время, прошедшее со дня провозглашения приговора.

3.1. В случае назначения наказания в виде содержания в дисциплинарной воинской части условно испытательный срок устанавливается в пределах оставшегося срока военной службы на день провозглашения приговора.

4. При условном осуждении также могут быть назначены дополнительные виды наказаний.

5. Суд, назначая условное осуждение, возлагает на условно осужденного с учетом его возраста, трудоспособности и состояния здоровья исполнение определенных обязанностей: не менять постоянного места жительства, работы, учебы без уведомления специализированного государственного органа, осуществляющего контроль за поведением условно осужденного, не посещать определенные места, пройти курс лечения от алкоголизма, наркомании, токсикомании или венерического заболевания, трудиться (трудоустроиться) либо продол-

жить обучение в общеобразовательной организации. Суд может возложить на условно осужденного исполнение и других обязанностей, способствующих его исправлению.

6. Контроль за поведением условно осужденного осуществляется уполномоченным на то специализированным государственным органом, а в отношении военнослужащих – командованием воинских частей и учреждений.

7. В течение испытательного срока суд по представлению органа, осуществляющего контроль за поведением условно осужденного, может отменить полностью или частично либо дополнить ранее установленные для условно осужденного обязанности.

*Примечание.* Для целей настоящей статьи, а также статей 79, 80, 82 и 97 настоящего Кодекса к преступлениям против половой неприкосновенности несовершеннолетних, не достигших четырнадцатилетнего возраста, относятся преступления, предусмотренные статьями 131 – 135, 240, 241, 242.1 и 242.2 настоящего Кодекса, совершенные в отношении несовершеннолетних, не достигших четырнадцатилетнего возраста»<sup>1</sup>.

Суд при вынесении обвинительного приговора принимает во внимание все обстоятельства дела<sup>2</sup>.

Суд вправе освободить осужденного от реального отбывания назначенного наказания, если, назначив исправительные работы, ограничение по военной службе, содержание в дисциплинарной воинской части или лишение свободы на срок до восьми лет, он приходит к выводу о возможности исправления осужденного без реального отбывания наказания. При этом суд постановляет считать назначенное наказание условным, то есть не подлежащим отбыванию<sup>3</sup>. Если суд назначил осужденному наказание свыше восьми лет лишения свободы, то он не может постановить считать его условным. Какого-либо обоснования именно восьми

годам лишения свободы, а, например, не семи или десяти годам, не существует<sup>4</sup>.

В законе специально указаны лица, которым не может быть назначено условное осуждение: осужденные за преступления против половой неприкосновенности несовершеннолетних, не достигших четырнадцатилетнего возраста (законодатель относит таких лиц к педофилам, имеющим болезненную склонность к рецидиву); преступления террористической направленности (часть первая статьи 205, часть первая и вторая статьи 205.1, статья 205.2, часть вторая статьи 205.4, часть вторая статьи 205.5), захват заложника (часть первая – третья статьи 206); нападение на лиц или учреждения, которые пользуются международной защитой (статья 360), учитывая общественную опасность этих преступлений; при опасном или особо опасном рецидиве, учитывая устойчивость антиобщественных установок виновного.

Постановляя считать наказание условным, суд учитывает характер и степень общественной опасности совершенного преступления, личность виновного, а также смягчающие и отягчающие обстоятельства. При назначении условного наказания суд должен привести мотивы своего решения.

Условное наказание позволяет экономить средства государственного принуждения, добиваясь достижения целей наказания, исправления лица, не имеющего устойчивых антисоциальных установок.

Условным может быть лишь основное наказание, дополнительные виды наказания исполняются реально.

Условным является наказание, назначенное по приговору суда, которое не приводится в исполнение, а не осуждение, то есть название статьи не соответствует ее содержанию.

Условное наказание не является наказанием ни юридически, ни фактически.

При условном наказании лица<sup>5</sup>, совер-

шившего два и более преступлений, условное наказание назначается по совокупности преступлений. Из судебной практики явствует, что условное наказание может быть назначено лицу, признанному судом виновным в совершении двух тяжких преступлений, при отсутствии обстоятельств, смягчающих наказание, не признавшему себя виновным. Суждение о том, что суд назначает условное наказание лицам, чья вина не доказана в судебном заседании, или что имеются обоснованные сомнения в их виновности, или что имеются неопровержимые доказательства их невиновности, является ошибочным.

Постановляя считать наказание условным, суд устанавливает испытательный срок, в течение которого лицо, которому назначено условное наказание, должен своим поведением доказать свое исправление.

В этом случае в приговоре устанавливается два срока: во-первых, срок наказания за совершенное преступление; во-вторых, испытательный срок, в течение которого осужденный должен вести правомерное поведение, доказывая свое исправление. К числу доказательств такого рода относятся, например, активное сотрудничество осужденного с органом, осуществляющим контроль за поведением осужденного, иными правоохранительными органами, а также деятельность, направленная на укрепление законности и правопорядка. При этом из уголовно-исполнительной практики явствует, что осужденный, последовательно не признающий себя виновным, вправе продолжать доказывать свою невиновность, неправосудность вынесенного обвинительного приговора в установленном законом порядке.

Постановляя считать наказание условным, суд может возложить на осужденного исполнение определенных обязанностей: возмещение вреда потерпевшему; не менять постоянного места жительства, работы

без уведомления специализированного государственного органа, осуществляющего контроль за поведением осужденного; не посещать определенные места; пройти курс лечения от алкоголизма или наркомании; трудоустроиться и другие обязанности, способствующие его исправлению.

По представлению органа, осуществляющего контроль за поведением осужденного, а также по ходатайству осужденного суд может отменить полностью или частично либо дополнить ранее установленные обязанности.

Назначенный судом испытательный срок зависит от срока назначенного наказания. Испытательный срок не может быть менее шести месяцев и не может превышать пяти лет.

Испытательный срок должен быть не менее шести месяцев и не более трех лет в случае назначения лишения свободы на срок до одного года или более мягкого вида наказания. Испытательный срок должен быть не менее шести месяцев и не более пяти лет в случае назначения лишения свободы на срок свыше одного года.

Испытательный срок исчисляется с момента вступления приговора в законную силу. При этом в испытательный срок засчитывается время, прошедшее со дня провозглашения приговора, так как подчас время между провозглашением приговора и вступлением его в силу существенно различается.

Контроль за поведением осужденного исполняется в соответствии с нормами главы 24 Уголовно-исполнительного кодекса РФ.

Если осужденный за время установленного испытательного срока надлежаще выполнял все предписания, предусмотренные приговором суда, то его судимость за преступление, за которое он был осужден, погашается<sup>6</sup>.

Статья 74 гласит: «Отмена условного осуж-

дения или продление испытательного срока» Уголовного кодекса Российской Федерации: «1. Если до истечения испытательного срока условно осужденный своим поведением доказал свое исправление, возместил вред (полностью или частично), причиненный преступлением, в размере, определенном решением суда, суд по представлению органа, осуществляющего контроль за поведением условно осужденного, может постановить об отмене условного осуждения и о снятии с осужденного судимости. При этом условное осуждение может быть отменено по истечении не менее половины установленного испытательного срока.

2. Если условно осужденный уклонился от исполнения возложенных на него судом обязанностей, уклонился от возмещения вреда (полностью или частично), причиненного преступлением, в размере, определенном решением суда, или совершил нарушение общественного порядка, за которое он был привлечен к административной ответственности, суд по представлению органа, указанного в части первой настоящей статьи, может продлить испытательный срок, но не более чем на один год.

2.1. Если условно осужденный в течение продленного испытательного срока в связи с его уклонением от возмещения вреда, причиненного преступлением, в размере, определенном решением суда, систематически уклоняется от возмещения указанного вреда, суд по представлению органа, указанного в части первой настоящей статьи, также может вынести решение об отмене условного осуждения и исполнении наказания, назначенного приговором суда.

3. Если условно осужденный в течение испытательного срока систематически нарушал общественный порядок, за что привлекался к административной ответственности, систематически не исполнял возложенные на него судом обязанности либо скрылся от контроля, суд по представлению органа, ука-

занного в части первой настоящей статьи, может вынести решение об отмене условного осуждения и исполнении наказания, назначенного приговором суда.

4. В случае совершения условно осужденным в течение испытательного срока преступления по неосторожности либо умышленного преступления небольшой или средней тяжести вопрос об отмене или о сохранении условного осуждения решается судом.

5. В случае совершения условно осужденным в течение испытательного срока умышленного тяжкого или особо тяжкого преступления суд отменяет условное осуждение и назначает ему наказание по правилам, предусмотренным статьей 70 настоящего Кодекса. По этим же правилам назначается наказание в случаях, предусмотренных частью четвертой настоящей статьи.

6. Правила, установленные частями четвертой и пятой настоящей статьи, применяются также, если преступления, указанные в этих частях, совершены до вступления приговора, предусматривающего условное осуждение, в законную силу. В этом случае судебное разбирательство в отношении нового преступления может состояться только после вступления приговора, предусматривающего условное осуждение, в законную силу»<sup>7</sup>.

*Сделаем выводы.* Условным является наказание, а не осуждение, то есть название статьи не соответствует ее содержанию. При этом лицо осуждено реально, признано виновным в совершении преступления обвинительным приговором суда, вступившим в законную силу, которым ему назначено наказание. Виновный в течение испытательного срока является судимым. Условное наказание не исполняется, если осужденный выполнит требования (условия), предъявляемые к нему в течение испытательного срока.

Контроль за поведением осужденного исполняется в соответствии с нормами гла-

вы 24 Уголовно-исполнительного кодекса РФ. Если осужденный надлежащим образом вел себя в период испытательного срока, то по его истечении судимость погашается.

Если осужденный уклонился от исполнения возложенных на него судом обязанностей или если он совершил одно нарушение общественного порядка, за которое был привлечен к административной ответственности, суд по представлению органа, осуществляющего контроль за поведением осужденного, может продлить испытательный срок, но не более чем на один год.

К уклонению от исполнения возложенных на него судом обязанностей относятся, например, неявка осужденного в орган, осуществляющий контроль за его поведением; отказ от трудоустройства и др.

К нарушению общественного порядка, за которое осужденный был привлечен к административной ответственности, относятся, например, хулиганство, управление автомобилем в состоянии алкогольного опьянения<sup>8</sup> и др. Продление испытательного срока – мера взыскания. Повторное продление испытательного срока не предусмотрено законом.

Если осужденный в течение испытательного срока систематически нарушал общественный порядок, за что привлекался к административной ответственности, систематически не исполнял возложенные на него судом обязанности либо скрылся от контроля, суд по представлению органа, осуществляющего контроль за поведением осужденного, может вынести решение об отмене условного наказания и исполнении наказания, назначенного приговором суда. Отмена условного наказания – мера взыскания.

Под систематическим нарушением общественного порядка понимается совершение осужденным в течение одного года двух и более нарушений общественного порядка, за которые он привлекался к административ-

ной ответственности. Систематическим неисполнением обязанностей является совершение запрещенных или невыполнение предписанных осужденному действий более двух раз в течение одного года либо продолжительное (более 30 дней) неисполнение обязанностей, возложенных на него судом.

В случае совершения осужденным в течение испытательного срока преступления по неосторожности<sup>9</sup> либо умышленного преступления небольшой или средней тяжести вопрос об отмене или о сохранении условного осуждения решается судом с учетом характера и степени общественной опасности совершенного преступления, личности виновного, а также смягчающих и отягчающих обстоятельств. Суд назначает ему наказание по правилам, предусмотренным статьей 70 УК.

В случае совершения осужденным в течение испытательного срока тяжкого или особо тяжкого преступления суд отменяет

условное наказание и назначает наказание по совокупности приговоров.

Суд, по ходатайству осужденного или по представлению органа, осуществляющего контроль за поведением осужденного, может постановить об отмене условного наказания и о снятии с осужденного судимости, если до истечения испытательного срока осужденный своим поведением докажет суду свое исправление, достижение целей наказания. Тогда суд может вынести такое решение по истечении половины установленного испытательного срока.

К числу доказательств такого рода относятся, например, активное сотрудничество осужденного с органом, осуществляющим контроль за поведением осужденного, иными правоохранительными органами, а также деятельность, направленная на укрепление законности и правопорядка. При этом отмена условного наказания и снятие судимости – мера поощрения за правомерное поведение.

<sup>1</sup> Уголовный кодекс Российской Федерации от 13.06.1996 № 63-ФЗ // СЗ РФ. 1996. № 25. Ст. 2954.

<sup>2</sup> Конспект курса лекций по учебной дисциплине «Общая теория права. Общее правоведение». Архангельский гос. техн. ун-т, Ин-т права и предпринимательства ; [сост. и общ. ред. Б. А. Спасенникова]. Архангельск, 2006.

<sup>3</sup> Спасенников Б. А. Актуальные проблемы уголовного права. Архангельск, 2013.

<sup>4</sup> Конспект курса лекций по учебной дисциплине «Уголовное право. Общая часть». Архангельский гос. технический университет, Ин-т права и предпринимательства ; [сост. Б. А. Спасенников]. Архангельск, 2006.

<sup>5</sup> Рагулина А. В., Спасенников Б. А. Человек (физическое лицо) как субъект преступления // Черные дыры в Российском законодательстве. 2003. № 2. С. 323.

<sup>6</sup> Спасенников Б. А., Ханова М. В. Уголовное законодательство Российской Федерации (комментарий статьи 1 Уголовного кодекса России) // Инновационное государство : сб. материалов международной научно-практической конференции. Часть 1. Архангельск, 2013.

<sup>7</sup> Уголовный кодекс Российской Федерации от 13.06.1996 № 63-ФЗ // СЗ РФ. 1996. № 25. Ст. 2954.

<sup>8</sup> Спасенников Б. А., Спасенников С. Б. Определение понятия «Опьянение» в уголовном праве // Уголовное право. 2007. № 4. С. 67 – 71.

<sup>9</sup> Спасенников Б. А., Шинакова М. В. Причинение смерти по неосторожности (комментарий статьи 109 УК РФ) // Актуальные вопросы образования и науки. 2014. № 1 – 2 (41 – 42). С. 54 – 57.

УДК 347.952.1/2



**ЖДАНОВ Д. А.**, магистрант  
Институт управления



**СЕЛЯКОВ Н. А.**, заведующий кафедрой  
уголовного права и процесса,  
кандидат юридических наук, доцент  
Институт управления

## К ВОПРОСУ О КОНФИСКАЦИИ ИМУЩЕСТВА КАК ИНОЙ МЕРЕ УГОЛОВНО-ПРАВОВОГО ХАРАКТЕРА

В статье анализируются понятие, цели и правовая природа конфискации имущества, которая совместно с иными мерами уголовно-правового принуждения, не являющимися наказанием, образует в уголовном праве основу института обременения. Рассматривается история вопроса законодательной регламентации применения конфискации имущества как дополнительной меры уголовно-правового принуждения в соответствии с Уложением о наказаниях уголовных и исправительных.

The article analyses the notion, purposes and the legal nature of confiscation of property that together with other criminal law measures, which are not punishment, forms a basis of the institute of encumbrance in criminal law. It examines the history of the issue of legislative regulation of the application of confiscation of property as an additional measure of criminal law enforcement in accordance with the Penal Code.

- **Ключевые слова:** конфискация имущества, иные меры уголовно-правового характера, дополнительные уголовные наказания, дополнительные меры уголовно-правового государственного принуждения, обременение в уголовном праве
- **Keywords:** confiscation of property, other criminal law measures, additional criminal penalties, additional measures of state criminal law enforcement, encumbrance in criminal law

Федеральным законом от 8 декабря 2003 г. «О внесении изменений и дополнений в Уголовный кодекс Российской Федерации» [1] из системы наказаний и вообще из уголовного законодательства России была исклю-

чена конфискация имущества. Мнения по поводу исключения конфискации из российского уголовного законодательства и свое видение проблемы на страницах юридической литературы высказали многие ученые,



причем большинством авторов говорилось о необдуманности, вредности и даже противозаконности такого шага [2].

ФЗ РФ от 27 июля 2006 г. № 153-ФЗ восстановил в уголовном законе институт конфискации имущества в виде «иной меры» уголовно-правового характера (глава VI УК РФ), однако конфискация имущества продолжала рассматриваться как карательная форма государственного уголовно-правового принуждения, которая имеет цели, аналогичные уголовному наказанию. Так, В. А. Посохова утверждает, что поскольку цели конфискации имущества социально обусловлены, представляется возможным их нормативное закрепление в уголовном законе с изложением ч. 2 ст. 43 УК РФ следующим образом: «Наказание и конфискация имущества как иная мера уголовно-правового характера применяются в целях восстановления социальной справедливости, а также в целях исправления осужденного и предупреждения совершения новых преступлений» [3, с. 8].

В законодательстве конфискация имущества как «иная» мера уголовно-правового характера представляет собой принудительное безвозмездное обращение в собственность государства на основании обвинительного приговора следующего имущества:

1) денег, ценностей и иного имущества, полученных в результате совершения строго указанных в ч. 1 ст. 104.1 УК преступлений, и любых доходов от этого имущества за исключением имущества и доходов от него, подлежащих возвращению законному владельцу;

2) денег, ценностей и иного имущества, в которые имущество, полученное в результате совершения преступления, и доходы от этого имущества были частично или полностью превращены или преобразованы;

3) денег, ценностей и иного имущества, используемых или предназначенных для финансирования терроризма, организован-

ной группы, незаконного вооруженного формирования, преступного сообщества (преступной организации);

4) орудий, оборудования или иных средств совершения преступления, принадлежащих обвиняемому.

Таким образом, в ст. 104.1 УК РФ определены виды имущества, подлежащие конфискации. При этом последняя возможна и в отношении переданного имущества, если приобретатель знал либо должен был знать о преступном происхождении имущества. Кроме этого, в законе теперь предусмотрена возможность конфискации денежных средств или иного имущества взамен предмета, подлежащего конфискации (ст. 104.2 УК РФ). По нашему мнению, наиболее удачным положением вновь введенной главы УК стала норма о необходимости первоначального решения вопроса о возмещении ущерба, причиненного законному владельцу (ст. 104.3 УК РФ).

Несмотря на ясную формулировку в уголовном законодательстве, в некоторых научных публикациях высказывается некоторое опасение о том, что конфискация имущества как принудительное безвозмездное обращение в собственность государства имущества, перечисленного в ст. 104.1 УК, применяется «по обвинительному приговору». Параллельно внесенные изменения в уголовно-процессуальное законодательство определили имущество, подлежащее конфискации, в качестве: обстоятельства, подлежащего доказыванию (ч. 1 ст. 73 УПК РФ); вещественного доказательства, подлежащего при определенных условиях обращению в пользу государства при постановлении приговора или вынесении судебного решения о прекращении уголовного дела (ст. 81 УПК). Так, по мнению И. Звечаровского и ряда других авторов, «новая конфискация имущества не может рассматриваться и в качестве дополнительного правового последствия совершения преступления. Она не влечет за

собой дополнительных правоограничений. Несмотря на формальную «прописку» в уголовном законе, перед нами не что иное, как специальная конфискация, место которой при существующей системе законодательства в УПК» [4, с. 22]. Но, на наш взгляд, такое утверждение необоснованно, т. к. специальная конфискация ограничивается не кругом тех преступлений, которые предусмотрены в ст. 104.1 УК РФ, а лишь тем, что конфискации подлежат только орудия преступления и имущество, которые признаются вещественными доказательствами.

Основные положения такой точки зрения наиболее четко изложены в исследовании Д. В. Толкова [5], на которое мы можем опираться для формулировки собственных выводов.

Во-первых, в уголовно-процессуальном законодательстве речь идет о мерах, принимаемых в отношении вещественных доказательств (ст. 81 УПК РФ). Уголовно-процессуальная конфискация применяется для того, чтобы установить наличие или отсутствие обстоятельств, подлежащих доказыванию. Конфискация как иная мера уголовно-правового характера имеет своей целью восстановление нарушенного права или охрану личности, общества и государства от преступных посягательств и выступает реальным средством в борьбе с преступным обогащением. Уголовно-процессуальное законодательство не создает правовой базы для изъятия и обращения в доход государства соответствующего имущества.

Как справедливо отмечает Н. В. Висков, из взаимосвязи ст. 104.1 УК РФ и ст. 81 УПК РФ следует, что процессуальные нормы определяют судьбу того имущества, подлежащего конфискации, которое обладает овеществленностью и в силу этого признается вещественным доказательством [6, с. 51]. В то же время исходя из содержания ст. 104.1 УК РФ конфискации подлежит любое имущество, в отношении которого до-

казана его соответствующая связь с преступным деянием. При этом не играет роли то обстоятельство, может ли это имущество быть признано вещественным доказательством.

Во-вторых, наш вывод подтверждается также историческим и зарубежным опытом регулирования конфискации имущества. Так, исторический анализ российского уголовного законодательства показал, что нормы, закрепляющие и раскрывающие понятие конфискации имущества и определяющие основания и порядок ее применения, содержались именно в источниках уголовного, а не уголовно-процессуального права. Рассмотрение конфискации имущества в качестве иной меры уголовно-правового характера согласуется с историческими этапами развития уголовного законодательства России и зарубежным опытом регламентации данного института.

В дореволюционной России конфискация имущества традиционно применялась на практике, как правило, в виде иной меры принуждения, а не как наказание. Довольно подробно конфискация описывалась в качестве «сопутствующей меры» в трудах В. В. Есипова [7, с. 349]. При этом конфискация использовалась в основном в качестве специальной меры принуждения.

Вопросы конфискации имущества также регламентировались в общем виде в ст. 61 Уложения о наказаниях уголовных и исправительных 1845 г., где указывалось, что «к наказаниям как уголовным, так и исправительным присоединяется в некоторых определяемых законом случаях церковное покаяние по распоряжению духовного начальства осужденных. Определяется также в случаях, законом означенных, и конфискация всех или части принадлежащих осужденным вещей или других имуществ» [8, с. 117].

Оценивая конфискацию, предусмотренную ст. 255 Уложения, В. В. Есипов писал: «В данном случае она [конфискация имуще-

ства. – *Прим. авт.*] является не уголовным наказанием, особою мерой сопутствующей, при наличии чрезвычайных условий: конфискация назначается сверх определенных наказаний, в некоторых особенных обстоятельствах и вследствие особых о том постановлений правительства (перед началом войны и при внутренних смятениях)» [9, с. 365].

На наш взгляд, следует остановиться на таком виде наказания, связанном с конфискацией имущества и существовавшем в Уложении о наказаниях уголовных и исправительных 1845 г., как лишение прав. Уложение знает три вида лишения прав: максимальное – лишение всех прав состояния, сопровождающее такие виды наказания, как смертная казнь, каторга и ссылка на поселение; среднее – лишение всех прав особенных, лично и по состоянию присвоенных прав и преимуществ, сопровождающее высшие исправительные наказания – исправительные арестантские отделения и в некоторых случаях тюрьму (п. 1 и п. 2 ст. 30 Уложения); минимальное – лишение некоторых лично и по состоянию присвоенных прав и преимуществ, сопровождающее высшие степени заключения в крепости (ст. 34 Уложения) и иногда тюремное заключение (ст. 30, ст. 36 Уложения). Применительно к теме исследования представляет интерес лишение всех прав состояния, которое по Уложению о наказаниях состоит в отнятии всех служебных и сословных прав, а затем в поражении прав семейных и гражданских (ст. 22 Уложения).

Поражение прав гражданских предполагает в первую очередь поражение прав имущественных. Согласно ст. 25 Уложения к последствиям осуждения на каторжные работы относится потеря прав собственности. Статья 28 Уложения определяет, в чем заключается эта потеря имущественных прав: все прежнее имущество осужденного на каторжные работы или ссылку на поселение со дня обращения окончательного о том приговора к исполнению поступает к его

законным наследникам точно так же, как поступило бы вследствие естественной его смерти. К ним также по праву представления поступает и всякое имущество, которое могло бы достаться виновному по наследству после его осуждения [10, с. 36]. При отсутствии законных наследников имущество как выморочное поступало в казну. С потерей прав собственности связывалась и потеря права вступать в договоры и обязательства. Право приобретать собственность ссыльный вновь получал по прошествии десяти лет. Наряду с этим восстанавливалось и право вступать в договоры и обязательства.

Таким образом, что касается отличий и совпадений данных видов уголовно-правового воздействия, необходимо отметить, что фактически в перечисленных выше случаях речь идет о дополнительном государственном принуждении, применяемом за совершение преступления, и в виде дополнительного обременения, которое имеет свои цели, отличающиеся от целей уголовного наказания. Именно так в уголовном праве формируется институт обременения, который в законодательных актах и теоретических исследованиях называют по-разному: дополнительные (сопутствующие) наказания, иные принудительные меры. За рубежом правовые основы конфискации имущества независимо от признания ее видом наказания, иной мерой уголовно-правового характера или мерой безопасности также заложены в уголовном законодательстве.

Существует и иная точка зрения, авторы которой, в целом одобряя наличие конфискации в уголовном законодательстве России, оспаривают ее отнесение к иным мерам уголовно-правового характера. Так, например, по мнению Р. Х. Кубова, «конфискации имущества следует вернуть статус дополнительного уголовного наказания (возможно, обязательного дополнительного). Конфискация по своей природе является именно наказанием: применяется в рамках уголовной от-

ветственности за совершенное преступление в целях, определенных ч. 2 ст. 43 УК РФ, и на основании общих и специальных правил назначения наказания. Все возможные дискуссии об отличии конфискации имущества от уголовного наказания беспочвенны, равно как и нет теоретических оснований рассматривать конфискацию имущества в качестве иной меры уголовно-правового характера» [11, с. 37]. Но, на наш взгляд, конфискация имущества не является уголовным наказанием, т. к. отчуждение имущества, полученного преступным путем, в доход государства не может оцениваться как умаление прав и свобод лица, совершившего преступление.

Конфискация тех видов имущества, которые перечислены в ст. 104.1 УК РФ, не влечет за собой никаких дополнительных правоограничений, что свойственно наказанию и уголовной ответственности. Однако обременение в праве означает прежде всего наложение на лицо дополнительных обязанностей, исполнение которых должно преследовать определенные цели. Цели эти, как уже указывалось, существенно отличаются

от целей уголовного наказания. Анализ ст. 104.1 УК РФ позволяет сделать вывод о том, что данный вид государственного принуждения имеет двойственную уголовно-правовую природу.

Итак, конфискация имущества как иная мера уголовно-правового характера обременяет наказание и уголовную ответственность в целом и является самостоятельной некарательной формой ее реализации. Цель конфискации имущества как иной меры уголовно-правового характера не совпадает с целями уголовного наказания и имеет свое содержание в зависимости от ее отношения к той или иной некарательной функции уголовной ответственности. Уголовная ответственность, как правило, означает применение к лицу мер государственного принуждения, которые заключаются в лишении или ограничении определенных прав и свобод осужденного лица (реализация карательной функции уголовной ответственности). В уголовном и уголовно-процессуальном законодательстве предусмотрены различные по своему юридическому статусу виды конфискации имущества.

1. Собрание законодательства РФ. 2003. № 50. Ст. 4848.

2. Желудков М. А. Отмена конфискации имущества и принцип справедливости: проблемы соотношения // Закон и право. 2004. № 8. С. 42–43; Лунеев В. В. Конфискация имущества из УК РФ незаконно исключена: что дальше? // Государство и право. 2006. № 4. С. 5–10; Скобликов П. Конфискация имущества как наказание: доводы за и против // Уголовное право. 2004. № 2. С. 61–63; и др.

3. Посохова В. А. Уголовно-правовая характеристика конфискации имущества и ее социально-правовая сущность : автореф. дис. ... канд. юрид. наук. Уфа, 2007.

4. Звечаровский И. Понятие мер уголовно-правового характера // Законность. 2007. С. 54; Каплунов В. Н., Широков В. А. «Новая» конфискация имущества как иная мера уголовно-правового характера и новые проблемы // Российский следователь. 2008. № 6.

5. Толков Д. В. Конфискация имущества как институт уголовного права : дис. ... канд. юрид. наук. Рязань : Академия ФСИН России, 2010.

6. Висков Н. В. Специальная конфискация: правовая природа и законодательная регламентация // Адвокатская практика. 2008. № 4.

7. Есипов В. В. Очерк русского уголовного права. Часть Общая: Преступление и преступники. Наказание и наказуемые. СПб., 1898.

8. Памятники русского права. Вып. 1. М., 1952.

9. Есипов В. В. Очерк русского уголовного права.

10. Лохвицкий А. Курс русского уголовного права. СПб., 1871.

11. Кубов Р. Х. Виды конфискации имущества в российском законодательстве // Российский следователь. 2007. № 24. С. 37.

УДК 343.121



**ВИЛКОВА А. В.**, магистрант  
Институт управления



**ТИХОМИРОВ А. Н.**, начальник  
УФСИН по г. Москве,  
полковник внутренней службы

## РАССТРОЙСТВА ВОСПРИЯТИЯ В СУДЕБНОЙ ПРАКТИКЕ

В статье рассмотрены психопатологические расстройства восприятия, которые встречаются в судебной практике.

The article covers psychopathological perceptual disorders in judicial practice.

- **Ключевые слова:** уголовное право, психические расстройства, расстройства восприятия, галлюцинации, невменяемость
- **Keywords:** criminal law, mental disorder, perceptual disorder, hallucination, mental insanity

В судебной практике вызывает определенную сложность оценка заключений судебно-психологической, судебно-психиатрической, комплексной психолого-психиатрической экспертиз. Эти заключения наполнены медицинской, психологической терминологией, зачастую не в полной мере понятной суду. Однако объективная оценка проведенной экспертизы во многом определяет судебное решение. «Заключение экспертов, как и любое другое доказательство, не имеет заранее установленной силы и судом должно оцениваться в совокупности с иными материалами дела»<sup>1</sup>.

Судье не нужно знать физиологию высшей нервной деятельности, нейропсихологию, клинику шизофрении или неврастении. Но ему необходимо иметь специальные знания, которые позволят принять правомерное решение, связанное с возможной невменяемостью подсудимого, на основании всех материалов уголовного дела, включающих заключение судебно-психологической, судебно-психиатрической, комплексной психолого-психиатрической экспертизы<sup>2</sup>.

Психика – функция головного мозга человека, заключающаяся в своеобразном отражении объективной действительности в

субъективных образах («психических образах»), на основе которых регулируется поведение<sup>3</sup>. Понятие «психическое» представляет собой своеобразный процесс, деятельность головного мозга. При нарушениях деятельности головного мозга любая сложная психическая функция не «уменьшается», не «выпадает», а изменяет свое течение, то есть изменяется в соответствии с нарушением тех или иных звеньев, входящих в ее состав. Проявления психических расстройств могут быть результатом нарушения весьма различных звеньев тех или иных психических процессов. Измененное течение психических процессов приводит к искажению влияния внешнего мира на поведение субъекта, делает его поведение неадекватным внешнему миру<sup>4</sup>.

Под психическим расстройством, предусмотренным уголовным законом (ст. 21 УК РФ), понимается нарушение деятельности психической сферы человека, на фоне изменения структуры и/или функции головного мозга, возникшее остро или существующее длительно, вследствие чего происходит изменение приспособления человека к социальной среде, изменениям привычных форм поведения и осознания действительности<sup>5</sup>.

Длительное время к психическим расстройствам относили лишь те, при которых обнаруживалось выраженное расстройство отражения реального мира и существенная дезорганизация поведения. На латинском языке римского права их называли *mentis alienato* (безумие, сумасшествие). В ст. 21 УК РФ они именуются как «хронические психические расстройства, временные психические расстройства, слабоумие»<sup>6</sup>.

К психическим расстройствам в современном понимании относятся и более легкие расстройства психики, не сопровождающиеся выраженным нарушением отражения реального мира. На языке римского пра-

ва их называли *mentis aberratio* (отклонение психической деятельности от нормы). В ст. 21 УК РФ они именуются как «иные болезненные состояния психики». Иначе говоря, рамки нарушений психики, приводящим к изменениям привычных форм поведения и осознания действительности, значительно шире, чем понятие психической болезни, поэтому уголовный закон не использует термин «психическая болезнь»<sup>7</sup>.

Распространенность психических расстройств достаточно велика. В России число лиц, страдающих различными психическими нарушениями, составляет, по различным источникам, около 12–20 % от общего числа населения. Наблюдается неуклонный рост лиц, обращающихся за психоневрологической помощью. Психическое расстройство зачастую может продолжаться непрерывно до конца жизни. Оно может закончиться выздоровлением, полным или с остаточными расстройствами в виде стойкого, более или менее тяжелого психического упадка. Однако даже в результате практически полного выздоровления организм не возвращается полностью к прежнему, доболезненному состоянию. После излечения от психического расстройства возникают новые психические особенности. Каждый этап проявления психического расстройства – продукт ее предшествующего течения<sup>8</sup>.

Восприятие представляет собой отражение в сознании человека предметов, явлений, целостных ситуаций объективного мира при их воздействии на органы чувств. В процессах восприятия формируется целостный образ: образ предмета, образ ситуации, образ другого человека и т. д.

Выделяют пять видов восприятия – зрительное, слуховое, осязательное (тактильное), вкусовое, обонятельное. Нет ни одного психического расстройства, при котором

в той или иной форме не нарушалась бы познавательная деятельность человека. Достаточно часто эти расстройства выражаются в нарушении восприятия<sup>9</sup>.

При выявлении расстройств восприятия судебные эксперты-психиатры и психологи наиболее часто используют в своих заключениях, подлежащих юридической оценке, следующие термины.

Галлюцинации – восприятие, возникающее без реального объекта (мнимые запахи, звуки и др.). Галлюцинации возникают в результате приобретения представлениями доминирующего положения, вследствие чего действительные впечатления заменяются внутренними образами. В связи с этим галлюцинацию определяют как представление, приобретающее произвольность, интенсивную чувственность, проецированное в реальный мир и тем самым получающее свойство объективности, присущее действительности. С определенной условностью можно сказать, что галлюцинации – мысли, проецированные вовне и замеченные там<sup>10</sup>.

Галлюцинации для людей, испытывающих их, – истинное восприятие, а не нечто воображаемое. Галлюцинирующие действительно видят, слышат, а не воображают. Для галлюцинирующего его субъективные чувственные ощущения являются такими же действительными, как и исходящие из объективного мира. Такие подсудимые заявляют: «Я слышу голоса потому, что слышу их; как это происходит, я не знаю, но они для меня так же очевидны, как и Ваш голос, гражданин судья; если я должен верить в действительность Ваших слов, то буду верить и в действительность слов, которые я слышу; я слышу Ваши слова и те слова одинаково» или «Если я вижу что-либо, то не могу не быть уверенным в том, что я это вижу. Я вижу крыс так же отчетливо, как вижу Вас гражданин судья». Исключительная убедительность галлюцинаций связана с тем, что органы чувств являются источниками непосредственного познания истин<sup>11</sup>.

Галлюцинации разделяются на зрительные, слуховые, обонятельные, общего чувства и комплексные (возникающие в разных органах чувств).

В судебной практике у подсудимых наиболее часто встречаются зрительные галлюцинации, которые могут быть бесформенными (пламя, туман дым); их форма может быть неясной, неотчетливой или, наоборот, очерченной во всех деталях. Величина видений бывает натуральной, уменьшенной, увеличенной. Они могут быть окрашенными в естественные цвета, либо иметь неестественно интенсивную ярко-желтую или синюю окраску, либо черно-белый цвет. Видения могут быть подвижными или неподвижными, по содержанию стабильными (неменяющимися) и постоянно меняющимися в виде разнообразных событий, разыгрывающихся вокруг подсудимого. Иногда возникают одиночные образы или части тела, предмета (половина лица). В других случаях галлюцинации бывают множественными (стая животных, толпа людей, фантастических существ). Содержание зрительных галлюцинаций чаще пугает, вызывает ужас (например, подсудимый видит страшных людей, чудовищ, животных, которые со всех сторон ползут к нему), реже – любопытство, восхищение.

Участие подсудимого в разворачивании галлюцинаторных образов может быть различным. В одних случаях он – пассивный зритель, в других – участник галлюцинаторных событий. Видения могут быть как бы проецируемыми на стенах камеры, как в кино. В других случаях галлюцинаторные образы обступают подсудимого.

Предположить наличие галлюцинаций у подсудимого (если он сам об этом не сообщит)

Предположить наличие галлюцинаций у подсудимого (если он сам об этом не сообщит)

щает) можно на основании его внешнего вида и поведения. При зрительных галлюцинациях взгляд подсудимого становится то беспокойным, то сосредоточенным, то блуждающим, то испуганным, то восхищенным.

Возникновение зрительных галлюцинаций – основание для назначения судебно-психиатрической экспертизы в уголовном процессе.

Зрительные галлюцинации могут быть одним из проявлений хронического психического расстройства, временного психического расстройства, предусмотренного ст. 21 УК РФ, которое может являться основанием (если суду очевидно влияние зрительных галлюцинаций на действия (бездействие) в уголовно-значимой ситуации) для признания лица невменяемым (в таких случаях лицу назначаются принудительные меры медицинского характера).

Не менее часто в судебной практике встречаются слуховые галлюцинации у подсудимого, которые разделяются на акоазмы (выстрелы, шум, звон, гудки) и фонемы (словесные галлюцинации, «голоса»). По интенсивности слуховые галлюцинации могут быть тихими, натуральными, громкими, оглушающими. Они могут доноситься сверху, снизу, с той или иной стороны, в одних случаях издали, в других – вблизи. Содержание «голосов» может быть угрожающим, зловещим, издевательским, бранящимся, предупреждающим, предсказывающим, реже – безразличным. Вербальные галлюцинации могут быть постоянно одним и тем же, лицо могут окликать по имени, фамилии («оклики»), то отдельными словами, то длинными монологами; некоторые лица слышат диалоги, множество голосов, обсуждающих прошлые неблагоприятные поступки того, к кому они обращаются, оценку моральных качеств самого подсудимого.

«Голоса» бывают знакомыми, незнакомыми, мужскими, женскими, детскими, безличными. Выделяют комментирующие галлюцинации – голос или голоса, высказывающие мнение о каждом действии больного человека; императивные галлюцинации – голос или голоса, приказывающие совершить то или иное действие, нередко общественно опасное («Убей его!»). Слуховые галлюцинации могут возникать эпизодически или продолжаться непрерывно.

Предположить наличие галлюцинаций у подсудимого (если он сам об этом не сообщает) можно на основании его внешнего вида и поведения. При слуховых галлюцинациях подсудимый прислушивается, поворачивает голову в сторону, внезапно прерывает речь, затыкает уши, прячется под одеяло. Возникновение слуховых галлюцинаций – основание для назначения судебно-психиатрической экспертизы в уголовном процессе.

Слуховые галлюцинации могут являться одним из проявлений хронического психического расстройства, временного психического расстройства, которое может являться основанием (если суду очевидно влияние слуховых галлюцинаций на действия (бездействие) в уголовно-значимой ситуации) для признания лица невменяемым.

К зрительным галлюцинациям нельзя относить иллюзии – ложное, ошибочное восприятие реальных вещей или явлений, при котором отражение реального объекта сливается с ошибочным представлением. Обязательное существование ложно воспринимаемого реального объекта отличает иллюзии от галлюцинаций.

Аффективные иллюзии возникают чаще всего в состоянии страха, тревожно-подавленного настроения (например, пальто, висящее на вешалке в темном коридоре, воспринимается, как притаившийся у стены че-



ловек; звон ложек в соседней комнате, как бряцание оружия; блестящий предмет в руках незнакомца, идущего навстречу в тёмном месте, расценивается как нож).

Аффективные иллюзии чаще наблюдаются в условиях эмоционального напряжения, страха. Но здоровый человек, всмотревшись, вслушавшись в померещивавшееся явление, приходит к заключению, что ему это «показалось», и успокаивается, он не оценивает иллюзию как подтверждение надвигающейся угрозы.

Вербальные иллюзии заключаются в ложном восприятии содержания реального разговора окружающих. В замечаниях, репликах на посторонние темы, совершенно не относящиеся к себе, лицо слышит обвинения в свой адрес, угрозы (например, человек слышит шум шагов преследователя в тёмном переулке, хотя это шум листвы и др.)

Аффективные, вербальные и иные иллюзии не являются основанием для признания лица невменяемым.

Нередко в юридической практике встречается дезориентировка в месте (расстройство ориентировки в месте) – неспособность лица ориентироваться даже в месте постоянного жительства (например, 64-летний А. вышел из дома и был обнаружен через 14 часов в соседнем дворе. С его слов он «заблудился, пытался найти дорогу домой»).

Дезориентировка в месте может являться одним из проявлений хронического психического расстройства, временного психического расстройства.

Дезориентировка в месте – расстройство психической деятельности, которое может являться основанием (если суду очевидно влияние расстройства ориентировки в месте на бездействие в уголовно-значимой ситуации) для признания лица невменяемым.

Гиперестезия – снижение порога воспри-

ятия, что проявляется своеобразным повышением «чувствительности» рецепторов. Обычный дневной свет ослепляет, обычные звуки (звук захлопывающейся дверцы автомобиля) могут казаться непереносимо громкими, запахи (от одной выкуренной сигареты) воспринимаются нетерпимо резкими, удушающими. Лица, страдающие гиперестезией, периодически обращаются в органы внутренних дел, прокуратуры с заявлениями о том, что «соседи создают невыносимые условия для жизни», «обкуривают», «бьют по голове музыкой». При проверке данных заявлений граждан, сотрудник полиции ощущает обычные бытовые звуки, запахи, на которые он сам и не обратил бы внимание.

Гиперестезия может быть одним из симптомов хронического психического расстройства (например, шизофрения), временного психического расстройства (например, интоксикационный психоз), а наиболее часто – иного болезненного расстройства психики (например, посттравматическое стрессовое расстройство). Гиперестезия, как расстройство психической деятельности, не влияет на осознанно-волевое поведение, не является самостоятельным основанием для признания лица невменяемым.

Лица, страдающие гиперестезией, легко дают аффективные реакции на фоне реальных (подчас мнимых) противоправных или аморальных действий, направленных против них и их близких. Однако в судебной практике следует различать аффект, предусмотренный статьями 107 и 113 УК РФ, и аффективную реакцию, которая не предусмотрена действующим уголовным законодательством.

Крайне редко в судебной практике встречаются лица с метаморфопсиями, нарушением восприятия величины и формы воспринимаемых предметов и пространства. Окру-

жающие предметы кажутся неестественно скошенными, уменьшенными, увеличенными. Они отдаляются или приближаются. Например, 54-летний водитель грузового автомобиля, имеющий большой стаж безаварийного вождения, совершив правый поворот без видимых причин, совершил наезд на трамвайную остановку – погибло три человека. В ходе судебного заседания водитель пояснил, что он повернул вправо, так как «дорога внезапно повернула вправо и

вверх»<sup>12</sup>. В ходе проведения судебной экспертизы было выявлена аномалия развития шейного отдела позвоночника, нарушающая кровоснабжение затылочной доли головного мозга, что может вызывать метаморфозии.

Различают и иные расстройства восприятия, которые настолько редко встречаются в судебной практике, что описывать их в настоящей статье авторы считают нецелесообразным.

<sup>1</sup> Определение Судебной коллегии по уголовным делам Верховного Суда Российской Федерации от 30 декабря 1997 года // Бюллетень Верховного Суда РФ. 1998. № 8. С. 7.

<sup>2</sup> Спасенников Б. А., Спасенников С. Б. Невменяемость в уголовном праве. М., 2013. 256 с.

<sup>3</sup> Спасенников Б. А. Клинико-криминологический анализ расстройств личности у осужденных // Криминологический журнал Байкальского государственного университета экономики и права. 2014. № 2. С. 33–40.

<sup>4</sup> Спасенников Б. А. О профилактике общественно опасных деяний душевнобольных // Мед. право. 2012. № 3. С. 45–48.

<sup>5</sup> Спасенников Б. А., Тихомиров А. Н. Психические расстройства и их уголовно-правовое значение // Рос. юстиция. 2014. № 2. С. 20–23.

<sup>6</sup> Спасенников Б. А. К вопросу о вменяемости подсудимого // Рос. судья. 2013. № 4. С. 19–22.

<sup>7</sup> Спасенников Б. А. Проблемы теории и судебной практики, связанные с решением вопросов наказания лиц, страдающих психическим расстройством // Рос. судья. 2014. № 6. С. 36–39.

<sup>8</sup> Спасенников Б. А. Принудительные меры медицинского характера : автореферат диссертации на соискание ученой степени доктора юридических наук / Московская государственная юридическая академия. М., 2004.

<sup>9</sup> Спасенников Б. А. Правовая антропология / под ред. И. Я. Козаченко. Архангельск, 2001.

<sup>10</sup> Спасенников Б. А. Судебная психология и судебная психиатрия. Общая часть / под ред. зас. деят. наук РФ, д-ра юрид. наук, проф. И. Я. Козаченко. Архангельск, 2002.

<sup>11</sup> Спасенников Б. А. Принудительные меры медицинского характера (теория, уголовно-правовое регулирование, практика) : дис. ... д-ра юрид. наук / Архангельск, 2004.

<sup>12</sup> Спасенников Б. А., Спасенников С. Б., Мишина Ю. С. Расстройства восприятия в судебной и следственной практике // Уголовное право. 2008. № 1. С. 118 – 121.

УДК 343.241.2

**КОСТИК Е. В.**, магистрант

Институт управления



## НАЗНАЧЕНИЕ НАКАЗАНИЯ ПО СОВОКУПНОСТИ ПРЕСТУПЛЕНИЙ ЛИБО ПО СОВОКУПНОСТИ ПРИГОВОРОВ

Статья посвящена научно-практическому анализу статей 69 и 70 Уголовного кодекса Российской Федерации.

The article is devoted to the scientific and practical analysis of Articles 69 and 70 of the Criminal Code of the Russian Federation.

- **Ключевые слова:** наказание, совокупность преступлений, совокупность приговоров, Уголовный кодекс РФ, научное толкование
- **Keywords:** punishment, cumulative offenses, totality of verdicts, Criminal code of the Russian Federation, scientific interpretation

Согласно статье 69 «Назначение наказания по совокупности преступлений» Уголовного кодекса Российской Федерации: «1. При совокупности преступлений наказание назначается отдельно за каждое совершенное преступление.

2. Если все преступления, совершенные по совокупности, являются преступлениями небольшой или средней тяжести, либо приготовлением к тяжкому или особо тяжкому преступлению, либо покушением на тяжкое или особо тяжкое преступление, окончательное наказание назначается путем поглощения менее строгого наказания более строгим либо путем частичного или полного сложения назначенных наказаний. При этом окончательное наказание не может превышать более чем наполовину максимальный

срок или размер наказания, предусмотренного за наиболее тяжкое из совершенных преступлений.

3. Если хотя бы одно из преступлений, совершенных по совокупности, является тяжким или особо тяжким преступлением, то окончательное наказание назначается путем частичного или полного сложения наказаний. При этом окончательное наказание в виде лишения свободы не может превышать более чем наполовину максимальный срок наказания в виде лишения свободы, предусмотренный за наиболее тяжкое из совершенных преступлений.

4. При совокупности преступлений к основным видам наказаний могут быть присоединены дополнительные виды наказаний. Окончательное дополнительное наказание

при частичном или полном сложении наказаний не может превышать максимального срока или размера, предусмотренного для данного вида наказания Общей частью настоящего Кодекса.

5. По тем же правилам назначается наказание, если после вынесения судом приговора по делу будет установлено, что осужденный виновен еще и в другом преступлении, совершенном им до вынесения приговора суда по первому делу. В этом случае в окончательное наказание засчитывается наказание, отбытое по первому приговору суда»<sup>1</sup>.

Совокупностью преступлений<sup>2</sup> признается совершение двух или более преступлений, ни за одно из которых лицо не было осуждено, за исключением случаев, когда совершение двух или более преступлений предусмотрено статьями Особенной части УК в качестве обстоятельства, влекущего более строгое наказание. При совокупности преступлений лицо несет уголовную ответственность за каждое совершенное преступление по соответствующей статье или части статьи УК<sup>3</sup>.

Совокупностью преступлений признается и одно действие (бездействие), содержащее признаки преступлений, предусмотренных двумя или более статьями УК<sup>4</sup>.

Реальная совокупность преступлений – сочетание двух или более различных преступлений, совершенных лицом<sup>5</sup> в результате двух или более самостоятельных действий. При этом она может состоять либо из двух различных преступлений, не связанных между собой, либо из двух преступлений, объединенных единым умыслом.

Идеальная совокупность преступлений – сочетание двух или более различных преступлений, совершенных лицом в результате одного действия.

В случае реальной или идеальной совокупности преступлений орган предварительного следствия или суд должен дать квали-

фикацию каждого совершенного преступления, предусмотренного соответствующей статьей Особенной части УК.

Совокупность различных преступлений нельзя смешивать с многосоставным (сложным) преступлением (например, посягательство на право собственности и насилие, опасное для жизни и здоровья человека, предусмотренное статьей 162 «Разбой» УК; в этом случае насилие, опасное для жизни и здоровья, – это способ завладения чужим имуществом). Высокая общественная опасность многосоставного преступления имеет свое отражение в санкции статьи.

Если преступление формально подпадает под две нормы, одна из которых – общая (например, убийство), другая – более конкретная, специальная (например, убийство матерью новорожденного ребенка), то уголовная ответственность возникает по специальной норме<sup>6</sup>.

Согласно части первой комментируемой статьи при назначении наказания по совокупности преступлений суд сначала назначает наказание за каждое преступление. При этом суд назначает наказание на основании общих начал назначения наказания, то есть лицу, признанному виновным в совершении преступления, назначается справедливое наказание в пределах, предусмотренных соответствующей статьей Особенной части УК, и с учетом положений Общей части УК. Более строгий вид наказания из числа предусмотренных за совершенное преступление назначается только в случае, если менее строгий вид наказания не сможет обеспечить достижение целей наказания.

При назначении наказания учитываются характер и степень общественной опасности преступления и личность виновного, в том числе – обстоятельства, смягчающие и отягчающие наказание, а также влияние назначенного наказания на исправление осужденного и на условия жизни его семьи.

После назначения наказания за каждое

преступление суд назначает наказание по совокупности преступлений путем поглощения менее строгого наказания более строгим либо путем частичного или полного сложения назначенных наказаний, с учетом всех обстоятельств дела.

Если все преступления, совершенные по совокупности, являются преступлениями небольшой или средней тяжести, либо приготовлением к тяжкому или особо тяжкому преступлению, либо покушением на тяжкое или особо тяжкое преступление, окончательное наказание назначается путем поглощения менее строгого наказания более строгим либо путем частичного или полного сложения назначенных наказаний.

Если хотя бы одно из преступлений, совершенных по совокупности, является тяжким или особо тяжким преступлением, то окончательное наказание не может назначаться путем поглощения менее строгого наказания более строгим, исключительно путем частичного или полного сложения назначенных наказаний.

Если же осужденный приговорен к лишению свободы, то вид исправительного учреждения (колония-поселение, воспитательная колония, лечебное исправительное учреждение, исправительная колония общего, строгого или особого режима, тюрьма) назначается при окончательном лишении свободы.

Если суд назначает условное осуждение (наказание), то указывает на это при назначении наказания по совокупности.

Согласно части четвертой комментируемой статьи при совокупности преступлений к основным видам наказаний могут быть присоединены дополнительные виды наказаний.

Обязательные работы, исправительные работы, ограничение по военной службе, принудительные работы, арест, содержание в дисциплинарной воинской части, лишение свободы на определенный срок, пожизнен-

ное лишение свободы, смертная казнь применяются только в качестве основных видов наказаний при совокупности преступлений.

Штраф, лишение права занимать определенные должности или заниматься определенной деятельностью и ограничение свободы применяются в качестве как основных, так и дополнительных видов наказаний.

Лишение специального, воинского или почетного звания, классного чина и государственных наград применяется только в качестве дополнительных видов наказаний при совокупности преступлений.

Согласно статье 70 «Назначение наказания по совокупности приговоров» Уголовного кодекса Российской Федерации: «1. При назначении наказания по совокупности приговоров к наказанию, назначенному по последнему приговору суда, частично или полностью присоединяется неотбытая часть наказания по предыдущему приговору суда.

2. Окончательное наказание по совокупности приговоров в случае, если оно менее строгое, чем лишение свободы, не может превышать максимального срока или размера, предусмотренного для данного вида наказания Общей частью настоящего Кодекса.

3. Окончательное наказание по совокупности приговоров в виде лишения свободы не может превышать тридцати лет, за исключением случаев, предусмотренных частью пятой статьи 56 настоящего Кодекса.

4. Окончательное наказание по совокупности приговоров должно быть больше как наказания, назначенного за вновь совершенное преступление, так и неотбытой части наказания по предыдущему приговору суда.

5. Присоединение дополнительных видов наказаний при назначении наказания по совокупности приговоров производится по правилам, предусмотренным частью четвертой статьи 69 настоящего Кодекса»<sup>7</sup>.

Комментируемая статья предусматривает случаи, когда цели наказания еще не до-

стигнуты, осужденный до отбытия наказания совершил новое преступление.

Признание лица виновным в совершении нового преступления логически завершается назначением ему нового наказания. При этом суд обязан руководствоваться положениями, которые содержат основополагающие для уголовного права принципы.

Наказание должно быть законным и справедливым. Реализуя принцип законности, суд должен правильно квалифицировать новое преступление, то есть указать, какой статьей (ее частью) УК предусмотрено совершенное лицом преступление<sup>8</sup>.

Назначенное наказание должно находиться в пределах санкции соответствующей статьи. Если назначено наказание в виде лишения свободы, то суд должен определить вид исправительного учреждения.

Следующим положением, обеспечивающим законность<sup>9</sup>, является требование об учете положений Общей части УК. Суд обязан учесть положения Общей части УК, от-

носящиеся к назначению наказания (например, несовершеннолетие виновного, стадию совершенного им нового преступления, его роль в соучастии и др.).

Справедливость достигается соответствием наказания тяжести нового преступления обстоятельствам его совершения и личности виновного<sup>10</sup>.

Поскольку целью наказания является исправление лица<sup>11</sup>, совершившего новое преступление, предупреждение совершения им иных преступлений, суд при выборе вида и размера (срока) наказаний учитывает систему жизненных ценностей виновного, степень девиации его правосознания.

Наказание не может назначаться путем поглощения, а лишь путем частичного или полного сложения назначенных наказаний, что соответствует принципам уголовного права. К наказанию, назначенному по последнему приговору суда, частично или полностью присоединяется неотбытая часть наказания по предыдущему приговору суда.

<sup>1</sup> Федеральный закон «Уголовный кодекс Российской Федерации» от 13.06.1996 № 63-ФЗ // Собрание законодательства Российской Федерации. 1996. № 25. Ст. 2954.

<sup>2</sup> Спасенников Б.А., Черныш Е.В. О преступлении в уголовном законе (Комментарий статьи четырнадцатой Уголовного кодекса России) // Актуальные вопросы образования и науки. 2013. № 5-6. С. 47.

<sup>3</sup> Конспект курса лекций по учебной дисциплине «Уголовное право. Общая часть». Архангельский гос. технический университет, Ин-т права и предпринимательства, Каф. уголовного права и уголовного процесса ; [сост. Спасенников Б.А.]. Архангельск, 2006.

<sup>4</sup> Спасенников Б.А. Актуальные проблемы уголовного права. Архангельск, 2013.

<sup>5</sup> Рагулина А.В., Спасенников Б.А. Человек (физическое лицо) как субъект преступления // Черные дыры в Российском законодательстве. 2003. № 2. С. 323.

<sup>6</sup> Конспект курса лекций по учебной дисциплине «Общая теория права. Общее правоведение». Архангельский гос. техн. ун-т, Ин-т права и предпринимательства, Каф. гос.-правовых дисциплин ; [сост. и общ. ред. Б. А. Спасенникова]. Архангельск, 2006.

<sup>7</sup> Федеральный закон «Уголовный кодекс Российской Федерации» от 13.06.1996 № 63-ФЗ // Собрание законодательства Российской Федерации. 1996. № 25. Ст. 2954.

<sup>8</sup> Спасенников Б.А., Севастьянов П.И. Задачи уголовного законодательства Российской Федерации (комментарий статьи 2 Уголовного кодекса России) // Инновационное государство: сборник материалов международной научно-практической конференции. Часть 1. Архангельск, 2013.

<sup>9</sup> Спасенников Б.А., Ханова М.В. Уголовное законодательство Российской Федерации (комментарий статьи 1 Уголовного кодекса России) // Инновационное государство: сборник материалов международной научно-практической конференции. Часть 1. Архангельск, 2013.

<sup>10</sup> Спасенников Б.А., Смелова А.А. О справедливости в уголовном праве (комментарий статьи 6 Уголовного кодекса России) // Инновационное государство: сборник материалов международной научно-практической конференции. Часть 1. Архангельск, 2013..

<sup>11</sup> Спасенников Б.А., Смирнов А.М. Исправление осужденных мужчин в процессе исполнения длительных сроков лишения свободы // Вестник института: преступление, наказание, исправление. 2009. № 8. С. 23-25.

УДК 616.89-085

**ШВЫРЕВ Б. А.**, магистрант

Институт управления



## ПРОБЛЕМЫ ПРЕКРАЩЕНИЯ ПРИНУДИТЕЛЬНОГО ПСИХИАТРИЧЕСКОГО ЛЕЧЕНИЯ

Автором представлен литературный обзор продления, изменения и прекращения принудительных мер медицинского характера. Решение этих вопросов в юридической практике вызывает затруднения.

The author presents a literature review of prolongation, amendment and termination of compulsory medical measures. Addressing these issues in legal practice causes difficulties.

- **Ключевые слова:** психические расстройства, принудительные меры медицинского характера
- **Keywords:** mental disorders, compulsory medical measures

Суд, назначив принудительные меры медицинского характера, не устанавливает их продолжительность, так как невозможно определить срок, необходимый для излечения или улучшения состояния психического здоровья пациента<sup>1</sup>.

7 апреля 2011 года состоялся Пленум Верховного Суда Российской Федерации, который рассмотрел практику применения судами принудительных мер медицинского характера<sup>2</sup>.

Практика продолжает ставить вопросы, подлежащие единообразному решению, что определяет, по мнению автора, целесообразность их дальнейшего рассмотрения.

В части первой статьи 102 УК Российской Федерации указывается, что продление, изменение и прекращение применения

принудительных мер медицинского характера осуществляются судом по представлению администрации учреждения, проводившего принудительное лечение у психиатра, на основании заключения комиссии врачей. Новым является то, что суд принимает решение о продлении и прекращении принудительного лечения. Раньше продление и прекращение принудительного лечения в психиатрическом стационаре осуществлялось по решению комиссии психиатров, которое формулировалось на основании осмотра пациента<sup>3</sup>.

Действующий уголовный закон указывает на ведущую роль судебного контроля не только при назначении принудительных мер, но и на протяжении всего процесса их осуществления. Именно такой подход соответ-

ствуется положениям международно-правовых документов, отражает тенденции развития принудительного лечения в направлении укрепления гарантий законности<sup>4</sup>.

Система принудительного лечения, предусмотренная УК РФ, позволяет суду не только выбрать оптимальную принудительную меру медицинского характера, которая наиболее адекватна состоянию больного при её назначении, но и в процессе применения принудительного лечения изменять её вид, добиваясь максимального соответствия принудительной меры медицинского характера имеющемуся у лица психическому расстройству. При изменении вида принудительного лечения, суд исходит из принципа необходимости и достаточности, что соответствует принципу законности.

Лицо, которому назначена принудительная мера медицинского характера, подлежит освидетельствованию комиссией врачей-психиатров не реже одного раза в шесть месяцев для решения вопроса о наличии оснований для внесения представления в суд о прекращении применения или об изменении такой меры. Комиссия врачей-психиатров, которая проводит осмотры пациентов, находящихся на принудительном лечении, обычно состоит из врачей-психиатров лечебного учреждения, осуществляющего принудительные меры медицинского характера. Обычно один из трёх членов комиссии – лечащий врач пациента, второй – заведующий отделением, где больной проходит принудительное лечение, третий – заместитель главного врача соответствующего лечебного учреждения либо иной врач-психиатр.

Норма – «не реже одного раза в шесть месяцев» – впервые предусмотрена уголовным законом, ранее периодичность комисионного осмотра определялась инструкцией Минздрава СССР. Она была основана на лечебно-диагностической и лечебно-экспертной практике<sup>5</sup>.

Следует добавить, что и между освидетельствованиями больной не остаётся без должного внимания психиатров. Систематически его осматривает лечащий врач. В зависимости от клинической картины лечащий врач осматривает больного от 1 раза в день до 4 раз в месяц. При наличии оснований врачом может быть поставлен вопрос об осмотре на предмет изменения вида принудительного лечения, не дожидаясь окончания установленного законом срока, так как закон определяет «не реже одного раза в шесть месяцев». При возникновении существенных изменений в состоянии больного, появлении иных лечебно-диагностических проблем лечащий врач может осмотреть пациента совместно с заведующим отделением<sup>6</sup>.

Независимо от осмотров лечащего врача, заведующий отделением систематически осуществляет осмотры больных, находящихся на лечении в отделении. Регулярность этих осмотров варьируется от 1 раза в неделю до 3-х раз в шесть месяцев. Заместитель по лечебной работе руководителя психиатрического учреждения не только систематически участвует в деятельности комиссии врачей-психиатров, но и контролирует качество лечебной работы в отделениях стационара. По просьбе заведующего отделением, а также по определённому расписанию он может участвовать в осмотрах пациентов, обсуждает с врачами вопросы диагностики и лечения, экспертизы лиц, находящихся на принудительном психиатрическом лечении. Такой порядок работы определяет своевременность изменения не только меры принудительного характера, но и своевременную коррекцию проводимого лечения. Если состояние больного существенно изменилось, освидетельствование может быть произведено до истечения шести месяцев. Досрочное освидетельствование больного проводится по инициативе вышеперечисленных лиц, если в процессе лечения они пришли к



выводу о необходимости изменения принудительной меры медицинского характера, либо прекращения их, а также по ходатайству самого пациента. Ходатайство пациента или близкого родственника или его законного представителя подается через администрацию учреждения, осуществляющего принудительное психиатрическое лечение, вне зависимости от времени последнего освидетельствования<sup>7</sup>.

Однако психические расстройства, которые служат причиной общественно опасного поведения, протекают весьма длительно<sup>8</sup>.

При отсутствии оснований для прекращения применения или изменения принудительной меры медицинского характера администрация учреждения, осуществляющего принудительное лечение, представляет в суд заключение для продления принудительного лечения<sup>9</sup>.

Заключение комиссии представляется в судебную инстанцию независимо от выводов, которые предварительно сделала врачебная комиссия. Заключение комиссии подлежит оценке судом, и суд выносит соответствующее решение<sup>10</sup>.

Представление в суд заключения комиссии врачей-психиатров делает администрация учреждения, осуществляющего принудительное лечение. Решение комиссии врачей на практике представляет в суд руководитель психиатрического стационара, осуществляющего принудительное лечение, либо лицо, его замещающее. Таким образом, закон повышает ответственность руководителя психиатрического стационара за решение подчиненных ему врачей о продлении, изменении или прекращении принудительных мер медицинского характера<sup>11</sup>.

Продление, изменение, прекращение принудительных мер медицинского характера – прерогатива суда, что укрепляет гарантии защиты прав лица, страдающего психическим расстройством. До вынесения судеб-

ного решения оно не переводится в психиатрический стационар иного вида или не выписывается из психиатрического стационара, каким бы ни было ухудшение или улучшение психического состояния. При существенном улучшении состояния, исходя из принципа гуманизма, пациент может переводиться из одного профильного отделения в другое, например, из «закрытого» отделения в «открытое отделение» психиатрического стационара общего типа, что не будет противоречить букве и духу закона<sup>12</sup>.

Основанием для продления принудительных мер служит сохранение возможности причинения этими лицами иного существенного вреда либо опасность для себя или других лиц, что расценивается как отсутствие оснований для прекращения применения или изменения принудительной меры медицинского характера. Суд продлевает принудительные меры медицинского характера по тем же основаниям, что и назначает их. Судья принимая решение о необходимости продления принудительных мер медицинского характера, не только выносит решение об отсутствии положительной динамики психического расстройства, но и оценивает психическое состояние лица с точки зрения его потенциальной агрессии. Суд исходит не из сиюминутного психического состояния, которое может быть связано с временным улучшением состояния, а из прогноза, учитывающего течение расстройства, стойкость полученного эффекта от принудительного лечения<sup>13</sup>.

В судебной практике принудительное лечение в психиатрическом стационаре специализированного типа с интенсивным наблюдением продлевается лицу, которое по своему психическому состоянию представляет особую опасность для себя или других лиц, что требует постоянного и интенсивного наблюдения. В этом стационаре продлевается пребывание лицу, психическое состояние которого определяет невозможность

его принудительного лечения в психиатрическом стационаре специализированного типа – негативное поведение по отношению к окружающим, активный отказ от лечения, несдерживаемая агрессия в отношении медицинского персонала и других пациентов, постоянная готовность к побегу<sup>14</sup>.

В таком стационаре созданы условия для безопасного содержания пациента. Если оснований для продления пребывания нет (отсутствует выраженная агрессия в отношении медицинского персонала и других пациентов), пациент по решению суда переводится в психиатрический стационар специализированного типа, то есть изменяется принудительная мера медицинского характера<sup>15</sup>.

В судебной практике в психиатрическом стационаре специализированного типа продлевается лечение лицу с психическим расстройством, проявляющимся сдерживаемой агрессивностью по отношению к окружающим, а также аутоагрессивностью, т. е. требующим постоянного наблюдения. Такой пациент не относится критически к своему заболеванию, отрицает значение проводимого лечения. Необходимость постоянного наблюдения в отношении этого лица обусловлена степенью его общественной опасности. Существует реальная опасность повторного совершения общественно опасного деяния<sup>16</sup>.

При отсутствии таких показаний к нахождению в психиатрическом стационаре специализированного типа, по судебному решению изменяется принудительная мера с переводом больного в психиатрический стационар общего типа.

В судебной практике принудительное лечение в стационаре общего типа продлевается лицу, которое по своему психическому состоянию нуждается в стационарном лечении, но не требует постоянного наблюдения<sup>17</sup>.

У этого лица отсутствуют ауто- и гетероаг-

рессия, выраженные тенденции к нарушению режима пребывания в стационаре.

Если у лица восстановилась устойчивая способность к осознанной и волевой регуляции поведения, то ему по судебному решению изменяется вид принудительных мер медицинского характера с переводом на амбулаторное наблюдение и лечение у психиатра. Но, принудительное амбулаторное наблюдение и лечение у психиатра имеет положительное значение только в том случае, если возвращение к привычному для человека образу жизни, выполнение семейных и других обязанностей, контакты с близкими людьми, родственниками, продолжение работы (если для этого нет противопоказаний) не оказывают на лицо, совершившее общественно опасное деяние, отрицательное, психотравмирующее воздействие.

Таким образом, изменение принудительных мер медицинского характера происходит обычно при «ступенчатом» переводе: из психиатрического стационара специализированного типа с интенсивным наблюдением – в психиатрический стационар специализированного типа; из психиатрического стационара специализированного типа – в психиатрический стационар общего типа; из психиатрического стационара общего типа – на амбулаторное наблюдение и лечение у психиатра, т. е. с введением в УК РФ принудительного амбулаторного лечения в качестве заключительного этапа этот принцип «ступенчатости» находит ещё более широкое применение.

Амбулаторное принудительное наблюдение и лечение у психиатра может быть продлено, если лицо по своему психическому состоянию не нуждается в помещении в психиатрический стационар. Принудительное амбулаторное наблюдение и лечение продлевается судом лицу, которое по своему психическому состоянию, с учётом характера совершенного общественно опасного деяния, способно осознавать смысл приме-

няемой меры, однако излечение еще не достигнуто, т. е. лицо продолжает страдать хроническим психическим расстройством, слабоумием, иным болезненным состоянием психики, которое привело к совершению общественно опасного деяния, вызвавшего назначение ему принудительных мер медицинского характера<sup>18</sup>.

Состояние пациента во время применения принудительных мер медицинского характера, несмотря на проводимую терапию, может либо улучшаться, либо ухудшаться. В последнем случае это приводит к возрастанию его общественной опасности, что в ряде случаев определяет необходимость изменения одной меры медицинского характера на другую – более строгую (например, перевод из психиатрического стационара общего типа в психиатрический стационар специализированного типа). Но причиной изменения принудительной меры может быть и такое ухудшение психического состояния<sup>19</sup> (например, нарастание у лица слабоумия), вследствие чего опасность ауто- и гетероагрессии лица существенно снижается и оно может быть переведено в психиатрический стационар с менее строгим режимом содержания (из психиатрического стационара специализированного типа в психиатрический стационар общего типа).

Для прекращения принудительных мер медицинского характера нужно, чтобы «отпала необходимость в применении назначенной меры», то есть должна исчезнуть угроза «возможности причинения этими лицами иного существенного вреда либо опасности для себя или других лиц», то есть общественная опасность лица, страдающего психическим расстройством.

Суд принимает соответствующее решение о прекращении принудительных мер

медицинского характера при излечении психического расстройства или таком стойком улучшении психического здоровья, при котором устойчиво возникает способность к осознанно волевому поведению в полном объеме, то есть после достижения целей принудительного лечения, предусмотренных статьей 98 УК РФ.

Для лиц, предусмотренных пунктом «а» части первой статьи 97 УК РФ, правосудным является прекращение принудительных мер медицинского характера на стадии амбулаторного наблюдения и лечения у психиатра.

Если суд придет к выводу о возможности прекращения принудительного лечения лица, предусмотренного пунктом «б» части первой статьи 97 УК РФ, то, в зависимости от стадии производства по уголовному делу, принимается соответствующее решение о возобновлении производства по делу или исполнении наказания.

После прекращения применения принудительного лечения обоснованно передать необходимые материалы в отношении лица, находившегося на принудительном лечении, органам здравоохранения для решения вопроса о его дальнейшем амбулаторном или стационарном наблюдении и лечении у психиатра на общих основаниях.

Кроме того, в случае прекращения применения принудительного лечения суд может передать необходимые материалы в отношении лица, находившегося на принудительном лечении, органам здравоохранения для решения вопроса о его лечении или направлении в психоневрологическое учреждение социальной защиты в порядке, предусмотренном законодательством Российской Федерации о здравоохранении (например, в случае глубокого слабоумия, определяющего беспомощность лица).

<sup>1</sup> Спасенников Б. А. Принудительные меры медицинского характера (теория, уголовно-правовое регулирование, практика) : дис. ... д-ра юрид. наук. Архангельск, 2004.

- <sup>2</sup> Постановление Пленума Верховного Суда Российской Федерации от 07.04.2011 № 6 // Российская газета. 20 апреля 2011 г. № 84.
- <sup>3</sup> Спасенников Б. А. Правовая антропология / под ред. И. Я. Козаченко. Архангельск, 2001.
- <sup>4</sup> Спасенников Б. А. Актуальные проблемы уголовного права. Архангельск, 2013.
- <sup>5</sup> Спасенников Б. А. К вопросу о целях принудительных мер медицинского характера // Вестник института : преступление, наказание, исправление. 2012. № 17. С. 12–16.
- <sup>6</sup> Спасенников Б. А. Принудительные меры медицинского характера : автореф. дис. ... д-ра юрид. наук. М., 2004.
- <sup>7</sup> Спасенников Б. А. Продление, изменение и прекращение принудительных мер медицинского характера в судебной практике // Российский судья. 2012. № 1. С. 9–12.
- <sup>8</sup> Спасенников Б. А. О профилактике общественно опасных деяний душевнобольных // Медицинское право. 2012. № 3. С. 45–48.
- <sup>9</sup> Спасенников Б. А. Судебная психология и судебная психиатрия. Общая часть / под ред. зас. деят. наук РФ, д-ра юрид. наук, проф. И. Я. Козаченко. Архангельск, 2002.
- <sup>10</sup> Спасенников Б. А. К вопросу о вменяемости подсудимого // Российский судья. 2013. № 4. С. 19–22.
- <sup>11</sup> Конспект курса лекций по учебной дисциплине «Уголовное право. Общая часть». Архангельский гос. технический университет, Ин-т права и предпринимательства ; [сост. Спасенников Б. А.]. Архангельск, 2006.
- <sup>12</sup> Спасенников Б. А., Спасенников С. Б. Принудительные меры медицинского характера в уголовном праве России. М., 2012.
- <sup>13</sup> Спасенников Б. А., Тихомиров А. Н. Психические расстройства и их уголовно-правовое значение // Российская юстиция. 2014. № 2. С. 20–23.
- <sup>14</sup> Спасенников Б. А., Спасенников С. Б. К определению понятия «вменяемость» в уголовном праве // Государство и право. 2008. № 6. С. 27–32.
- <sup>15</sup> Спасенников Б. А., Спасенников С. Б. Невменяемость в уголовном праве. М., 2013.
- <sup>16</sup> Спасенников Б. А., Спасенников С. Б. Психические расстройства и их уголовно-правовое значение. М., 2011
- <sup>17</sup> Спасенников Б. А. Принудительные меры медицинского характера: история, теория, практика. СПб., 2003.
- <sup>18</sup> Спасенников Б. А. Общественно опасные деяния больных психическими расстройствами // Вестник института : преступление, наказание, исправление. 2012. № 4 (20). С. 8–11.
- <sup>19</sup> Спасенников Б. А., Тихомиров А. Н. К вопросу о медицинском критерии невменяемости // Вестник института : преступление, наказание, исправление. 2014. № 1 (25). С. 7–12.

УДК 005.932

**КОВАЛЁВ М. Н.**, доцент кафедры маркетинга и логистики,  
кандидат экономических наук, доцент  
Гомельский филиал Международного университета «МИТСО»  
(г. Гомель, Республика Беларусь)



## РАЗРАБОТКА СТРАТЕГИЙ ПРЕДПРИЯТИЯ В УСЛОВИЯХ ИННОВАЦИОННОГО РАЗВИТИЯ

Предложен алгоритм разработки маркетинговых стратегий предприятия машиностроения. Подчеркнута зависимость стратегий логистики от стратегий маркетинга. Разработан механизм проектирования логистических стратегий предприятия, алгоритм проектирования цепей поставок в системе SCM.

The algorithm of development of marketing strategies of enterprises of mechanical engineering is suggested. The dependence of the logistics strategies of marketing strategies is highlighted. We developed a mechanism of planning the logistics strategies of the enterprise, the algorithm of designing supply chains in the SCM system.

- **Ключевые слова:** стратегия, инновации, маркетинг, логистика, машиностроительное предприятие, цепь поставок, проектирование цепей поставок
- **Keywords:** strategy, innovation, marketing, logistics, machine-building enterprise, supply chain, design of supply chains

В поиске эффективных механизмов хозяйствования на микроуровне все чаще руководители отечественных предприятий обращаются к маркетинговым и логистическим методам управления. Вопросы разработки маркетинговых и логистических стратегий предприятия являются весьма актуальными для стран с переходной экономикой, в том числе, для Республики Беларусь в целом, руководством которой взят курс на инновационное развитие экономики, а

также для крупных машиностроительных предприятий.

Мы неоднократно обращались к этой теме в связи с разработкой теории стратегического управления маркетингом как составной подсистемы стратегического менеджмента, например [1]. Однако до сих пор нет четкого понимания роли, места и содержания маркетинговых и логистических стратегий в методологии стратегического управления предприятием.

\* Статья публикуется в рамках реализации Договора о сотрудничестве от 21.11.2011 г. между НОУ ВПО «Институт управления» и УО ФПБ «Международный университет "МИТСО"» (г. Минск, Республика Беларусь).

По нашему мнению, маркетинговым стратегиям принадлежит ведущая роль и центральное место в системе общекорпоративного управления. Под маркетинговой стратегией будем понимать основные направления и способы достижения важнейших рыночных целей. Стратегии логистики во многом являются производными от стратегий маркетинга.

На рис. 1 представлен общий алгоритм разработки маркетинговых стратегий крупного предприятия. Как управление в целом, проектирование маркетинговых стратегий начинается с определения стратегических (важнейших, направленных на перспективу) целей предприятия. К ним следует отнести цели, связанные с повышением или сохранением конкурентоспособности предприятия, увеличением рыночной доли, величины прибыли и рентабельности.

Разработке стратегий предшествует стратегический анализ внутренней и внешней маркетинговой среды.

Анализируя внутреннюю среду предприятия, выявляются сильные и слабые стороны его деятельности. Анализ внешней среды предполагает исследование микро- и макросреды предприятия, выявление возможностей и угроз. С помощью модели М. Портера выявляются конкурентные силы отрасли. При этом особое внимание следует уделить вопросам изучения конкурентов.

Как указывал М. Портер [2], корпоративные стратегии заключаются в выборе видов бизнеса: 1) в отказе от отдельных видов; 2) в освоении новых видов бизнеса; 3) в определении направлений инвестирования. Цель корпоративной стратегии заключается в получении синергетического эффекта от взаимодействия бизнесов корпорации.

При освоении новых видов и сфер деятельности могут применяться стратегии интеграционного развития, совместной деятельности, объединения, поглощения других фирм. Реализация стратегий вертикаль-

ной интеграции «вверх» и «вниз» может быть направлена на создание вертикально интегрированных маркетинговых структур.

Для бизнес-единиц предприятия (корпорации) разрабатываются стратегии поведения на рынке – конкурентные стратегии, суть которых заключается в основном конкурентном преимуществе, которое получает бизнес-единица при ее успешной реализации. Стратегия лидерства (преимущества) в издержках дает возможность понизить цену и позволяет добиться ценового конкурентного преимущества на рынке. Специализация товарной номенклатуры позволяет накопить опыт производства, добиваться достижения высокого качества товаров. Реализация стратегии концентрации на узких рыночных сегментах обеспечивает высокое качество обслуживания клиентов.

Среди множества маркетинговых стратегий И. Ансофф выделял базовые (базисные) стратегии [3], определяемые набором двух значений переменных «товар» и «рынок». Стратегии освоения новых товаров и новых рынков являются важнейшими маркетинговыми стратегиями, с них начинается любой бизнес. Разработка нового товара есть не что иное, как инновация. Стратегию диверсификации рынков также можно отнести к стратегиям инновационного развития (в частности, Йозеф Шумпетер относил к инновациям освоение новых рынков).

Инновационное развитие предприятия предполагает разработку и внедрение новых технологий, благодаря которым можно не только создавать новые товары, но также улучшать качество существующих товаров.

Освоение новых товаров и новых рынков неизбежно влечет за собой необходимость стратегий пересмотра рынка и конкурентных позиций предприятия: 1) сегментации рынка; 2) позиционирования товаров и предприятия на рынке; 3) выбора целевых рыночных сегментов. Определив целевой рынок, служба маркетинга предприятия выбирает диф-

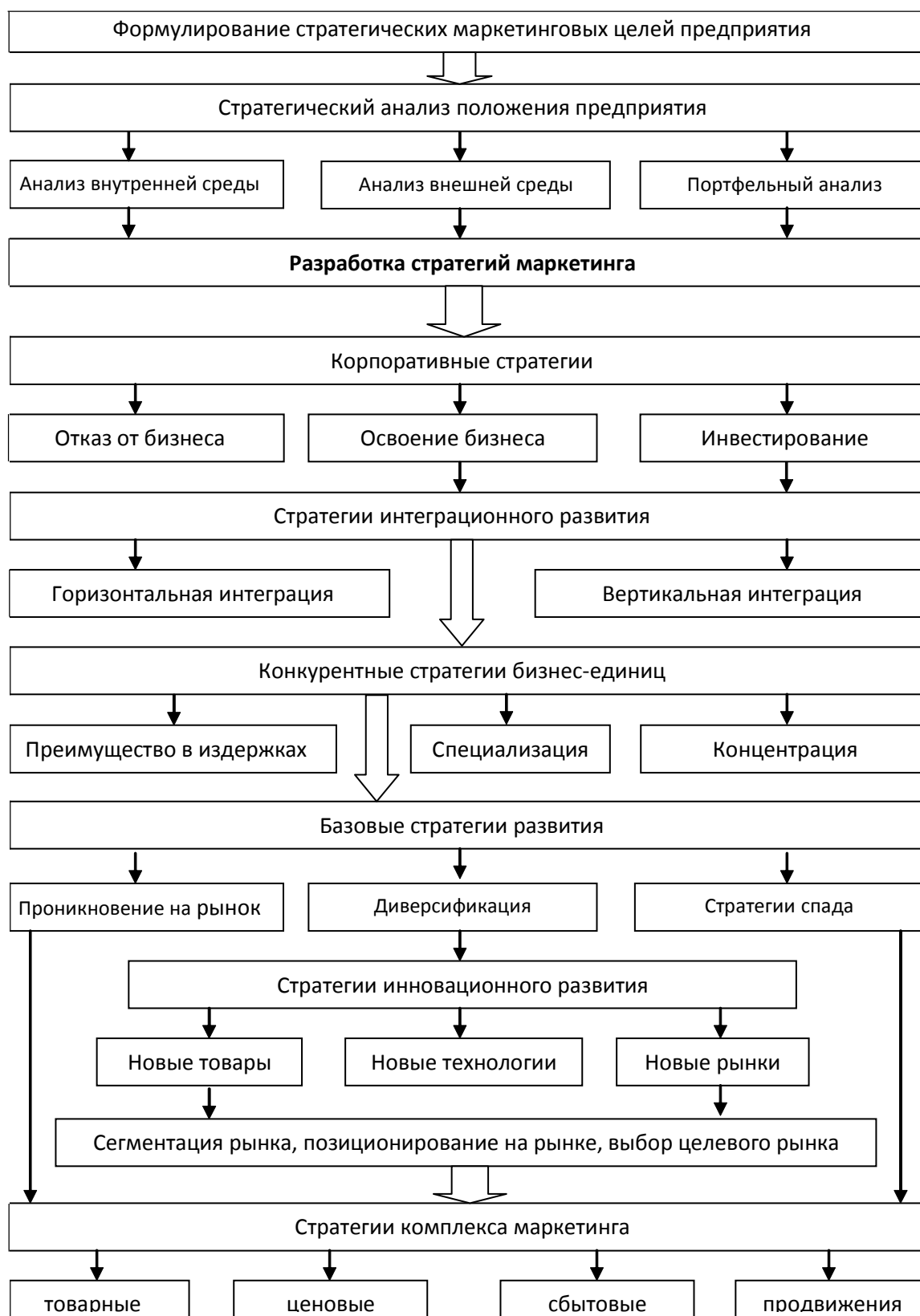

**Рис. 1.** Алгоритм разработки маркетинговых стратегий предприятия

ференцированный или недифференцированный маркетинг и разрабатывает комплекс маркетинга.

Логистические стратегии зависят от стратегий маркетинга. Стратегические решения в области логистики направлены на оптимизацию материальных потоков экономической системы (в нашем случае – предприятия машиностроения).

На рис. 2 представлен общий алгоритм разработки логистических стратегий предприятия. Как управление в целом, проектирование стратегий логистики начинается с определения стратегических (важнейших, направленных на перспективу) целей логистики. К ним следует отнести цели, связанные с повышением или сохранением конкурентоспособности предприятия, снижением логистических издержек, увеличением величины прибыли и рентабельности.

Разработке стратегий логистики предшествует стратегический маркетинговый анализ, разработка маркетинговых стратегий. Стратегии логистики базируются на товарных и сбытовых стратегиях предприятия.

Дело в том, что именно эти, так называемые (по определению И. Ансоффа) «базисные» стратегии [3], определяют величину, разнообразие и направление материальных потоков предприятия.

Анализ логистической деятельности направлен на исследование материальных и сопутствующих им потоков в сфере закупок, производства, распределения товаров и их сервиса.

Если предприятие применяет стратегии инновационного развития, стратегии диверсификации товаров и/или рынков, то разработка логистических стратегий заключается, в первую очередь, с проектирования цепей поставок, определения стратегических поставщиков и рынков сбыта. Иначе анализируются существующие цепи поставок с целью их оптимизации.

На следующем этапе разработки страте-

гии определяются стратегии логистики по стадиям обращения (стратегии закупочной логистики – ЗЛ, стратегии сбытовой логистики – СбЛ), производства (стратегии производственной логистики – ПЛ) и потребления (стратегии сервисной логистики – СрвЛ). Отметим особую актуальность сервисной логистики для предприятий, производящих машины и оборудование, в т. ч. сельскохозяйственные машины.

Для принятия стратегических решений в области управления запасами и складирования, прежде всего, необходимо определиться с выбором системы управления материальными потоками (СУМП): «тянущая» («вытягивающая») или «толкающая» («выталкивающая»).

Важное значение для определения основных направлений развития логистики предприятия играет выбор системы пополнения запасов: с фиксированным размером партии поставки или с фиксированной периодичностью пополнения запасов. От этого зависят стратегические решения в сфере складского и транспортного обеспечения предприятия.

Стратегии складского и транспортного обслуживания зависят, в первую очередь, от выбора альтернативы: инсорсинг (собственными силами) или аутсорсинг (привлечение сторонних лиц). Следует отметить, что использование аутсорсинга возможно гораздо шире: в производственной логистике, сервисной логистике и т. д.

Важнейшие стратегические решения в области информационной логистики связаны с определением:

- типа информационной системы;
- комплекса технических средств;
- базового программного и информационного обеспечения;
- системы управления базами данных;
- конфигурации вычислительной сети;
- способа распределения баз данных по узлам сети.



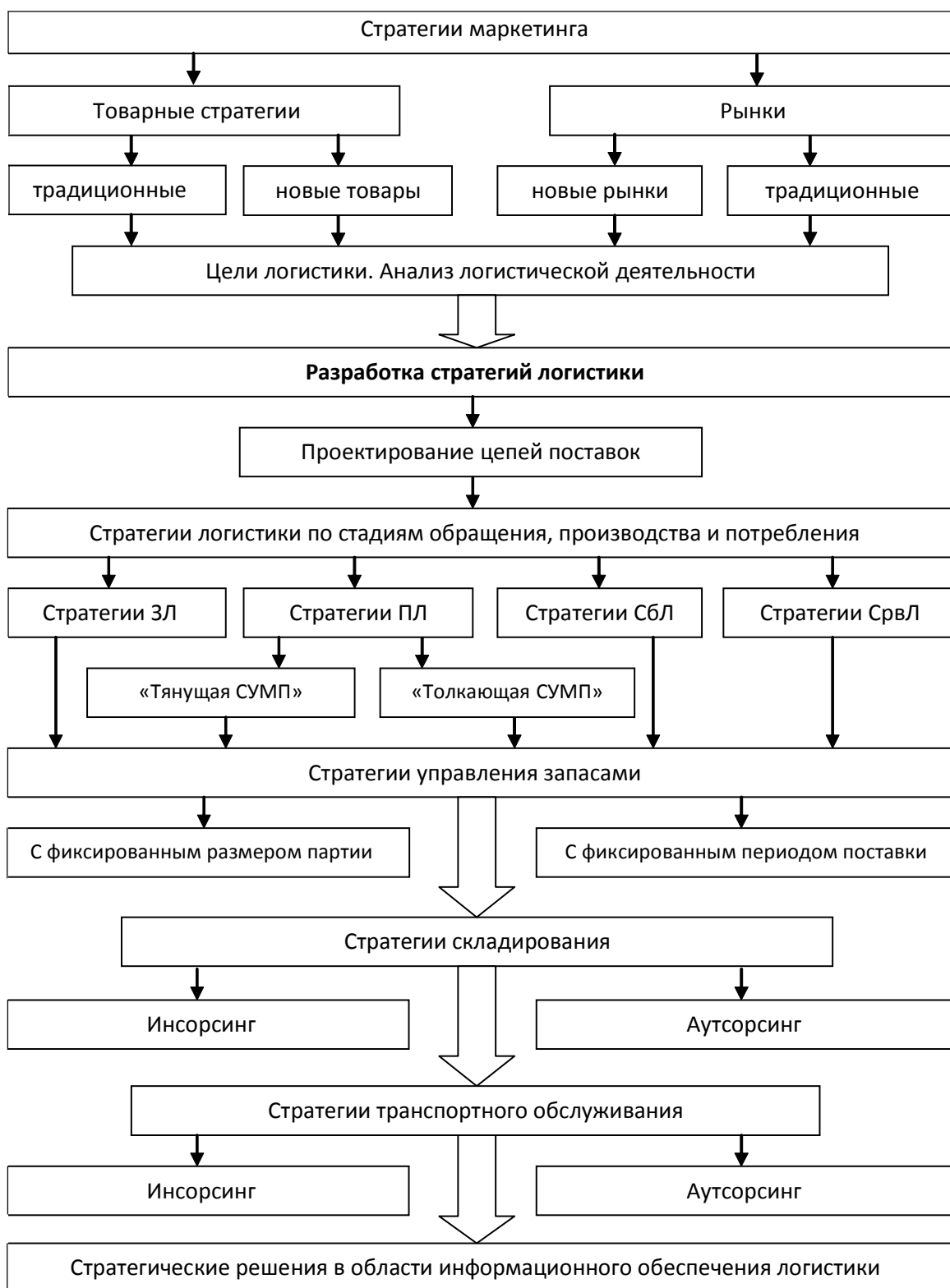

**Рис. 2.** Алгоритм разработки стратегий логистики предприятия

Современной теорией интегрированного логистического управления является управление цепями поставок (ЦП). Концепция SCM (*Supply Chain Management* – «управление цепями поставок») предполагает выполнение функций планирования, организации и контроля цепей поставок, звеньями которых являются поставщики сырья и материалов, изготовители продукции, посредники и потребители товаров.

Важнейшую роль в системе SCM играет проектирование цепей поставок, которое заключается, главным образом, в определении звеньев цепей поставок с позиции фокусного предприятия и установлении связей между ними. Нами предлагается вариант методики проектирования цепей поставок, механизм которого представлен на рис. 3.

При проектировании цепей поставок следует различать цепи поставок на входе в логистическую систему фокусной компании, которые обеспечивают входные материальные потоки, и на выходе из логистической системы – выходными материальными потоками. От этого зависят критерии отбора звеньев цепей поставок.

Важно также учитывать особенности применяемых технологий в производстве, требования и ограничения производственной логистики фокусной компании.

Проектирование цепи поставок на входе в логистическую систему зависит от целей закупочной логистики и включает следующие этапы:

- 1) формулирование назначения и целей цепи поставок;
- 2) формулирование критериев эффективности при отборе звеньев;
- 3) определение ограничений;
- 4) поиск производителей материальных ресурсов;
- 5) отбор вариантов производителей (генеральных поставщиков) с учетом ограничений;
- 6) оценка поставщиков;

7) выбор поставщика на основании критерия;

8) поиск и отбор вариантов посредников;

9) оценка посредников;

10) выбор посредников на основании критерия (критериев);

11) определение параметров функционирования ЦП (номенклатуры сырья, материалов и комплектующих, объемов и периодичности поставки, вида транспорта и др.);

12) установление связей с поставщиком и посредниками.

Если в соответствии с критериями выбор был остановлен на производителе материальных ресурсов, и он может играть роль прямого поставщика, то процесс определения звеньев цепи поставок на этом может быть прекращен. В итоге будет сформирована короткая цепь на входе в логистическую систему фокусной компании, которая включает одно звено.

В качестве критерия (критериев) выбора могут выступать:

- лучшее качество поставляемого ресурса;
- минимальная цена ресурса;
- лучшие условия поставки;
- наиболее качественный сервис;
- минимальная территориальная удаленность поставщика;
- минимальные логистические издержки доставки ресурса;
- высшая надежность поставщика;
- особые («близкие») отношения с поставщиком.

При выборе поставщика следует руководствоваться ограничениями:

- политическими, такими, например, как действие эмбарго, введенного ООН на вывоз товаров из той или иной страны;
- финансовыми;
- таможенными;
- количественными (на величину партии поставки);

**Рис. 3.** Алгоритм проектирования цепей поставок предприятия

– имиджевыми (низкая репутация поставщика) и другими.

Проектирование цепи поставок на выходе из логистической системы фокусной компании включает следующие этапы:

- 1) формулирование целей цепи поставок;
- 2) сегментация рынка;
- 3) анализ рыночных сегментов и выбор целевого рынка;
- 4) позиционирование товаров на рынке;
- 5) формулирование критериев эффективности для каналов распределения товаров;
- 6) определение ограничений для каналов распределения товаров;
- 7) оценка и выбор каналов распределения товаров с учетом критерия и ограничений.

Если в результате выбран прямой канал сбыта, то следует позаботиться об использовании или формировании собственных сбытовых сетей. Если выбор остановился на косвенных каналах распределения товаров, то процесс отбора звеньев продолжается:

- 8) поиск посредников;
- 9) отбор вариантов посредников с учетом ограничений;
- 10) оценка посредников;
- 11) выбор посредников на основании критерия (критериев);
- 12) определение параметров функционирования ЦП (номенклатуры товаров, объемов и периодичности поставки, вида транспорта и др.);
- 13) установление связей с посредниками.

При выборе звеньев цепи распределения товаров (сбытовых посредников) критерии будут несколько иными:

- максимальная рентабельность продаж;
- лучшие условия поставки;
- минимальные логистические издержки в цепи распределения товаров;
- высшая степень надежности и лучшая репутация посредника;
- особые отношения с посредником.

Установление связей с поставщиками и посредниками может не привести к достижению договоренности о сотрудничестве. В таком случае следует вернуться к поиску и выбору новых звеньев ЦП.

Важнейшей и наиболее сложной задачей проектирования цепей поставок является интеграция ЦП – достижение согласованного взаимодействия звеньев ЦП на основе взаимной заинтересованности сторон. Как правило, у независимых звеньев цепей поставок интересы и цели различаются, порой диаметрально противоположно. Договариваясь о сотрудничестве, следует стремиться достижения консенсуса, применять гибкость, идти на компромиссы. В роли интегратора ЦП при условии наличия сильной рыночной позиции может и должна выступать фокусная компания.

Предложенный механизм разработки маркетинговых и логистических стратегий, проектирования цепей поставок можно рекомендовать менеджерам высшего звена промышленных предприятий для использования в практической деятельности.

#### Библиографический список

1. Ковалев, М. Н. Стратегическое управление маркетингом / М. Н. Ковалев. – Гомель : ЦИИР, 2009. – 189 с.
2. Портер, Майкл, Э. Конкуренция / М. Э. Портер; пер. с англ.: – М. : Вильямс, 2001. – 495 с.
3. Ансофф, И. Стратегическое управление / И. Ансофф; сокр. пер. с англ. ; науч. ред. и автор предисл. Л. И. Евенко. – М. : Экономика, 1989. – 519 с.

УДК 657.6.047.2/.3



**МОРОЗОВА С. Н.**, кандидат  
экономических наук, доцент

Волгоградский филиал

Российского экономического университета  
им. Г. В. Плеханова



**КРАЩЕНКО С. А.**, доктор  
экономических наук, профессор

Волгоградский филиал

Российского экономического университета  
им. Г. В. Плеханова

## АНАЛИЗ СЕГМЕНТНОЙ (ВНУТРЕННЕЙ) ОТЧЕТНОСТИ

В статье подробно анализируется организация системы внутренней отчетности Волгоградского филиала ОАО «МТС», что позволяет руководству филиала получать в кратчайшие сроки требуемую деловую информацию надлежащего качества.

Organisation of the system of internal reporting of the MTS Volgograd branch is analyzed in the article.

- **Ключевые слова:** тематические отчеты, аналитические отчеты, оперативные, текущие и сводные отчеты, внутренние отчеты
- **Keywords:** topical reports, analytics reports, operational, current and summary reports, internal reports

В соответствии с п. 33 Положения по ведению бухгалтерского учета и бухгалтерской отчетности в Российской Федерации, утвержденного приказом Минфина РФ от 29.07.1998г. № 34н, бухгалтерская отчетность головной организации ОАО «МТС» включает показатели деятельности филиалов, представительств и иных структурных подразделений, в том числе выделенных на отдельные балансы. Следовательно, отчетность Волгоградского филиала ОАО «МТС»

является внутренней отчетностью и подлежит передаче в бухгалтерию головной организации для составления бухгалтерской отчетности организации в целом. Другими словами, баланс юридического лица включает в себя балансы обособленных подразделений и баланс головной организации.

Решения на всех уровнях управления в Волгоградском филиале ОАО «МТС» принимаются на основе внутренней отчетности. Важным элементом является время, которое

проходит от получения отчета до выработки решения и претворения его в управляющие действия. Большое значение при этом имеют доступная форма внутреннего отчета, расположение и подача соответствующей информации. Так как не существует стандартного набора внутренней отчетности с едиными формами и информационной структурой, то в Волгоградском филиале ОАО «МТС» выработали свою индивидуальную внутреннюю отчетность.

По содержанию информации внутренние отчеты в Волгоградском филиале ОАО «МТС» подразделяются на комплексные, тематические (по ключевым показателям), аналитические.

Комплексные итоговые отчеты представляются за месяц или иной отчетный период (квартал, шесть месяцев и т.п.) и содержат информацию о выполнении планов и использовании ресурсов за данный период, о доходах и расходах по центрам ответственности, об исполнении сметы издержек, рентабельности, движении денежных средств и иных показателей для общей оценки и контроля.

Тематические отчеты представляются по мере возникновения отклонений по наиболее важным для успешного функционирования показателям, таким, как объем продаж, объем потребленного абонентами трафика (в разрезе голосовых и телематических услуг), объемы интерконнекта (голосовой трафик абонентов филиала с абонентами других операторов подвижной и фиксированной связи), график объемов оказания услуг подвижной связи и другим, не входящим в оценочные плановым показателям, подконтрольным центру ответственности.

Аналитические отчеты подготавливаются только по запросам управляющих и содержат информацию, раскрывающую причины и следствия результатов по отдельным аспектам деятельности, например всесторонняя оценка причин перерасхода ресурсов,

изменения рентабельности, уровня продаж по секторам рынка, анализ рынка и использования производственных мощностей, факторов риска деятельности в определенных направлениях и т.п.

По уровням управления в Волгоградском филиале ОАО «МТС» различают оперативные, текущие и сводные отчеты.

Оперативные отчеты, представляемые на нижнем уровне управления в центрах ответственности, содержат подробную информацию для принятия текущих решений; составляются еженедельно и ежемесячно.

Текущие отчеты, содержащие агрегированную информацию для среднего уровня управления в центрах прибыли и центрах инвестиций, составляются с периодичностью от ежемесячного до ежеквартального.

Сводные отчеты формируются для высшего управленческого персонала организации. На их основе принимаются стратегические решения и осуществляется общий контроль и контроль деятельности управленческого персонала на среднем, иногда на нижнем уровне. Периодичность этих отчетов колеблется от еженедельных до ежегодных.

Оперативная информация, адресованная низовым центрам ответственности Волгоградского филиала ОАО «МТС», не должна в неизменном виде представляться на высший уровень управления. На нижнем уровне принимаются оперативные решения по согласованию и выполнению производственных планов использования ресурсов подразделения. Данная информация должна обобщаться, агрегироваться в более общие показатели для представления на средний уровень управления. На высшем уровне требуется еще большая степень обобщения информации.

По формам представления внутренние отчеты в Волгоградском филиале ОАО «МТС» составляются в табличной, графической или текстовой формах.

Табличная форма представления внутренней отчетности наиболее приемлема и для составителей, и для пользователей. Большая часть внутренней отчетной информации в Волгоградском филиале ОАО «МТС» выражается цифровыми показателями, которые удобнее всего представлять в табличной форме. Поскольку к ней все привыкли, она стала традиционной. Нужно уметь правильно структурировать отчетные показатели, разделять их на зоны, выделяя главные, требующие особого внимания, а самое важное – стараться изложить отчет на одной странице без оборота.

Для пояснений к отчету прилагается записка с комментариями и раскрытием основных показателей.

Графическая форма более наглядна, но не следует перегружать графики (диаграммы) излишней цифровой информацией; нужно стремиться уместить в один график (диаграмму) всю имеющуюся информацию. Отображение большего числа показателей в данной форме затрудняет ее восприятие. Большое количество цифровых данных нагляднее представлять в табличной форме. Данная форма редко применяется в Волгоградском филиале ОАО «МТС».

Текстовая форма подачи информации приемлема в тех случаях, когда отсутствуют цифровые данные либо их объем незначителен; нужно подробно объяснять взаимосвязь и значение представляемой информации. Текстовые отчеты часто составляют в дополнение к отчетам, составленным в табличной или графической форме.

Цель составления внутренней отчетности в Волгоградском филиале ОАО «МТС», охватывающей все предприятие снизу доверху, – это удовлетворение информационных потребностей управленческого персонала путем предоставления стоимостных и натуральных данных (показателей), позволяющих оценивать и контролировать, прогнозировать и планировать деятельность струк-

турных подразделений предприятия, а также конкретных менеджеров.

Цель составления внутренней отчетности обуславливает ее периодичность и формы, а также набор показателей. Точность и объем приводимых данных варьируются в зависимости от организационно-технологических и экономических особенностей, присущих Волгоградскому филиалу ОАО «МТС» и конкретно объекту управленческого учета, цели управления применительно к данному объекту учета, содержанию полномочий и ответственности, которые делегированы конкретному структурному подразделению и его менеджеру. В связи с этим разработка внутренней отчетности Волгоградского филиала ОАО «МТС» является прерогативой предприятия.

В зависимости от объемов деятельности выделяют отчетность об отраслевых и территориальных сегментах бизнеса.

Основными пользователями внутренней отчетности Волгоградского филиала ОАО «МТС» являются, во-первых, менеджеры всех уровней предприятия, во-вторых – персонал предприятия. Сам факт ведения учета и составления отчетности по центрам ответственности повышает дисциплину и ответственность менеджера. Но главное – эта информация внутренней отчетности Волгоградского филиала ОАО «МТС» необходима для принятия управленческих решений по таким вопросам, как оценка деятельности центров ответственности менеджерами вышестоящих уровней, выявление тенденций развития, недостатков и положительных моментов в их деятельности. Внутренняя отчетность Волгоградского филиала ОАО «МТС» является информационным обеспечением управленческих решений по оптимизации деятельности предприятия в целом. Так, отчетность по центрам прибыли и инвестиций Волгоградского филиала ОАО «МТС» позволяет составить прогноз о динамике прибыльности

ти предприятия или оценить риск новых капитальных вложений.

В то же время ознакомление персонала с данными отчетности улучшает отношения в коллективе, формирует уверенность работников в своем положении, т. е. активизирует человеческий фактор производства.

Основную группу пользователей внутренней отчетности сегментов Волгоградского филиала ОАО «МТС» составляют руководители соответствующих структурных подразделений филиала. Руководитель подразделения обязан проявлять на необходимом уровне соответствующие компетенции, направленные на адекватную интерпретацию внутренней отчетности и принятия грамотных управленческих решений.

Периодичность составления внутренней отчетности Волгоградского филиала ОАО «МТС» – вопрос индивидуальный. Можно сформулировать лишь общий критерий выбора периодов составления отчетности, т.е. когда управленческие решения способны в начальной стадии предотвратить развитие негативных тенденций или, наоборот, содействовать развитию позитивных тенденций. Поскольку на нижних уровнях роль оперативности принятия управленческих решений выше, чем на верхних, периоды представления отчетности на нижних уровнях значительно короче.

Далее рассмотрим особенности формирования внутренней отчетности в Волгоградском филиале ОАО «МТС».

Следует отметить, что Волгоградский филиал ОАО «МТС» не вправе разрабатывать собственную учетную политику.

Вне зависимости от видов деятельности, места нахождения и иных факторов Волгоградский филиал ОАО «МТС» руководствуется единой учетной политикой организации и единым рабочим планом счетов.

Необходимо обратить внимание на то, что учетной политикой головной организации предусмотрен порядок организации бухгалтерского учета и отчетности Волгоградского филиала ОАО «МТС», выделенного на отдельный баланс, в том числе порядок и сроки представления бухгалтерской отчетности, формы передаваемых документов, включая расшифровки, справки и др., перечень ответственных лиц, порядок документального подтверждения передачи затрат и пр. В Волгоградском филиале ОАО «МТС» принята трехуровневая система управленческой отчетности, основными компонентами которой являются:

– сводки, называемые также книгами, журналами и т.д., для записи всех операций предприятия в данной сфере деятельности или в данном подразделении (табл. 1).

Таблица 1

**Оборотная ведомость по счетам Волгоградского филиала ОАО «МТС» за октябрь 2013 г., в тыс. руб.**

Основн
Матер
Касса
Расчет
Уставн
Кратко
Расчет
Расчет



– отчеты – краткие сведения о деятельности предприятия или подразделения на конкретную дату или за конкретный период сводные отчеты;

– отчеты, подводящие итог деятельности предприятия в нескольких сферах за определенный период.

Для составления оборотной ведомости использованы в Волгоградском филиале ОАО «МТС» данные о начальных остатках, оборотах и конечных остатках синтетических счетов.

В управленческих отчетах менеджеры Волгоградского филиала ОАО «МТС» обобщают и систематизируют данные об этих основных видах деятельности, необходимые руководителям различного уровня.

**Снабжение:**

– какие материалы и полуфабрикаты, в каком количестве и когда нужны для выпуска продукции, оказания услуг;

– есть ли эти материалы в наличии (товарно-материальные запасы) или ожидается их поступление к необходимым срокам (план поставок по размещенным заказам);

– если нет данных материалов, то кто может поставить требуемые материалы и полуфабрикаты (поставщики);

– какова задолженность поставщикам и сроки ее погашения.

**Производственная деятельность:**

– какие услуги оказываются;

– какой объем производства услуг обеспечивают имеющиеся мощности;

– сколько людских и материальных ресурсов нужно для оказания услуг требуемого количества и качества.

**Сбыт:**

– каков рынок для продукции;

– каковы требования рынка к качеству, количеству, техническим и потребительским характеристикам продукции;

– каковы товарные запасы для немедленной реализации, каковы мощности матери-

ально-технической базы для текущего и прогнозируемого объема оказываемых услуг;

– каковы производственные планы по срокам и объему продукции,

– каковы производственные планы по срокам и объему оказываемых услуг;

– какова структура каналов сбыта;

– кто является покупателем продукции, потребителем услуг;

– каково состояние расчетов с покупателями (структура дебиторской задолженности).

Основные операции в Волгоградском филиале ОАО «МТС» заносятся в «журналы» или «сводки». Сводки очень важны, поскольку они формируют основу системы управленческой отчетности, которая используется на всех уровнях организации. Эти уровни в Волгоградском филиале ОАО «МТС» следующие:

– оперативный (повседневная деятельность);

– тактический (среднесрочные решения);

– стратегический (долгосрочные решения).

Сводки и отчеты по-разному используются на различных уровнях Волгоградского филиала ОАО «МТС», а их содержание меняется от данных о текущих операциях до стратегической информации:

– сводки, содержащие первичные данные, используются в основном на оперативном уровне для регистрации и контроля текущих операций;

– отчеты об основной деятельности составляются на основе сводок и используются руководителями среднего звена Волгоградского филиала ОАО «МТС» для текущих оперативных и тактических решений и применения мер контроля и измерения эффективности работы подразделений и отдельных сотрудников;

– сводные отчеты используются высшим руководством Волгоградского филиала ОАО «МТС» для принятия решений и расширенного (стратегического) планирования.

По окончании отчетного периода в Волгоградском филиале ОАО «МТС» составляют внутреннюю бухгалтерскую отчетность, данные которой включаются в общую (сводную) отчетность головной организации.

Внутреннюю отчетность подразделения можно условно разделить на два вида: внутренняя отчетность подразделения, определяющего собственный финансовый результат, и внутренняя отчетность подразделения, не определяющего данный результат.

Волгоградский филиал ОАО «МТС» является подразделением, определяющим собственный финансовый результат. Наделять правом определения собственного финансового результата имеет смысл только те подразделения, которые сами получают выручку от реализации, а также относительно независимы от деятельности других подразделений и головной организации. Определение такими подразделениями собственного финансового результата несет весьма существенную аналитическую нагрузку, а именно: выявление рентабельных и нерентабельных производств, оценка эффективности деятельности подразделений и пр.

Расходы на управление (накладные расходы), произведенные головным подразделением, передаются в соответствующей части каждому обособленному подразделению для учета в составе себестоимости товаров (работ, услуг). При этом порядок распределения таких расходов должен быть предусмотрен учетной политикой организации.

Сформированные в Волгоградском филиале ОАО «МТС» финансовые результаты по окончании отчетного периода передаются на баланс головной организации. Внутренние ежемесячные отчеты Волгоградского филиала ОАО «МТС» включают в себя полный комплект форм бухгалтерской отчетности, в том числе бухгалтерский баланс и отчет о прибылях и убытках, расшифровки за-

долженности и прочие документы, предусмотренные внутренними нормативно-регламентными документами организации.

Управленческая отчетность Волгоградского филиала ОАО «МТС» представлена следующим образом:

1. Стандартная управленческая отчетность о финансовом положении, результатах деятельности и изменении финансового положения филиала:

1.1. Управленческий баланс.

1.2. Управленческий отчет о прибылях и убытках.

1.3. Управленческий отчет о движении денежных средств:

1.3.1. Управленческий отчет о движении денежных средств № 1 (прямой метод).

1.3.2. Управленческий отчет о движении денежных средств № 2 (косвенный метод).

2. Управленческая отчетность по ключевым показателям деятельности (табл. 2).

3. Управленческая отчетность об исполнении бюджетов. Этот блок управленческой отчетности представлен анализом «план-факт» по всем бюджетам.

Прямой метод составления отчета о движении денежных средств применяется для расчета чистого притока (оттока) денежных средств по основной деятельности. Рассчитывается как разница доходов, обеспеченных реальным поступлением денежных средств, и расходов, связанных с реальными платежами.

Косвенный метод составления отчета о движении денежных средств используется для представления потоков денежных средств от операционной деятельности. В этом случае чистая прибыль или убыток корректируются с учетом результатов операций неденежного характера, любых отсрочек или начислений прошлых периодов, или будущих операционных денежных поступлений, или платежей, а также статей доходов или расходов, связанных с инвестиционными или финансовыми потоками денежных средств.

**Управленческая отчетность по ключевым показателям деятельности (КПД)**

Группа КПД	Примеры КПД
<i>КПД, характеризующие эффективность бизнеса в целом (уровень управления: президент, директор макрорегиона, директор филиала)</i>	
Показатели удовлетворенности акционеров	Рентабельность активов; рентабельность денежного потока; стоимость компании
Показатели удовлетворенности клиентов	Совокупное количество претензий клиентов-покупателей; текучесть клиентов; количество постоянных клиентов
Показатели удовлетворенности и эффективности персонала	Производительность труда; текучесть кадров
<i>КПД, характеризующие эффективность бизнес-процессов и отдельных функциональных направлений (уровень управления: вице-президенты, заместители директора макрорегиона и директора филиала, руководители служб и департаментов)</i>	
Показатели эффективности закупок	Индекс качества поставок; время прохождения товара
Показатели эффективности хранения и перемещения товара	Скорость товарного обращения; стоимость потерь при хранении и перевозке
Показатели эффективности производства	Объем и номенклатура производства
Показатели эффективности продаж	Доля скидок в продажах; охват клиентской базы; рентабельность продаж
Показатели эффективности послепродажного обслуживания	Затраты на исправление дефектов; индекс качества исправления претензий
Показатели эффективности НИОКР	Средняя продолжительность жизненного цикла нового продукта; количество новых пищевых продуктов, находящихся в разработке
Показатели качества	Затраты на сертификацию; доля брака
Показатели эффективности персонала	Отношение фонда заработной платы к продажам; текучесть кадров; количество принятых сотрудников по отношению к количеству претендентов
Финансовые показатели	Показатели рентабельности, ликвидности, оборачиваемости, операционный рычаг
Показатели эффективности использования информационных технологий	Отдача от инвестиций в ИТ; удовлетворенность ключевых бизнес-подразделений уровнем ИТ-поддержки
<i>КПД, характеризующие эффективность отдельных подразделений (уровень управления: вице-президенты, заместители генерального директора, руководители служб и департаментов)</i>	
Для оценки работы подразделений используются те же показатели, что и для оценки бизнес-процессов или функциональных направлений, относящихся к работе конкретных отделов	Производительность труда (для производственного цеха); текучесть кадров (для службы продаж и других подразделений)

Несомненно, наиболее сложным этапом в Волгоградском филиале ОАО «МТС» является разработка содержания форм внутренней отчетности. Главное – эти формы внутренней отчетности представляют собой аналитические документы, содержащие теку-

щую информацию и служащие основой для принятия управленческих решений.

Таковыми аналитическими документами в Волгоградском филиале ОАО «МТС» являются сводные рапорты внутренней отчетности, которые:

– во-первых, создаются на основе бухгалтерской базы данных и предназначены для внутреннего пользования;

– во-вторых, направляются директору филиала, руководителям служб и подразделений, специалистам-экономистам и аналитикам, а также работникам службы внутреннего контроля;

– в-третьих, содержат информацию с высоким уровнем агрегирования (предприятия в целом, вид деятельности, подразделение или служба, объект или участок), аналитики (в разрезе материалов, тарифных планов, поставщиков и покупателей, специалистов коммерческой службы) и детализации (натуральные и стоимостные показатели);

– в-четвертых, позволяют увидеть движение материальных и денежных потоков и дают возможность оценить работу всего предприятия, той или иной службы и подразделения, конкретного участка, объекта, материально ответственного лица, менеджера или контрагента;

– в-пятых, могут составляться за любой период, что показывает динамику важнейших показателей и их отклонения от нормативных или запланированных значений.

Эффективность принимаемых решений в Волгоградском филиале ОАО «МТС» полностью зависит от актуальности внутренней информации, а поэтому своевременность ее поступления, быстрота обработки и передачи линейным и функциональным руководителям могут существенно ускорить весь процесс управления. Если иметь в виду, что эти рапорты составляются каждый день, а в течение одного дня – неоднократно, то становится понятной необходимость введенного в Волгоградском филиале ОАО «МТС» жесткого регламента движения документов, их передачи и обработки, поскольку в случае запаздывания и несвоевременной обработки актуальность информации существенно снижается.

В свою очередь, если разработаны достаточно подробные аналитические справочники, то вся сводная информация легко разбивается:

- на виды и направления деятельности;
- по проектам, участкам и объектам;
- по отдельным службам и подразделениям.

Особенность сводных рапортов, составляемых в Волгоградском филиале ОАО «МТС», заключается в том, что в них собирается вся необходимая информация:

1) по факту и месту возникновения хозяйственной операции;

2) с учетом временного разрыва (нарастающим итогом и за любой период);

3) в разбивке по видам ТМЦ и услугам, контрагентам, материально ответственным и подотчетным лицам, а также по отдельным договорам, проектам и типам бизнеса (2G и 3G);

4) в соответствии с достигнутым уровнем аналитики и детализации;

5) для принятия управленческих решений директором предприятия и его заместителями по направлениям, руководителями служб и подразделений, крупными акционерами и инвесторами.

В то же время заложенный в эти рапорты разный уровень аналитики для многих специалистов служб и подразделений, установление ограничений на право доступа, а также защита информации доступными средствами не мешают конкретному специалисту получать в Волгоградском филиале ОАО «МТС» подробную информацию по своему участку с необходимыми графиками, таблицами или оптимизационными расчетами.

Вся внутренняя информация, содержащаяся в бухгалтерской базе данных Волгоградского филиала ОАО «МТС» (ORACLE OEBS), представлена исключительно проводками на основе совершенных хозяйственных операций, а поэтому понятна только

бухгалтерам. Но чтобы эта информация была доступна руководителям служб и подразделений, каждая хозяйственная операция сопровождается несколькими атрибутами, такими, как код бюджетного проекта (2G или 3G), центра ответственности, центра затрат, бюджетной статьи и пр. Таким образом, информация из базы данных может быть получена управляющим менеджером в более понятном виде: притоки (приход) и оттоки (расход) товарно-материальных ценностей и денежных средств и пр.

Разработка и внедрение такой системы позволяет успешно осуществлять управление производственной программой, а также анализировать финансово-экономическое состояние Волгоградского филиала ОАО «МТС» в реальном режиме времени.

Функционирование единой системы документооборота Волгоградского филиала ОАО «МТС» возможно при выполнении, по меньшей мере, пяти условий:

- 1) постановка задачи (что хотим анализировать, что хотим получить и в каком виде);
- 2) настройка плана счетов бухгалтерского учета в соответствии с задачами оперативного анализа и управленческого учета (введение подробных аналитических справочников);
- 3) ускоренная обработка текущей информации (день в день и без запаздывания);
- 4) наличие сетевой бухгалтерии;
- 5) защита информации и ограничение доступа к ней.

Разумеется, выполнение этих условий гарантирует бесперебойное движение документов, их своевременную обработку и передачу. Поэтому только в данном случае на базе бухгалтерской информации может быть создана серия сводных рапортов, в которых отражаются натурально-вещественные, стоимостные и финансовые показатели, а их подготовка, обработка и анализ проводятся в финансово-экономической служ-

бе Волгоградского филиала ОАО «МТС». При этом сводные рапорты внутренней отчетности имеют стандартную форму, позволяют анализировать работу не только отдельного участка, но и группы участков, ряда подразделений, сводить полученные данные в таблицы и графики с разбивкой по видам товарно-материальных ценностей, поставщиков и покупателей, материально ответственных и подотчетных лиц.

В результате директор Волгоградского филиала ОАО «МТС» получает надежную, полную и объективную информацию, необходимую для принятия управленческих решений, поскольку в рамках функционирующей единой системы документооборота с учетом введенного регламента, установленных процедур и разработанных стандартов можно в реальном режиме времени осуществлять оперативный анализ и контроль движения материальных, денежных и документальных потоков.

Следовательно, для оценки работы Волгоградского филиала ОАО «МТС» за период вовсе не нужно ждать закрытия самого периода и подготовки традиционных форм отчетности, а достаточно осуществить постановку оперативного анализа финансовой устойчивости, проводимого в реальном режиме времени.

В Волгоградском филиале ОАО «МТС» разрабатывается набор рапортов (отчетов), различающихся содержанием и глубиной аналитики, но имеются также рапорты, которые являются общими для всех предприятий. К ним относятся рапорты о выполнении основных производственных показателей, достаточности собственных денежных средств, расчетах с дебиторами и кредиторами, материально ответственными и подотчетными лицами, а также баланс предприятия, отчет о прибылях и убытках, отчет о движении денежных средств.

В этих формах отражается движение материальных, денежных и документальных

потоков так, что с помощью данных форм можно:

- определять занятость, финансовый результат и ритмичность работы того или иного участка, объекта, подразделения и Волгоградского филиала ОАО «МТС» в целом;
- обеспечивать прозрачный контроль своевременного внесения исходных данных, упрощать поиск ошибок и нестыковок, а также проведение инвентаризации и переоценки товарно-материальных ценностей;
- получать информацию с разным уровнем агрегирования, аналитики и детализации;
- контролировать состояние счетов бухгалтерского учета на конкретную дату;
- анализировать изменения в работе не только службы и подразделения, но и конкретного участка, объекта или вида деятельности, поскольку эти рапорты можно получать ежедневно, а в течение одного дня – неоднократно.

В свою очередь, для получения данных рапортов тому или иному сотруднику Волгоградского филиала ОАО «МТС» необходимо указать:

- 1) свой пароль для подтверждения прав доступа к отчетным данным;
- 2) период анализа или конкретную дату;
- 3) уровень агрегирования: филиал в целом (1), вид деятельности (2), подразделение или служба (3), объект или участок (4);
- 4) уровень аналитики: номенклатура ТМЦ и услуг (1), номенклатура контрагентов (2), менеджеры и отдельные сотрудники различных департаментов (3);
- 5) уровень детализации: полный (1), который показывается дробью (числитель – натуральные показатели, а знаменатель – стоимостные показатели), и укрупненный (2), который рассчитывается только в стоимостном выражении.

Следующим этапом в постановке оперативного анализа является составление самих

рапортов внутренней отчетности Волгоградского филиала ОАО «МТС».

Рапорт № 1 Волгоградского филиала ОАО «МТС», составляемый на конкретную дату, показывает баланс остатков по каждой укрупненной группе активов и капитала, причем последующая расшифровка этих остатков и анализ движения внутри группы приводится в других рапортах.

Однако при составлении данного рапорта с уровнем агрегирования от 2 до 4 встает вопрос о точном разделении остатков между видами деятельности, подразделениями, службами, объектами или участками. Прежде всего, это касается раздельного цельного учета денежных средств, финансового результата, основных фондов, уставного капитала, налогов, кредитов и содержания аппарата управления. Если такой учет ведется, то особых трудностей не возникает, но если активы и капитал всего Волгоградского филиала ОАО «МТС» полностью разделить не удастся, то в расчетах возникают определенные погрешности.

Рапорт № 2 Волгоградского филиала ОАО «МТС» представляет собой сводный отчет о прибылях и убытках в зависимости от указанного уровня агрегирования, а также показывает выполнение плана по важнейшим показателям: закупкам сырья и материалов, реализации услуг, рентабельности продаж, оборачиваемости запасов, дебиторской и кредиторской задолженности, уровню оплаты задолженности покупателями и перед поставщиками.

Рапорт № 3 предназначен для анализа денежных потоков Волгоградского филиала ОАО «МТС», в котором все источники поступления и направления использования разбиваются на отдельные статьи, причем данный рапорт может быть сопоставлен с разным уровнем агрегирования. В результате становятся понятными причины появления положительного или отрицательного прироста всех денежных средств, размер остатка соб-

ственных денежных средств, потребность в кредите, а в целом уровень платежеспособности предприятия, его финансовой устойчивости и привлекательности.

Рапорт № 4 Волгоградского филиала ОАО «МТС» содержит всю необходимую информацию о поступлении и оплате сырья, материалов, комплектующих, различных товаров и услуг, причем независимо от уровня агрегирования контролируется исполнение бюджета закупок. Данный рапорт можно получить тремя способами: в разрезе номенклатуры ТМЦ, поставщиков и менеджеров департамента закупок, приведя в каждой такой таблице натуральные и стоимостные по-

казатели. При этом разные аналитики на одной базе данных смогут одновременно оценить выполнение плана по закупкам (ассортимент), взаимоотношения с поставщиками (объемы и сроки поставки), а также работу каждого менеджера (предоставляемые скидки, бонусы, льготные условия).

В качестве иллюстрации приведем рапорт № 3 Волгоградского филиала ОАО «МТС» (табл. 3).

Рапорт № 5 Волгоградского филиала ОАО «МТС» показывает движение ТМЦ по складу сырья и материалов, так что благодаря заданному уровню аналитики можно получить информацию об обеспеченности сырьем и

Таблица 3

**Движение денежных средств за период с 12.10.2013 г. по 13.10.2013 г., в тыс. руб.**

Уровень агрегирования : 1– 4  
Дата получения рапорта 14.10.2013 г.  
Время получения рапорта 09:03

Статьи	Расчетный счет	Касса, руб.	Валютный счет	Касса, вал.	Деньги в пути	Итого
1	2	3	4	5	6	7=2+3+4+5+6
Остаток на начало периода	1356,7	58,6	34,8	–	–	1450,1
<b>Поступления</b>						
Внутренние перемещения	145,3	4800,0	–	275,8	1080,2	6301,3
Оплата покупателем готовой продукции (товара)	3971,4	420,6	1028,6	–	–	5420,6
Аванс покупателей	19632,7	–	–	–	–	19632,7
Кредиты и займы	8843,1	–	–	–	–	8843,1
Прочие доходы	2902,6	–	3,1	–	–	2902,6
Итого поступлений	35495,1	5220,6	1031,7	275,8	1080,2	43103,4
<b>Расходование</b>						
Внутренние перемещения	4800,0	145,3	275,8	–	1090,2	6301,3
Оплата поставщиков	10446,3	–	–	–	–	10446,3
Оплата поставщикам	5000,0	–	–	–	–	5000,0
Оплата труда	–	4238,4	–	–	–	4238,4
Налоги, пени, штрафы, сборы	5360,4	–	–	–	–	5360,4
Накладные расходы	3254,4	150,8	–	–	–	3405,8
Авансы МОЛ и ПОЛ	–	700,0	–	275,8	–	975,8
Кредиты и займы	3538,0	–	–	–	–	3538,0
Проценты за кредит	1410,8	–	–	–	–	1410,8
Прочие расходы	1872,0	–	–	–	–	1872,0
Итого расходований	35681,9	5234,5	278,0	275,8	1080,2	42550,4
Остаток на конец периода	1169,9	44,7	788,5	–	–	2003,1

*Примечание.* Уровни агрегирования : предприятие в целом (1), вид деятельности (2), подразделение или служба (3), объект или участок (4).

материалами, оборачиваемости запасов на складах и работе конкретных материально ответственных лиц.

Рапорт № 6 Волгоградского филиала ОАО «МТС» содержит информацию об оказанных услугах в разрезе отчетного периода. Данная форма внутренней отчетности позволяет судить о выполнении плана производства и оказании услуг подвижной связи, работе конкретного участка коммерческой службы.

Рапорт № 7 Волгоградского филиала ОАО «МТС» создается с целью получения сведений об оказанных услугах, состоянии дебиторской задолженности и полученных авансов, а в целом о взаимоотношениях с покупателями (заказчиками) и работе менеджеров коммерческой службы Волгоградского филиала ОАО «МТС», которые несут ответственность не только за выполнение плана продаж и своевременность отгрузки продукции, но и ее оплаты покупателями.

Рапорт № 8 и рапорт № 9 Волгоградского филиала ОАО «МТС» необходимы для учета поставщиков и покупателей в установлении связи с тем или иным видом продукции (работ, услуг), а также конкретным менеджером. Из этих рапортов можно установить средний срок и среднюю сумму задолженности за поставленные сырье и материалы, а также готовую продукцию, увязав эти данные с фондом оплаты труда менеджеров по закупкам и продажам.

Рапорт № 10 Волгоградского филиала ОАО «МТС» информирует о задолженности материально-ответственных и подотчетных лиц, размерах выданных сумм и сроках их погашения.

Рапорт № 11 Волгоградского филиала ОАО «МТС» позволяет видеть движение по видам накладных расходов в соответствии с утвержденным бюджетом и судить о возникших отклонениях: перерасходе или экономии, которые оказывают непосредственное влияние на себестоимость продукции и услуг и

финансовый результат того или иного подразделения.

Наиболее важная информация собирается в рапорте № 12, в котором показывается движение товаров, работ и услуг, расчеты с поставщиками и покупателями, суммарная величина наценки и уровень рентабельности продаж. Кроме того, для Волгоградского филиала ОАО «МТС», занимающегося в основном оказанием услуг подвижной радиотелефонной связи, очень важен учет оказанных услуг, поэтому вводятся рапорт № 13 для коммерческой службы в целом и рапорт № 14 для ее отдельных подразделений.

В качестве иллюстрации приведем рапорт № 12 Волгоградского филиала ОАО «МТС». Пример рапорта № 12 приводится для укрупненного уровня детализации.

Таким образом, приведенные сводные рапорты внутренней отчетности Волгоградского филиала ОАО «МТС» дают возможность на практике ежедневно, а в течение рабочего дня неоднократно оценивать финансово-экономическое состояние филиала, подвергая анализу материальные, финансовые и документарные потоки, взаимоотношения с покупателями и поставщиками, состояние дебиторской и кредиторской задолженности, оборачиваемость оборотных средств.

Особенность такого анализа заключается в том, что управление финансовой устойчивостью Волгоградского филиала ОАО «МТС» осуществляется в оперативном режиме, при этом экономическую оценку получают как весь филиал, так и отдельные виды деятельности, среди которых можно выделить и наиболее, и наименее устойчивые в финансовом отношении.

Таким образом, для развития любой современной коммерческой организации требуется полноценно и эффективно функционирующий аппарат управленческого регулирования. Особое место в его инструментах занимает система внутренней управленчес-



**Торговый баланс за период с 12.10.2013 г. по 13.10.2013 г., в тыс. руб.**

Уровень агрегирования: 1 - 4  
Уровень аналитики: 1 - 2  
Уровень детализации: 1 - 2  
Дата получения рапорта 14.10.2013 г.  
Время получения рапорта 10:12

*Примечания:*

1. Уровни агрегирования: предприятие в целом (1), вид деятельности (2), подразделение или служба (3), объект или участок (4);
2. Уровни аналитики: номенклатура товара (1) и материально ответственное лицо (2);
3. Уровни детализации: полный (1) показывается дробью (числитель – натуральные показатели, знаменатель – стоимостные показатели), укрупненный (2) рассчитывается в стоимостном выражении.

кой отчетности. Текущее состояние учета в практике российских компаний позволяет сделать вывод, что во многих из них используют архаичные, неэффективные, не отвечающие современным запросам рынка учетные технологии.

В условиях современной действительности необходимо пересматривать подход к управлению организацией, используя инновационные учетные технологии, способные повысить эффективность деятельности организации по многим направлениям. Разработка и использование системы внутриорганизационной отчетности является проявлением инновационной деятельности

компании, которая позволит повысить уровень ее конкурентоспособности на рынке и простимулирует дальнейшее развитие в выбранном русле.

Давая оценку качества организации внутренней отчетности Волгоградского филиала ОАО «МТС», нужно отметить, что система внутренней отчетности компании направлена на полное и оперативное отражение деловой информации, а также выдачу оперативных сведений. Система внутренней отчетности позволяет руководству Волгоградского филиала ОАО «МТС» получать в кратчайшие сроки требуемую деловую информацию надлежащего качества.

УДК 338.43.02(574)

**СИТНИКОВА Е. С.**, доцент кафедры бизнеса  
и делового администрирования,  
кандидат экономических наук

Восточно-Казахстанский государственный университет  
им. С. Аманжолова (Казахстан, г. Усть-Каменогорск)

## МОДЕРНИЗАЦИЯ ПЕРЕРАБАТЫВАЮЩЕЙ ПРОМЫШЛЕННОСТИ АГРАРНОЙ ПРОДУКЦИИ ВОСТОЧНО-КАЗАХСТАНСКОЙ ОБЛАСТИ НА БАЗЕ КЛАСТЕРНОГО ПОДХОДА

В статье исследуется возможность применения кластерного подхода при реформировании АПК Республики Казахстан. Приводятся примеры из мирового опыта реформирования данной отрасли экономики.

Possibility to apply a cluster approach in reforming of agroindustrial complex of the Republic of Kazakhstan is investigated in the article. World experience of reforming this sector of economy is shown.

□ **Ключевые слова:** агропромышленный комплекс, кластер, сельское хозяйство, пищевая промышленность, Казахстан

□ **Keywords:** agroindustrial complex, cluster, agriculture, food industry, Kazakhstan

Одной из главных задач развития АПК является увеличение объемов производства сельскохозяйственной продукции через стимулирование привлечения инвестиций на создание новых либо расширение действующих производственных мощностей. В настоящее время существуют льготные продукты кредитования дочерних организаций АО «НУХ «КазАгро» и возмещение ставок вознаграждения по кредитам на пополнение основных и оборотных средств в рамках государственных программ поддержки.

Вместе с тем указанных инструментов недостаточно для активного стимулирования

субъектов сельского хозяйства к реализации инвестиционных проектов в приоритетных отраслях АПК [1, с. 1].

Происходит рост мирового населения с интенсивным ростом потребления продуктов питания и одновременным увеличением дефицита водных, земельных, топливно-энергетических ресурсов, что приводит к росту цен на продовольствие. В целом к 2020 г. население мира составит 7,6 млрд человек, т. е. вырастет на 600 млн человек по сравнению с 2011 г. Изменится структура потребления продуктов питания: увеличится доля потребления мяса, молока и молоч-

\* Статья публикуется в рамках реализации Договора о сотрудничестве от 19.09.2014 г. между РГП на ПХВ «Восточно-Казахстанский государственный университет имени Сарсена Аманжолова» и НОУ ВПО «Институт управления».

ных продуктов, рыбы, овощей и фруктов. Основной задачей, стоящей перед сельским хозяйством в мире, является увеличение производства на 70 % к 2050 г. Достижение данной цели затрудняется ввиду замедления роста урожайности сельскохозяйственных культур и ограниченности водных ресурсов. Идет процесс опустынивания и деградации сельскохозяйственных земель. По данным Программы Организации Объединенных Наций (далее – ООН) по окружающей среде, деградации подвергается треть пахотных земель, что впоследствии негативно скажется на жизнедеятельности более 1 млрд человек в более чем 100 странах [2].

Обобщение опыта поддержки сельского хозяйства различными странами мира показало, что большинство стран используют в качестве ключевого инструмента поддержки сельскохозяйственного производства субсидирование. Однако ведущие страны – экспортеры сельхозпродукции (Австралия, Новая Зеландия, Аргентина, Бразилия и др.) не поддерживают прямое субсидирование производителей [3].

В настоящее время в рамках ВТО доминируют тенденции по отказу от прямых мер государственной поддержки сельского хозяйства. Всё большее значение в ВТО и на мировых аграрно-продовольственных рынках приобретают страны Кернской группы (Австралия, Аргентина, Новая Зеландия, Канада и др.), которые имеют минимальный уровень прямых субсидий в сельском хозяйстве и развивают отрасль за счет роста конкурентоспособности и эффективности производства. Опыт стран Кернской группы, не использующих прямую поддержку сельскохозяйственного производства, показывает более высокий рост совокупной производительности факторов производства в период после отмены субсидий [4, с. 89].

Применительно к Казахстану это свидетельствует о том, что каждая страна разрабатывает свою систему поддержки сельхозпроизводства. Главное, чтобы эта поддержка стимулировала производителей, повыша-

ла продуктивность земли и животных, стимулировала экспорт.

По показателю уровня поддержки аграрного сектора экономики Казахстан находится на среднем уровне в относительных показателях. Общая поддержка сельского хозяйства в данном случае включает как выплаты сельхозформированиям из бюджета, так и косвенные меры поддержки (например, тарифную защиту) (рис.).

Пищевые продукты животного и растительного происхождения в процессе хранения рано или поздно портятся и, теряя свои натуральные качества, становятся непригодными для использования в пищу. Причиной порчи являются ферменты, содержащиеся в этих продуктах, физические и химические факторы и особенно различные микроорганизмы, вызывающие гниение продукта. Это вынуждает использовать консервирование (латинское слово «*conservo*» – сохранение) продуктов для длительного хранения [5].

В Китае многие перерабатывающие предприятия используют компенсационную торговлю, которая предусматривает поставку предприятиям оборудования и технологии или кредитов на приобретение. Китайская сторона предоставляет помещение, рабочую силу, управляет предприятием. Стоимость полученных средств производства и процент за кредит погашаются в течение согласованного периода путем регулярных поставок иностранному партнеру части произведенной продукции. По завершении платежей полученное оборудование и технология переходят в полную собственность Китая.

Всячески способствуя развитию перерабатывающих предприятий, правительство КНР в целях стимулирования предоставляет наиболее выгодные условия функционирования паевым, контрактным или полностью иностранным предприятиям. Им гарантированы значительные налоговые льготы, приоритеты в снабжении, льготные условия кредитования, большая самостоятельность в решении социальных вопросов [6].

Одновременно при модернизации произ-

**Рис.** Общая поддержка сельского хозяйства как доля от ВВП страны, среднее за 2011–2013 гг., %

водств, хотя и в меньшем количестве, создаются новые рабочие места для квалифицированных работников, что оказывает положительное влияние на экономику в целом.

Так, с помощью предприятий перерабатывающей промышленности Венгрии удалось решить некоторые народнохозяйственные проблемы, а предприятия-участники укрепили свое экономическое положение. Иностранные инвестиции способствовали модернизации производства, повышению прибыли, расширению экспортных возможностей и увеличению производительности труда. Партнеры по предприятиям перерабатывающей промышленности удовлетворены тем, что завоевали определенные позиции на венгерском рынке, обеспечили заказы на длительный период [7, с. 215].

В настоящее время в Восточно-Казахстанской области реализуются проекты создания отраслевых кластеров по производству и переработке семян подсолнечника, рыбы, кожевенного сырья, молока и мяса, которые должны стать основой регионального пищевого кластера [8].

К числу важнейших приоритетов АПК ВКО относятся повышение уровня его развития и углубленная переработка сельскохозяй-

ственной продукции, начаты структурные изменения, техническое и технологическое перевооружение сельского хозяйства, восстановление селекции и семеноводства, племенного дела: было создано 6 племенных и 5 семеноводческих хозяйств, 69 пунктов искусственного осеменения животных, 45 откормочных площадок, 9 молочно-товарных ферм, 17 сельских потребительских кооперативов водопользователей; организовано 13 машинно-технологических станций и пунктов технического обслуживания, 9 заготовительно-сбытовых кооперативов, открыто 6 убойных пунктов скота; создано и реконструировано 22 перерабатывающих производства.

Мы считаем, что кластер, формируемый в АПК Восточно-Казахстанской области, должен представлять вертикально интегрированную структуру, включающую следующие продуктовые кластеры:

- масложировой;
- молочный;
- мясной;
- рыбный.

Целью формирования и развития регионального пищевого кластера является создание условий для расширения внутриобласт-

ного производства и повышения конкурентоспособности продукции пищевой промышленности области на основе совершенствования государственного регулирования АПК и оптимизации интеграционных связей между операторами аграрного рынка [9].

Для достижения указанной цели необходимо решить следующие задачи:

- совершенствование нормативно-правовой базы и механизмов государственного регулирования АПК;
- разработка эффективного механизма взаимодействия участников кластера;
- развитие сырьевой базы на основе прогрессивных агроиндустриальных технологий;
- создание инновационных и высокотехнологичных производств;
- приведение систем стандартизации, сертификации и управления качеством продукции АПК в соответствие с международными стандартами;
- расширение объемов продаж продуктов питания, производимых в ВКО, на внутреннем и внешнем рынках;
- формирование и развитие товарно-водящей системы АПК;
- формирование брэндов отечественных продуктов питания;
- совершенствование системы подготовки и переподготовки кадров для агропромышленного комплекса;
- совершенствование информационного обеспечения и консалтингового обслуживания хозяйствующих субъектов в АПК.

Приоритетным направлением развития *масложирового кластера* является производство востребованного как на внутреннем, так и на внешнем рынках растительного масла повышенной степени очистки [10].

Участниками данного кластера являются кластерообразующее предприятие АО «Май», РГКП «Восточно-Казахстанское», РГКП «Опытное хозяйство масличных культур», КазНИИПромзернопроект, НИИ пищевой промышленности, Алматинский и Карагандинский маргариновый заводы, элеваторы всех зерносеющих районов, товарно-

изводители маслосемян подсолнечника и других масличных культур Шемонаихинского, Уланского, Глубоковского, Зыряновского, Катон-Карагайского, Урджарского, Кокпектинского и Бородулихинского районов, предприятия сельхозмашиностроения, предприятия снабжения сельхозтехникой, запчастями и ГСМ.

В результате формирования и развития масложирового кластера произойдет увеличение производства растительного рафинированного масла, объем которого достигнет 14 тыс. т.

Ведущими производителями молока и молочных продуктов в ВКО являются ТОО «Восток-Молоко», АО «Исток», ТОО «Эмиль», которые составляют основу формирующегося в области молочного кластера.

Региональный кластер представляет собой систему из 8 районных (городских) подкластеров, состоящих из сельскохозяйственных товаропроизводителей – поставщиков сырья и перерабатывающих предприятий и цехов. Продукция молочного кластера предназначена в первую очередь для реализации на рынке Восточно-Казахстанской области.

В перспективе (при наличии выпускаемой в достаточных объемах конкурентоспособной продукции) возможно освоение рынков соседних областей, а также России и Китая.

В результате формирования и развития *молочного кластера* производство молока увеличится на 48 %, кисломолочной продукции – на 36,5 %.

*Мясная промышленность* Восточно-Казахстанской области состоит из 68 производств (18 из которых по установленной мощности относятся к крупным и средним), выпускающих за год 1,5–2,2 тыс. т мяса и пищевых субпродуктов всех видов скота, 10,6–12,2 тыс. т мяса и пищевых субпродуктов птицы, 1,1–1,6 тыс. т колбасных изделий, 100 т мясных консервов. В области функционируют 9 крупных и 6 мелких производств по забою скота, 2 крупных мясоконсервных производства и 39 цехов по производству колбас и мясных полуфабрикатов.

В области имеется хороший потенциал по животноводческому сырью: 764,1 тыс. голов крупного рогатого скота, 2055,1 тыс. голов овец и коз, 114,5 тыс. голов свиней, 171,7 тыс. голов лошадей, 3355,1 тыс. голов птицы.

Для обеспечения высокой экономической и экологической эффективности в рамках формирующегося мясного кластера целесообразно создание безотходных мясокомбинатов, где наряду с производством основной продукции будет осуществляться переработка крови, субпродуктов, шкур, рогов, копыт и т. д. вплоть до содержимого желудков.

Полученная продукция может далее использоваться в пищевой промышленности (пищевая кровь), легкой промышленности (кожа), строительной индустрии (переработанные рога и копыта), для производства кетгута (кишки), удобрений и для многих других целей.

Инфраструктура *мясного кластера* включает предприятия оптовой и розничной торговли мясом и мясопродуктами. Центральным звеном инфраструктуры данного кластера является муниципальный оптовый продовольственный рынок [11].

В результате формирования и развития мясного кластера объем производства мяса всех видов увеличится на 21,5 %, колбасных изделий – на 37,5 %. При этом произойдет расширение ассортимента производимой продукции, повышение ее качества, сертификация готовой продукции будет проходить в соответствии с международными стандартами, начнется завоевание мясного рынка других областей Казахстана, а также России и Кыргызстана.

*Рыбный кластер.* На территории Восточно-Казахстанской области имеется ряд крупных рыбопромысловых водоемов – река Иртыш, Бухтарминское и Шульбинское водохранилища, Алакольские озера. По запасам и улову рыбы Верхне-Иртышский бассейн занимает второе место в республике, уступая лишь Урало-Каспийскому.

Рыбодобывающая и перерабатывающая промышленность области объединяет 7 крупных предприятий и частных предпринимателей. Кроме того, в качестве научного центра кластера в его состав входит филиал РГКП «Научно-производственный центр рыбного хозяйства».

*Пищевой кластер* является сложной социально-экономической системой, эффективность функционирования которой в значительной степени определяется внешней средой, включающей:

- рынки:
  - а) продуктов питания;
  - б) материально-технических ресурсов;
  - в) производственно-технических и консалтинговых услуг;
  - г) технологий;
  - д) финансовый;
  - е) информации;
  - ж) труда;
- инвесторов;
- государственные учреждения.

Характеристика организационно-экономического механизма управления пищевым кластером приведена в таблице [12, с. 88].

Одним из важнейших элементов организационно-экономического механизма функционирования и развития пищевого кластера является система его финансирования [13, с. 63].

К числу наиболее значимых статей затрат на деятельность кластера относятся:

- затраты на создание кластера;
- затраты на развитие инфраструктуры;
- затраты на реализацию отдельных проектов и программ кластера.

Финансирование создания кластера может осуществляться из республиканского и местного бюджетов либо за счет средств предприятия-интегратора.

Развитие инфраструктуры и реализация отдельных проектов в процессе функционирования кластера осуществляется, как правило, на основе смешанного финансирования – взносов предприятий-участников кла-

**Организационно-экономический механизм управления пищевым кластером**

Подмеханизмы	Характеристика подмеханизмов
Рыночный механизм	<ol style="list-style-type: none"> <li>1. Спрос.</li> <li>2. Предложение.</li> <li>3. Цена</li> </ol>
Государственное регулирование АПК	<ol style="list-style-type: none"> <li>1. Законодательная база (в т. ч. антимонопольное и природоохранное законодательство).</li> <li>2. Экономические методы:                             <ul style="list-style-type: none"> <li>– бюджетно-налоговые рычаги;</li> <li>– кредитно-финансовые рычаги;</li> <li>– валютное регулирование;</li> <li>– регулирование распределительных отношений (оплата труда, социальная защита населения и т.п.);</li> <li>– индикативное планирование и прогнозирование;</li> <li>– таможенное регулирование;</li> <li>– аграрная политика;</li> <li>– ценовая политика;</li> <li>– инвестиционная политика;</li> <li>– инновационная политика;</li> <li>– экспортно-импортная политика;</li> </ul> </li> <li>3. Государственная поддержка (в т. ч. субсидирование, товарные интервенции).</li> <li>4. Административные методы (квоты, ограничения, запреты, принуждение и т. п.)</li> </ol>
Система управления кластером (координационный совет, исполнительная дирекция)	<ol style="list-style-type: none"> <li>1. Организационные рычаги:                             <ul style="list-style-type: none"> <li>– оптимизация производственной структуры;</li> <li>– эффективная организация системы управления;</li> <li>– организация внутрикластерных производственных отношений.</li> </ul> </li> <li>2. Экономические рычаги:                             <ul style="list-style-type: none"> <li>– стратегическое планирование;</li> <li>– управление затратами и доходами;</li> <li>– управление инвестициями;</li> <li>– управление инновациями;</li> <li>– управление трудовыми ресурсами</li> </ul> </li> </ol>

стера и бюджетного финансирования, кредитов банков второго уровня, а также целевого финансирования из различных специализированных фондов.

На основании вышеизложенного можно сделать вывод о том, что одним из перспективных направлений в решении стратегических задач устойчивого развития Восточного Казахстана (в том числе в агропродовольственной сфере) и обеспечения на этой основе региональной продовольственной безопасности является создание интегрированных структур на основе кластерного подхода, который

предполагает максимальное использование имеющегося производственного потенциала отраслей, связанных с производством продуктов питания, модернизацию и рациональное размещение предприятий АПК, а также эффективное их финансирование. Кроме того, кластерный механизм, входящий в качестве подсистемы в состав организационно-экономического механизма системы продовольственной безопасности, является основой оптимального решения социальных, экологических и региональных проблем в сфере производства продуктов питания.

**Библиографический список**

1. Сельское, лесное и рыбное хозяйство в Республике Казахстан 2007–2012 : стат. сб. : на казах. и рус. яз. – Астана, 2013. – 217 с.
2. Социально-экономическое развитие Республики Казахстан. Январь–декабрь 2013 года : ежемесячный информ.-аналит. журнал / под ред. А. А. Смаилова. – Астана, 2013. – 144 с.
3. Самойличенко, Н. В. Повышение эффективности производства мяса в молочном скотоводстве регионального АПК : автореф. дис. ... канд. экон. наук / Н. В. Самойличенко. – Санкт-Петербург, 2012. – 23 с.
4. Минаков, И. А. Экономика отраслей АПК / И. А. Минаков, Н. И. Куликов, О. В. Соколов. – М. : Колос, 2004. – 463 с.
5. Лыч, Г. М. Экономическая эффективность сельскохозяйственного производства / Г. М. Лыч. – Минск, 1998. – 195 с.
6. Гатаулин, А. М. Рыночный анализ аграрного сектора экономики / А. М. Гатаулин, Р. Г. Ахматов, Ю. Р. Стратонович. – М. : TACIS, 1999. – 197 с.
7. Калиев, Г. А. Аграрная реформа в Казахстане: история, современность, перспективы / Г. А. Калиев. – Алматы : РНИ Бастау, 1998. – 232 с.
8. Аброков, Т. С. Повышение эффективности производства экологически чистой продукции в зерновом подкомплексе (на материалах АПК Кабардино-Балкарской Республики) : дис. ... канд. экон. наук / Т. С. Аброков. – Нальчик, 2004. – 215 с.
9. Орузбаев, А. О. Аграрно-промышленный комплекс в условиях перехода к рыночной экономике: опыт СНГ и других зарубежных государств / А. О. Орузбаев и др. – Алма-Ата, 1998. – 325 с.
10. Шпаар, Д. Повышение эффективности сельского хозяйства в новых федеральных землях ФРГ / Д. Шпаар, К. Беме // АПК: экономика и управление. – 2006. – № 1.
11. Сабден, О. Актуальные проблемы кризисного и посткризисного периода развития Казахстана (2008–2011 гг.) / О. Сабден. – Алматы : ИЭ КН МОН РК, 2011. – 383 с. (Экономика : избран. тр. / О. Сабден. Т. XX).
12. Ахметжанова, С. Б. Конкурентоспособность пищевой промышленности Казахстана: теория, проблемы и механизмы обеспечения / С. Б. Ахметжанова. – Алматы, 2001. – 216 с.
13. Кузнецова, В. В. Управление агропромышленным комплексом: учебное пособие / В. В. Кузнецова. – М., 2003. – 416 с.

- 
1. Сельское, лесное и рыбное хозяйство в Республике Казахстан 2007–2012 : стат. сб. : на казах. и рус. яз. Астана, 2013. 217 с.
  2. Социально-экономическое развитие Республики Казахстан. Январь–декабрь 2013 года : ежемесячный информ.-аналит. журнал / под ред. А.А. Смаилова. Астана, 2013. 144 с.
  3. Минаков И. А., Куликов Н. И., Соколов О. В. Экономика отраслей АПК. М. : Колос, 2004. 463 с.
  4. Лыч Г. М. Экономическая эффективность сельскохозяйственного производства. Минск, 1998. 195 с.
  5. Калиев Г. А. Аграрная реформа в Казахстане: история, современность, перспективы. Алматы : РНИ Бастау, 1998. 232 с.
  6. Гатаулин А. М., Ахматов Р. Г., Стратонович Ю. Р. Рыночный анализ аграрного сектора экономики. М. : TACIS, 1999. 197 с.
  7. Социально-экономическое развитие Республики Казахстан. Январь–декабрь 2013 года.
  8. Калиев Г. А. Аграрная реформа в Казахстане: история, современность, перспективы.
  9. Лыч Г. М. Экономическая эффективность сельскохозяйственного производства.
  10. Аброков Т. С. Повышение эффективности производства экологически чистой продукции в зерновом подкомплексе (на материалах АПК Кабардино-Балкарской Республики) : дис. ... канд. экон. наук. Нальчик, 2004. 215 с.
  11. Там же.
  12. Там же.
  13. Шпаар Д., Беме К. Повышение эффективности сельского хозяйства в новых федеральных землях ФРГ // АПК: экономика и управление. 2006. № 1.



УДК 621.337.22



**КАЛИНИЧЕНКО А. Я.,**  
доктор технических наук, профессор



**ФЕСЕЧКО А. И.,**  
кандидат технических наук

## РАЦИОНАЛЬНЫЕ ПРИНЦИПЫ ПОСТРОЕНИЯ СИЛОВОЙ СТРУКТУРЫ КОМБИНИРОВАННОГО ТЯГОВОГО ЭЛЕКТРОПРИВОДА

В данной статье рассматриваются принципы построения тягового электропривода комбинированного электроподвижного состава с последовательным соединением зарядного и тягового преобразователей, которые позволяют увеличить время работы электроподвижного состава в автономном режиме, повысить экономическую эффективность электрической тяги, надежность и безопасность движения.

The article is dedicated to the construction principles of electric traction drive of combined electric rolling stock with the cascade of charging and railway converters that allows to increase the operation time of electric rolling stock in autonomous mode, to improve economic efficiency of electric traction and safety of operation.

- **Ключевые слова:** тяговые двигатели, электроподвижной состав, зарядные и тиристорные преобразователи
- **Keywords:** railway motor, electric rolling stock, charging and thyristor converters

Тенденция к использованию альтернативных источников питания в связи с повышающимися требованиями к экологической безопасности и большей автономности транспортных средств при отсутствии постороннего источника питания (для железных дорог – контактной сети) требует разработки технических решений, обеспечивающих минимальные оправданные затраты по их реализации. Применение бесконтактных

методов регулирования тягового усилия путем изменения напряжения на тяговых двигателях, в частности, электроподвижного состава (ЭПС), значительно улучшает его тягово-эксплуатационные показатели, повышает экономическую эффективность электрической тяги и позволяет максимально реализовать преимущества использования автономных источников питания, например аккумуляторных батарей (АКБ) [1].

Если использовать в качестве бесконтактного регулятора напряжения тиристорно-импульсный преобразователь (ТИП), то в системе «источник питания – тяговый двигатель» он выполняет роль трансформатора напряжения с коэффициентом трансформации

$$k_{\text{тр}} = \frac{U_0}{U_n} \quad (1)$$

где  $U_0$  – напряжение источника питания;

$U_n$  – среднее напряжение на нагрузке (на тяговом двигателе);

$$U_n = U_{\partial} \cdot n ;$$

$U$  – номинальное напряжение тягового двигателя;

$n$  – количество тяговых двигателей, соединенных последовательно.

Коэффициент трансформации посредством тиристорно-импульсного преобразователя должен изменяться в широких пределах в зависимости от напряжения в источнике питания и необходимого напряжения на нагрузке в зависимости от заданного алгоритма управления движением.

Особенно целесообразно применение тиристорно-импульсных преобразователей на комбинированном электроподвижном составе, т. к. такие преобразователи позволяют, кроме прочих преимуществ бесконтактного пуска, увеличить время работы в автономном режиме [2, с. 18–22]. При решении вопроса о рациональной силовой структуре при применении тиристорно-импульсных преобразователей необходимо рассмотреть вопросы использования силовых элементов при различном построении силовой схемы.

Общеизвестно, что для реализации максимального сцепного веса наиболее благоприятным является параллельное соединение тяговых двигателей, при котором коэффициент трансформации  $k_{\text{тр}} > 1$ . В связи с тем, что при расчете параметров ТИП принимается во внимание максимальное напряжение источника питания, то при коэффициенте трансформации  $k_{\text{тр}} > 1$  заложенная

мощность силовых тиристоров в процессе регулирования напряжения на двигателях используется не полностью.

Если принять за реализуемую мощность

где  $U_n$  – напряжение на нагрузке (на тяговых двигателях);

$I_n$  – ток нагрузки,

а за расчетную мощность силовых полупроводниковых элементов ТИП

$$R_{\text{расч}} = U_n I_n,$$

где  $U_n; I_n$  – паспортные данные элементов, то отношение этих величин условно назовем коэффициентом использования силовых тиристоров преобразователя, т. е.

(2)

Подставив в (2) значение  $U_n$  из (1), получим выражение для коэффициента использования силовых тиристоров:

$$K_{\text{исп}}^{\text{т}} = \frac{U_0 I_n}{k_{\text{тр}} \cdot U_n \cdot I_n} .$$

Для обратных диодов коэффициент использования равен:

$$K_{\text{исп}}^{\partial} = 1 - \frac{U_0 \cdot I_n}{k_{\text{тр}} \cdot U_n \cdot I_n} .$$

$K_{\text{исп}}^{\text{т}} =$

На рис. 1 представлена зависимость коэффициента использования силовых тиристоров (кривая 1) и обратных диодов (кривая 2) от коэффициента трансформации в предположении, что мощность, потребляемая двигателями, не изменяется. Из рис. 1 следует, что максимальный коэффициент использования силовых тиристоров получается при коэффициенте трансформации, равном единице, т. е. при равенстве напряжения нагрузки напряжению контактной сети (источника питания). Коэффициент использования шунтирующих диодов имеет обратную зависимость. Таким образом, коэффициент использования вентилях находится в зависимости от коэффициента трансформации, т. е. от соотношения напряжения питающей сети и напряжения на нагрузке.

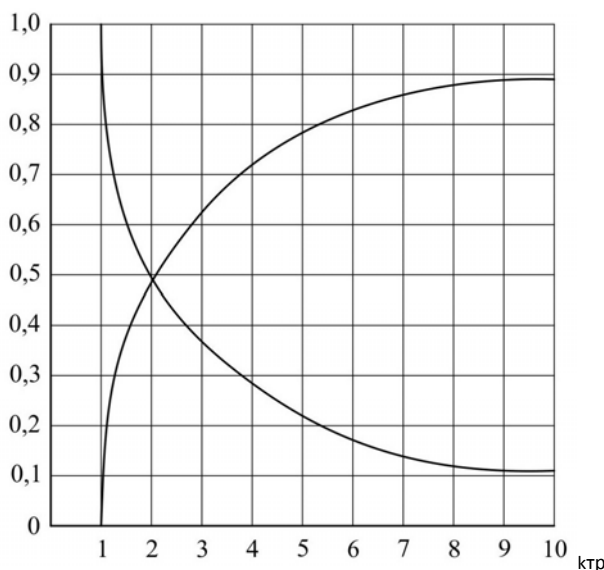

**Рис. 1.** Зависимость коэффициента использования силовых тиристоров и обратных диодов от коэффициента трансформации

Рассмотрим два возможных варианта схемных решений комбинированного ЭПС с тиристорно-импульсным регулированием с точки зрения наиболее рационального использования наиболее дорогостоящих элементов – вентиляей.

Для осуществления заряда тяговой аккумуляторной батареи на таком ЭПС может применяться схема с отдельным зарядным тиристорно-импульсным преобразователем (ЗП), включенным параллельно с преобразователем, питающим тяговые двигатели (ТП) (рис. 2), или схема с последовательным включением зарядного и тягового преобразователей (рис. 3). При схемном решении в соответствии с рис. 2 элементы зарядного преобразователя (ЗП) рассчитываются на напряжение источника питания, однако коэффициент трансформации в этом случае имеет значение больше единицы, т. к. при существующих типах тяговых аккумуляторных батарей (АБ) практически можно выполнить их максимально на напряжение 1200–1500 В. Следовательно, согласно кривым (рис. 1) мощность силовых тиристоров зарядного преобразователя (ЗП) при таком схемном решении используется не полно-

стью. Это относится и к тяговому преобразователю (ТП).

Схема, представленная на рис. 3, позволяет более рационально использовать мощность силовых тиристоров преобразователя, а также улучшить коммутационные условия на тяговых двигателях. Принцип работы гибридного ЭПС при данном схемном решении заключается в том, что при помощи первого тиристорно-импульсного преобразователя (ЗП) происходит заряд аккумуляторной батареи, а тяговые двигатели (ТД) питаются от аккумуляторной батареи при помощи второго (тягового) тиристорно-импульсного преобразователя (ТП). ЭДС аккумуляторной батареи должна соответствовать номинальному напряжению двигателей. Это позволяет улучшить коммутационные условия на тяговых двигателях, а также реализовать тяговым преобразователем коэффициент заполнения, равный единице. При достижении последним значения, равного единице, силовой преобразователь может быть зашунтирован. Это рационально с той точки зрения, что постоянная трансформация напряжения в тяговом режиме связана с повышением расчетных нагрузок тиристорно-



Рис. 2. Блок-схема комбинированного ЭПС с параллельным включением зарядного и тягового ТИП

го преобразователя и с увеличением в нем потерь по сравнению с кратковременной трансформацией напряжения, используемой только в период пуска, т. к. потери в силовых тиристорах при протекании прямого тока можно представить выражением [3, с. 146–160]:

$$\Delta P = \Delta U_T \cdot I_{cp} + I_{\partial}^2 \cdot R_T,$$

где  $I_{cp}$ ;  $I_{\partial}$  – соответственно средний и действующий токи преобразователя;

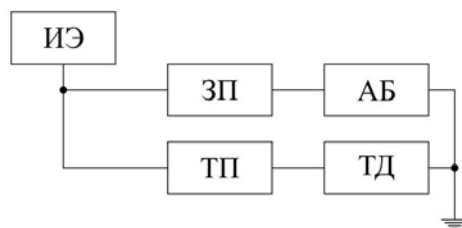
$U_T$ ;  $R_T$  – классификационные параметры тиристора.

Управление работой зарядного преобразователя при данном схемном решении возможно осуществлять двумя способами.

### I. Управление с постоянным коэффициентом трансформации.

При питании от источника питания напряжением 3000 В коэффициент трансформации зарядного преобразователя имеет значение порядка  $k_{тр(зп)} = 2 \dots 3$ . Расчетный ток

силовых тиристоров зарядного преобразователя в самом неблагоприятном режиме в предположении, что происходит заряд аккумуляторной батареи и одновременное питание тягового двигателя от сети, будет равен

При шунтировании тягового преобразователя  $k_{тр(тп)} = 1$ , тогда

$$I_{T(зп)} = (I_{\partial} + I_{\partial}) \frac{1}{k_{тр(зп)}}. \quad (3)$$

### II. Управление по постоянству тока.

В связи с тем, что реализация тяговым двигателем максимального тока носит кратковременный характер, а расчет силовых тиристоров необходимо производить по (3), при расчете силовых тиристоров по току согласно (3) будет иметь место недоиспользование установленной мощности.

При управлении зарядным преобразова-

$I_{T(зп)} =$



Рис. 3. Блок-схема комбинированного ЭПС с последовательным включением зарядного (ЗП) и тягового (ТП) ТИП

**Расчет, необходимый для сравнения установленных мощностей силовых тиристор-преобразователей**

Установленная мощность силовых тиристор-преобразователей	При схемном решении (рис. 2)	При управлении с постоянным $k_{тр}$ (рис. 3)	С управлением по постоянству тока (рис. 3)
Тягового преобразователя	$P = U_0 I_{\partial} =$ $= 3000 \cdot 400 =$ $= 1200 \text{ кВт}$	$P = U_6 I_{\partial} =$ $= 1000 \cdot 400 =$ $= 400 \text{ кВт}$	$P = U_6 I_{\partial} =$ $= 1000 \cdot 400 =$ $= 400 \text{ кВт}$
Зарядного преобразователя	$P = U_0 I_{\partial} =$ $= 3000 \cdot 200 =$ $= 600 \text{ кВт}$	$P = U_0 (I_6 + I_{\partial}) \frac{1}{k_{тр(зп)}} =$ $= 3000(200 + 400) \frac{1}{3} =$ $= 600 \text{ кВт}$	$P = U_0 \frac{I_{\partial}}{k_{тр(зп)}} =$ $= 3000 \cdot \frac{400}{3} =$ $= 400 \text{ кВт}$
Общая максимальная установленная мощность силовых тиристор-преобразователей	$P_{общ} = 1800 \text{ кВт}$	$P_{общ} = 1000 \text{ кВт}$	$P_{общ} = 800 \text{ кВт}$

$$I_6 = I_{т(зп)} - I_{\partial} = \frac{I_{\partial \text{ макс}}}{k_{тр(зп)}} - I_{\partial}$$

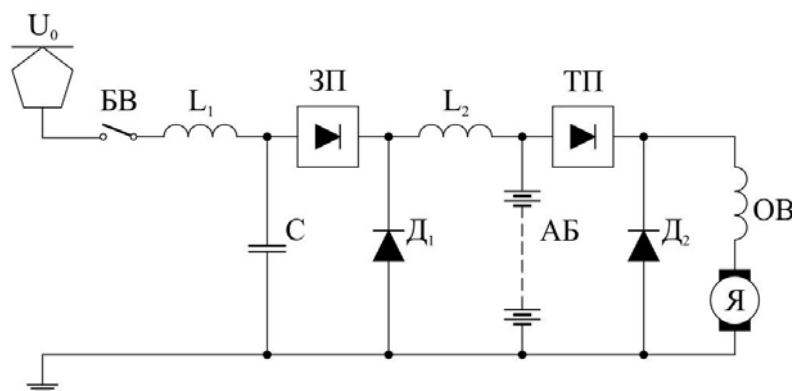
теlem по постоянному току установленная мощность силовых вентилей зарядного преобразователя будет использоваться наиболее полно.

Если контролировать ток, проходящий через зарядный преобразователь от контактной сети

который при  $k_{тр(тп)} = 1$  равен

$$I_{т(зп)} = \frac{I_{\partial \text{ макс}}}{k_{тр(зп)}}, \quad (4)$$

то при  $I_{\partial} > I_{т(зп)}$  ток двигателя потребляется частично из контактной сети и частично из аккумуляторной батареи, и, учитывая (4), ток разряда батареи равен

При  $I_{\partial} = I_{\text{макс}}$

При токе двигателя  $I_{\partial} < I_{т(зп)}$  происходит заряд аккумуляторной батареи током

Для сравнения установленных мощностей силовых тиристор-преобразователей произведем приближенный расчет. Для расчета принимаем следующие исходные данные:  $U_0 = 3000 \text{ В}$ ,  $U_6 = E_6 = 1000 \text{ В}$ ,  $I = 400 \text{ А}$ ,  $I_6 = 200 \text{ А}$ . Результаты расчета приведены в таблице.

Как видно из таблицы, наиболее полное использование силовых тиристор-преобразователей достигается при схемном решении (рис. 3) с управлением по постоян-

ству тока. При этом установленная мощность тиристорных преобразователей при предлагаемом схемном решении и принятых для расчета параметрах в

раза меньше, чем при схемном решении (рис. 2).

#### Основные выводы

1. Коэффициент использования силовых полупроводниковых элементов тиристорных преобразователей комбинированного электрического транспорта находится в зависимости от коэффициента трансформации.

2. Рациональной силовой схемой комбинированного электротранспорта, с точки зрения использования элементов тиристорных преобразователей, более простого перехода из одного режима работы в другой, повышения КПД преобразователей, является схема с последовательным соединением зарядного (ЗП) и тягового (ТП) преобразователей.

3. Предложенная схема построения тягового электропривода комбинированного ЭПС позволяет увеличить время работы ЭПС в автономном режиме.

#### Библиографический список

1. Калиниченко, А. Я. Повышение надежности электронных систем управления ЭПС / А. Я. Калиниченко, А. И. Фесечко // Актуальные вопросы образования и науки. – 2012. – № 1–2.
2. Калиниченко, А. Я. Повышение эффективности работы электроподвижного состава с тиристорными импульсными регуляторами / А. Я. Калиниченко, А. И. Фесечко, И. Н. Шубин // Вестник Уральского государственного университета путей сообщения. – 2011. – Вып. 2.
3. Калиниченко, А. Я. Устойчивость систем автоматического регулирования тока тяговых двигателей постоянного тока / А. Я. Калиниченко, А. И. Фесечко // Вопросы теории безопасности и устойчивости систем : сб. – М. : ВЦ РАН, 2009.
4. Розенфельд, В. Е. Тиристорное управление электрическим подвижным составом постоянного тока / В. Е. Розенфельд, В. В. Шевченко, В. А. Майбога и др. – М. : Транспорт, 1970. – 420 с.

$$m = \frac{18}{8}$$

- 
1. Розенфельд В. Е., Шевченко В. В., Майбога В. А. и др. Тиристорное управление электрическим подвижным составом постоянного тока. М. : Транспорт, 1970. 420 с.
  2. Калиниченко А. Я., Фесечко А. И., Шубин И. Н. Повышение эффективности работы электроподвижного состава с тиристорными импульсными регуляторами // Вестник Уральского государственного университета путей сообщения. 2011. Вып.2.
  3. Калиниченко А. Я., Фесечко А. И. Устойчивость систем автоматического регулирования тока тяговых двигателей постоянного тока // Вопросы теории безопасности и устойчивости систем : сб. М. : ВЦ РАН, 2009.

УДК 332.12

**АКСЕНОВСКИЙ Ф. А.**, магистрант

Институт управления

Научный руководитель – **Пшенко О. Ю.**,  
кандидат экономических наук, доцент

## РЕЙТИНГОВАЯ ОЦЕНКА КОНКУРЕНТОСПОСОБНОСТИ СУБЪЕКТОВ СЕВЕРНОГО ЭКОНОМИЧЕСКОГО РАЙОНА

Итогом данной статьи станет составленный автором сводный рейтинг конкурентоспособности субъектов Северного экономического района по 10 ключевым статистическим показателям. Также автор расскажет методику расчета рейтинга, представит формулы, обозначит критерии и присвоит вес показателям (ранжирует по уровням). Рейтинговая оценка будет охватывать конъюнктуру с 2000 по 2012 гг. включительно.

The summary rating of competitiveness of subjects of the Northern economic region made by the author on 10 key statistics will become a result of this article. Also the author will tell a method of calculation of a rating, will present formulas, will designate criteria and will appropriate weight to indicators (ranges on levels). The rating assessment will cover an environment from 2000 to 2012 inclusive.

- **Ключевые слова:** валовой региональный продукт, рейтинг, триада, показатели, субъект, конкурентоспособность, Архангельская область
- **Keywords:** gross regional product, rating, triad, indicators, subject, competitiveness, Arkhangelsk region

Показатели развития регионов интересно рассматривать с точки зрения экономической конкурентоспособности и в сравнении с другими, близкими по развитию регионами РФ.

Для сравнительного анализа интересно взять пять субъектов Северного экономического района (далее – СЭР): Республику Карелия, Республику Коми, Архангельскую область, Вологодскую область и Мурманскую область – и сравнить их по десяти ключевым показателям:

1) валовой региональный продукт (далее – ВРП) на душу населения;

- 2) изменение численности населения;
- 3) численность безработных;
- 4) численность занятых в экономике, приходящаяся на одного пенсионера;
- 5) численность населения с денежными доходами ниже величины прожиточного минимума;
- 6) удельный вес ветхого и аварийного жилищного фонда в общей площади всего жилищного фонда;
- 7) стоимость основных фондов;
- 8) индексы промышленного производства;
- 9) инвестиции в основной капитал;

10) внешняя торговля.

Кроме этого, показатели будут ранжированы по трем уровням:

I уровень – триада конкурентоспособности;

II уровень – экономические показатели;

III уровень – социальные показатели.

Субъекты СЭР будут сравниваться со средними показателями по РФ.

Триада конкурентоспособности региона – это трехступенчатый линейный базис, состоящий из ВРП, основных фондов и внешней торговли, в котором каждая ступень играет наиважнейшую роль в формировании конкурентоспособности любого региона в РФ. Если отсутствует хотя бы одна из ступеней или она находится в зачаточном, неприемлемом или неудовлетворительном состоянии, то в таком же состоянии находится и конкурентоспособность анализируемого региона в целом (определение автора).

Как видно из таблицы 1, валовой региональный продукт всех субъектов непрерывно растет за исключением 2009 г. (Вологодская область), когда произошло снижение ВРП на 11,469 % по отношению к предыдущему периоду (2007 г.). Средний рост ВРП по отношению к предыдущему периоду составляет: Республика Карелия – 54,020 %; Республика Коми – 65,564 %; Архангельская область – 62,158 %; Вологодская область – 50,672 %; Мурманская область – 50,078 %.

Архангельская область находится на II месте среди субъектов входящих, в СЭР. Средний рост ВРП в РФ по отношению к предыдущему периоду составляет 65,175 %.

Используемые формулы:

$$1) x = ((n2 - n1) / n1) * 100;$$

$$2) y = (x1 + x2 + x3 + x4 + x5) / m,$$

где: x – процент роста или падения ВРП по отношению к предыдущему году;

y – средний процент роста или падения с 2000 по 2011 гг.;

n1 – показатель начального года;

n2 – показатель года, следующего за начальным;

m – количество лет.

Критерии показателя рейтинговой оценки формировались с опорой на ориентир среднего роста ВРП в РФ за период с 2000 по 2011 гг. – 65,175 %:

высокий – выше 75 %;

выше среднего – 70-75 %;

средний – 60-70 %;

ниже среднего – 55-60 %;

низкий – ниже 55 %.

Во всех без исключения регионах СЭР наблюдается повышение стоимости основных фондов по отношению к предыдущему периоду. Средний показатель увеличения стоимости основных фондов в процентах составляет: Республика Карелия – 50,814 %; Республика Коми – 66,549 %; Архангельская область – 64,127 %; Вологодская область –

Таблица 1

**Валовой региональный продукт на душу населения, руб. [1]**

Год	2000	2005	2007	2009	2010	2011
Республика Карелия	38 539,2	112 950,3	157 959,0	162 649,3	186 651,2	222 955,8
Республика Коми	56 619,5	176 075,2	256 586,2	329 967,4	390 740,4	484 914,7
Архангельская область	44 797,4	128 965,3	212 908,3	260 584,7	302 801,3	361 023,9
Вологодская область	53 432,8	156 379,7	199 003,0	176 179,2	217 826,8	264 157,0
Мурманская область	59 157,8	156 652,5	233 765,5	251 956,9	292 926,1	329 027,5
РФ	39 532,3	125 658,7	195 819,0	224 163,3	263 828,6	316 626,6



Стоимость основных фондов, тыс. руб. [2]

Год	2000	2005	2010	2011	2012
Республика Карелия	103 488	214 925	393 841	408 974	443 696
Республика Коми	227 521	578 010	1 084 970	1 245 540	1 365 693
Архангельская область	222 595	452 384	1 068 113	1 161 604	1 259 415
Вологодская область	162 550	400 094	828 642	1 018 443	1 144 210
Мурманская область	154 603	344 444	799 454	1 163 343	1 298 653
РФ	17 464 172	41 493 568	93 185 612	108 001 247	121 268 908

72,124 %; Мурманская область – 78,009 %. Архангельская область занимает IV место среди всех субъектов, входящих в СЭР. Средний показатель стоимости основных фондов в РФ составляет 72,588 %.

Используемые формулы:

$$1) x = ((n_2 - n_1) / n_1) * 100;$$

$$2) y = (x_1 + x_2 + x_3 + x_4) / m,$$

где: x – процент увеличения или снижения стоимости основных фондов по отношению к предыдущему году;

y – средний процент увеличения или снижения с 2000 по 2012 гг.;

n1 – показатель начального года;

n2 – показатель года, следующего за начальным;

m – количество лет.

Критерии показателя рейтинговой оценки формировались с опорой на ориентир средней стоимости основных фондов в РФ за период с 2000 по 2012 гг. – 72,588 %:

высокий – выше 80 %;

выше среднего – 75-80 %;

средний – 65-75 %;

ниже среднего – 60-65 %;

низкий – ниже 60 %.

«Индекс промышленного производства – это индекс объема производства, охватывающий производственные сектора экономики. Это средневзвешенная величина индексов обрабатывающей, горнодобывающей промышленности, коммунальных предприятий и строительства. Он базируется преимущественно на показателях физического

объема; он исключает частные и государственные услуги» [3].

Средний прирост индекса промышленного производства составляет: Республика Карелия – 10,13 %; Республика Коми – 4 %; Архангельская область – 3,78 %; Вологодская область – 5,91 %; Мурманская область – 1,4 %. Архангельская область занимает IV место среди всех субъектов, входящих в СЭР. Средний прирост индекса промышленного производства в РФ составляет 6,01 %.

Используемая формула:

$$1) x = ((n_1 - 100) + (n_2 - 100) + (n_3 - 100) + (n_4 - 100) + (n_5 - 100) + (n_6 - 100)) / m,$$

где: x – средний прирост индекса промышленного производства с 2000 по 2012 гг.;

n – показатель конкретного года;

m – количество лет.

Критерии показателя рейтинговой оценки формировались с опорой на ориентир среднего прирост индекса промышленного производства в РФ за период с 2000 по 2012 гг. – 6,01 %:

высокий – выше 8 %;

выше среднего – 7-8 %;

средний – 5-7 %;

ниже среднего – 4-5 %;

низкий – ниже 4 %.

«Инвестиции в основной капитал – единовременные затраты на создание, воспроизводство и приобретение основных фондов (новое строительство, реконструкция и техническое перевооружение, приобретение и монтаж оборудования, формирование

**Индексы промышленного производства**

основного стада животных, многолетние насаждения и т. д.)» [4].

Средний показатель инвестиций в основной капитал составляет: Республика Карелия – 20 894,33 млн руб.; Республика Коми – 112 759,33 млн руб.; Архангельская область – 95 483,5 млн руб.; Вологодская область – 80 398,16 млн руб.; Мурманская область – 33 715,66 млн руб. Архангельская область занимает II место среди всех субъектов, входящих в СЭР. Средний показатель инвестиций в основной капитал в РФ на один субъект составляет – 88 853,71 млн руб.

Используемые формулы:

$$1) x = (n1 + n2 + n3 + n4 + n5 + n6) / m;$$

$$2) x(РФ) = ((n1(РФ) + n2(РФ) + n3(РФ) + n4(РФ) + n5(РФ) + n6(РФ)) / m) / r,$$

где: x – средний показатель инвестиций в основной капитал с 2000 по 2012 гг.;

x(РФ) – средний показатель инвестиций в основной капитал с 2000 по 2012 гг., приходящийся на один субъект РФ;

n – показатель конкретного года;

m – количество лет;

r – константа, равная количеству субъектов РФ (83 субъекта на 2012 г.).

Критерии показателя рейтинговой оценки формировались с опорой на ориентир среднего показателя инвестиций в основной капитал, приходящихся на один субъект РФ за период с 2000 по 2012 г. – 88 853,71 млн руб.:

высокий – выше 95 млн руб.;

выше среднего – 90-95 млн руб.;

средний – 85-90 млн руб.;

ниже среднего – 80-85 млн руб.;

низкий – ниже 80 млн руб.

На основании проанализированных статистических данных, сделанных выводов и

Респу
Карел
Респу
Архан
област
Волог
област
Мурм
област
РФ

Таблица 4

**Инвестиции в основной капитал, млн руб.**

критериев показателей рейтинговой оценки автор дает следующую рейтинговую оценку конкурентоспособности субъектов СЭР в сравнении со средними показателями по РФ на начало 2013 г.

Суммарный рейтинг конкурентоспособности регионов автор статьи считает по формуле:  $y = (1 * x_1 + 0,75 * x_2 + 0,5 * x_3) / 10$ , где:  $y$  – суммарный коэффициент конкурентоспособности региона;

$x_1$  – сумма показателей первого уровня (показатели триады конкурентоспособности: ВРП, основные фонды и внешняя торговля). Данные показатели являются фундаментальными и служат базисом для формирования конкуренции любого субъекта. Показателям  $x_1$  присваивается вес, равный –1;

$x_2$  – сумма показателей второго уровня (экономические показатели: индексы промышленного производства и инвестиции в основной капитал). Данные показатели оказывают прямое воздействие на конкурентоспособность регионов. Показателям  $x_2$  присваивается вес, равный – 0,75;

$x_3$  – сумма показателей третьего уровня (социальные показатели: изменение численности населения; численность безработных; численность занятых в экономике, приходящаяся на одного пенсионера; уровень бедности и удельный вес ветхого и аварийного жилищного фонда). Данные показатели оказывают косвенное воздействие на конкурентоспособность субъектов. Показателям  $x_3$  присваивается вес, равный – 0,5.

Критерии суммарной рейтинговой оценки конкурентоспособности:

- высокий – 2,9–3,5 баллов;
- выше среднего – 2,3–2,9 баллов;
- средний – 1,7–2,3 баллов;
- ниже среднего – 1,1–1,7 баллов;
- низкий – ниже 1,1 балла.

Рейтинговая оценка конкурентоспособности субъектов Северного экономического района показывает, что рейтинг «ниже сред-

него» по десяти ключевым рассматриваемым показателям, в большей степени влияющим на конкурентоспособность, получили: Республика Карелия (1,25 балла), Республика Коми (1,525 балла), Архангельская область (1,175 балла) и Мурманская область (1,575 балла). Средний рейтинг конкурентоспособности получила только Вологодская область (1,9 балла), т. к. ее показатели являются наиболее сбалансированными и наиболее соответствуют средним показателям по Российской Федерации. Также стоит отметить, что Архангельская область – худшая из всех субъектов, входящих в СЭР, т. к. обладает наименьшим баллом, который находится практически на границе с низким рейтингом. Один из главных выводов, который можно сделать на основании полученных данных, – требуется повышение отдельных показателей и сохранение тех, которые на текущий момент высоки.

В Архангельской области необходимо повысить следующие показатели:

- численность занятых в экономике, приходящаяся на одного пенсионера;
- уровень бедности; удельный вес ветхого и аварийного жилищного фонда;
- индексы промышленного производства;
- внешнюю торговлю.

Данные показатели являются наиболее критическими, а сохранить нужно показатель «инвестиции в основной капитал».

Подводя общий итог полученному рейтингу, выделим наихудший показатель среди всех субъектов Северного экономического района. Он один и наиболее выражен на фоне остальных – внешняя торговля. Данный показатель относится к категории фундаментальных показателей и входит в триаду конкурентоспособности. Поскольку благодаря экспорту регион имеет возможность аккумулировать денежные средства и в большей степени формировать региональный бюджет, необходимо работать над увеличением внешнеторгового оборота, особенно

Рейтинговая оценка конкурентоспособности субъектов СЭР

экспорта. Низкую оценку по данному показателю получили все регионы, кроме Вологодской области, которая, в свою очередь, получила высокую оценку. Данный показате-

ль можно объяснить экспортом черных и цветных металлов: доля данного сегмента составляет от 60 до 75 % от общего экспорта региона в зависимости от года.

1. Дианов М. А. Регионы России. Социально-экономические показатели : стат. сб. М. : Росстат, 2013. 990 с.

2. Там же.

3. Индекс промышленного производства [Электронный ресурс] // Экономика и менеджмент : статьи и учебные материалы [Электронный ресурс]. URL: <http://topknowledge.ru/z-o/29-i/1909-indeks-promyshlennogo-proizvodstva.html> (дата обращения: 19.02.2015).

4. Инвестиции в основной капитал [Электронный ресурс] // Словари и энциклопедии на Академике [Электронный ресурс]. URL: <http://official.academic.ru/7921>.

1. Вал...
2. Изм...
3. Чис...
4. Чис...
5. Чис...
6. Уде...
7. Сто...
8. Инд...
9. Инв...
10. Вн...
Рейти...
по сов...
рассма...
показа...

УДК 13

**ПАШКО Р. Г.**, доцент кафедры религиоведения,  
кандидат философских наук

Институт теологии  
Белорусского государственного университета  
(г. Минск, Республика Беларусь)



## ПРОБЛЕМА ВЗАИМОДЕЙСТВИЯ СОВРЕМЕННОЙ КУЛЬТУРЫ И ХРИСТИАНСТВА

В статье раскрывается проблема обновления современной культуры на основе христианской традиции и интеллектуализма.

The article discloses the problem of contemporary culture renewal on the basis of christian traditions and intellectualism.

□ **Ключевые слова:** культура, религия, наследие, церковь

□ **Keywords:** culture, religion, heritage, church

Проблема отношения религии и культуры, христианства и культуры может быть раскрыта с нескольких позиций: теологической, философско-религиозной, с точки зрения культурной антропологии, а также отдельных философских, социологических, исторических, культурологических и религиоведческих направлений.

В современных западных исследованиях преобладает устойчивое мнение, согласно которому христианство, присутствуя в культуре сегодняшнего дня, не актуально, поскольку существует в виде наследия, а не как самостоятельное, активное и определяющее начало. Таким образом, европейскими интеллектуалами фиксируется, что архитектура западной культуры конца XX – начала

XXI вв. лишена своего собственного, способного к обновлению, религиозного плана, христианского содержания и, в конце концов, определенного будущего предназначения. Религия, по их мнению, в современной культуре исполняет роль определенных, чаще вторичных функций и лишена своего высокого социокультурного статуса, характерного для прошлых эпох, не имеет актуальности в практической и теоретической деятельности субъекта и в жизни общества, не претендует на мировоззренческие смыслы, основополагающие морально-нравственные императивы.

К примеру, известный немецкий теолог и религиозный философ Н. Лобковиц, раскрывая проблему влияния христианства на куль-

туру, на первый взгляд, отстаивает именно такой подход. Он находит мало точек соприкосновения темы христианства и темы культуры, подчеркивая отсутствие подлинного взаимного интереса этих тем по отношению друг к другу [3, с. 71]. Христианство в западной культуре обычно рассматривается вне проблем культуры и связано с рассмотрением темы догмы, таинства, моральных принципов. Говоря о культуре в духе культурной антропологии памятники культуры и шедевры искусства, хотя и проникнуты христианскими сюжетами, символами, знаками, смыслами, как, например, храмы, предназначены для культовой практики, однако, воспринимаются современным сознанием как памятники истории и культуры, то есть относятся к культуре прошлого, к культурному наследию, которым в первую очередь должны заниматься узкие специалисты. Н. Лобковиц указывает на разрыв, существующий в сознании современного человека, в том числе христианина, между культурой и христианством, когда культура оставляет мало откликов в душе христианина эпохи постмодерна, не ведя его к спасению; и, наоборот, современный интеллигент не чувствует необходимости обращения к христианским смыслам культуры, не стремится к их подлинному постижению. Данная ситуация свидетельствует о том, что западная культура подвержена кризису ценностей, в ней исчезает сакральное начало, отсутствует внимание к слову, книге; и в целом, как справедливо отмечал в 30-е гг. XX века Й. Хейзинга, серьезность заменяется феноменом пуэрилизма («ребячества») [7].

Как представляется, направленность к автономизации и эмансипации, существующая во взаимоотношениях христианства и культуры объективно учитывает атеистические реалии повседневности. И действительно, например, Н. Лобковиц предлагает последнее принимать во внимание, делая атеизм в некотором роде союзником в поста-

новке диагноза современной эпохи [3]. Непроявленная религиозность, граничащая с равнодушием к религиозным вопросам, или феномен внерелигиозности современного человека сказывается в том, что практически религиозность не откладывает отпечаток на повседневный стиль жизни современного человека. К примеру, персонажу рассказа Г. К. Честертона «Таинственный сад» мистерию Юлиусу К. Брайену была дана следующая типичная для современного человека характеристика: «Никто не мог бы разобрать, был ли мистер Брайен атеистом, или мармоном, или христианским ученым...» [8, с. 29].

Вместе с тем, радикализация самой постановки проблемы взаимоотношения религии и культуры и прежде всего христианства и культуры необходима христианским авторам скорее как напоминание об угрозе, исходящей от невнимания деятелей культуры, лидеров церкви, в целом общественности к новой ситуации, складывающейся не в пользу традиционного христианства в современной культуре, а также для того, чтобы привлечь внимание к вопросу ответственности, свободы, творчества, традиционных ценностей в современной культуре. Н. Лобковиц справедливо считает, что если тема ответственности интеллигенции применительно к науке и технике звучит в современном мире совершенно естественно, то проблема ответственности интеллигенции в отношении культуры, христианского наследия почти не возникает, неактуальна и даже непонятна. Понадобились столетия, в том числе культурные катастрофы XX века, «чтобы прийти наконец к мысли о нашей ответственности за культуру». Причина заключается в том, что чрезвычайно трудно понять, в чем должна заключаться такая ответственность [3]. «Управлять культурой, направлять ее, – отмечает Лобковиц, – абсурдное занятие, ибо на культуру влияют миллионы самых разных позиций, мнений, установок, которые каждый из участников культурного

процесса выражает бессознательно». Наши действия теряются в комплексе взаимообусловленных причин и поступков, а самые лучшие намерения могут в реальности обернуться самыми скверными последствиями. Этика ответственности – наподобие кантовской – должна учитывать как намерения, так и результаты наших действий. Но в целом, как пишет Лобковиц, «дирижера у этого разноголосого хора нет». И продолжает: «Мы живем, словно в сумерках, быстро теряя из виду результаты нашего действия». Сокрытость причин и следствий, хаотичность и абсурдизм, которым, по сути, подчинена культура, говорят в пользу того, что позиция Н. Лобковица близка к экзистенциальной, в духе характеристики К. Ясперсом кантовской концепции «радикального зла», моральной теологии и «вечной» кантовской темы ответственности, долга в виде категорического императива. Жизнь в «сумерках» культуры, неуловимость и затруднительность в «схватывании» материала, постоянное ускользание объекта исследования, каким является для нас культура, однако, не приводит Н. Лобковица к кантовскому агностицизму, к признанию культуры «вещью в себе».

Принимая во внимание культурный опыт христианства, сам по себе внутренне противоречивый и провоцирующий противоречия, о чем не раз писал известный российский мыслитель С. С. Аверинцев [1], следует отметить, что критические оценки западных христианских мыслителей относительно внерелигиозных тенденций развития современной западной культуры совершенно справедливы, но не лишены некоторого заряда посленицшеанской нигилистичности.

В новейших условиях разрушения традиций старой христианской культуры соотношение церкви и культуры становится еще более сложным и противоречивым, как отмечал митрополит Филарет (К. В. Вахромеев), Почетный Патриарший экзарх всея Беларуси, с одной стороны, есть опасность

контркультурных процессов в самой церкви, ее отмежевание от внецерковной культуры и создание некой изолированной культуры, отождествляемой с исторической церковью. И, с другой стороны, отождествление христианства и культуры, замена церковности внецерковной высокой культурой, когда, по словам О. Мандельштама, культура стала церковью, и в ней каждый культурный человек – христианин. Во второй позиции хранится воспоминание о духовной глубине, которую в свое время придала человеческой культуре христианская церковь [5, с. 54]. Кардинал П. Пупар, в свою очередь, указал на схожий феномен в западном обществе, когда духовное пробуждение развивается в автономной манере и без какой-либо связи с содержанием веры либо морали, поддерживаемой церковью. Он назвал это новое движение, скорее духовным, нежели религиозным [4, с. 11]. В целом в конце XX – начале XXI вв., подчеркнул митрополит Филарет (К. В. Вахромеев), культура явно вступает в противоречие с церковной традицией, когда демонстрирует поверхностное, утилитарное отношение к жизни, культивирование плюрализма смыслов и форм. В последнем случае речь идет о культуре в узком смысле слова: ценностях и эстетических стандартах, философских поисках, художественном творчестве, литературе, искусстве [5, с. 56]. Стоит отметить, что именно в вышеобозначенном ключе Н. Лобковиц понимает под культурой «...совокупность всех продуктов разума и духа за вычетом продуктов естественных человеческих инстинктов; причем эти продукты следует рассматривать не просто как сумму индивидуальных вкладов, но скорее как части интегрированной системы теснейших взаимосвязей» [3, с. 74].

Возвращаясь к идее авторитетного немецкого теолога Н. Лобковица о все ослабеваящем влиянии христианства на культуру, следует понять современный парадокс христианской миссии в культуре: с одной сторо-

ны, универсализм этой миссии, исходящий из ее всеобъемлющего, глобального, мирового характера. С другой стороны, истины христианства, какими бы важными, значимыми для культуры ни были, Лобковиц уверен в том, что эти исключительно важные истины, включая реальные плоды интеллектуального труда и любви следует преподнести миру с большой долей такта, голосом столь тихим, «чтобы слушателям приходилось напрягать все свое внимание» [3, с. 80]. Стоит вспомнить, что в это же самое время С. С. Аверинцев противопоставил насильственной индоктринации, провоцирующей эксцессы агрессивной риторики тактичность и осторожность в высказываниях о чем-то высшем, о благе, религиозных святынях, не присваивающих себе самовольно право на обладание истиной [1]. Оба мыслителя в унисон сказали одно и то же, хотя, как представляется, принципиально трудно примирить, на первый взгляд, несогласующиеся моменты: призыв к смелой борьбе христианской мысли за культуру перед лицом проблем сегодняшнего дня и требование негромкого тактичного преподнесения истины, с акцентом на *Nachdenklichkeit* (нем. «склонности к размышлению, рефлексии, задумчивости»).

Высшая школа, и прежде всего университеты, по мнению Н. Лобковица, являются носителями специфической культуры, «исключительно важной» для культуры общества в целом. Как справедливо считает немецкий мыслитель, эта культура находит свое предназначение в реализации «*Nachdenklichkeit*», которая, по его мнению, сродни «великой добродетели» [3]. Содержание «*Nachdenklichkeit*» включает в себя как способность не отступать от своего понимания истины, так и умения слышать других, которым, возможно, открылись иные аспекты той же истины, ускользнувшие от нашего внимания. Таким образом, Лобковиц вводит диалектическое прочтение темы истины,

указывая на относительный характер последней в трактовке тех, кто столкнулся с ней, и желает ее выразить убедительным образом.

Н. Лобковиц, обозначая христианскую позицию, расширяет классическое понимание предназначения добродетели *Nachdenklichkeit* и выводит его за рамки исключительно этической трактовки. Он задает антропологическую и социальную перспективы данной добродетели, потому что считает, что целью *Nachdenklichkeit* является человек. Идея университета является универсальной потому, что благодаря специфической академической культуре мышления, способности к *Nachdenklichkeit*, она направлена на ответы относительно вопросов как дня сегодняшнего, так и будущего, ориентирована на миссию, сущностно значимую для человека и общества в целом. Следовательно, сохраняя и развивая специфическую культуру университетов, демонстрируя лучшие образцы *Nachdenklichkeit*, рефлексии, интеллектуал стоит на страже культуры общества в целом. Лобковиц подчеркивает, что главный смысл интеллектуальной жизни заключен не в наиболее полном раскрытии научного потенциала ученого или плодотворности состязания в чисто научных достижениях. Есть более глубокий смысл деятельности университетской корпорации и ее отдельных представителей: в реевангелизации культуры, под которой Н. Лобковиц понимает обязанность удержать культуру от разложения, деградации и варварства, а также поддерживать и охранять в культуре все, что не противоречит подлинной природе человека с его надеждами и страхами, с его стремлением отыскать истину и смысл, с его потребностью быть честным с самим собой. Таким образом, добродетель *Nachdenklichkeit* в концепции Н. Лобковица не самодостаточна, она подчинена задаче реевангелизации культуры. Следовательно, рефлексия (*Nachdenklichkeit*) сама нуждается в смыслополагании, духовном водительстве, а ее результат измеряет-



ся философско-теологической эффективностью в социокультурном пространстве. Тем самым концепция «*Nachdenklichkeit*» Н. Лобковица противостоит известным попыткам немецкого социолога Г. Зиммеля и французского социолога А. Турена наделять интеллектуализм самостоятельным автономным статусом в современной культуре.

Н. Лобковиц в своих работах о метафизике постоянно возвращается к теме максимально достойного интеллектуального служения. Кенотическое служение науке и культуре, парадоксальным образом, тесно связано с полной отдачей предмету творчества, его глубоким овладением. Метафизические опыты, так необходимые сегодня, должны быть очень высокой интеллектуальной пробы и не только для того, чтобы быть признанными научным сообществом. Лобковиц предъясняет «гамбургский счет» энтузиастам от метафизики, оценивая мыслительные усилия, которые должны быть ими совершены, как грандиозные, подобные тому, какие осуществил Фома Аквинский в отношении Аристотеля. Метафизика должна состоять из синтеза теологии и западноевропейской философии, «ибо хорошая теология, – считает Н. Лобковиц, – предполагает философию высокой пробы» [2, с. 531]. «И Кант, и Гегель, и Блондель, и Хайдеггер, и Гуссерль, и Уайтхед, и Витгенштейн, и аналитическая философия должны нам что-то подсказать», – уверен мыслитель [там же]. Как представляется, таким образом в новейшее время актуализируется средневековый постулат Петра Дамиани «*philosophia (est) ancilla theologiae*» (с лат. «философия – служанка богословия») и, при этом, разумеется, тема служения бежит какого-либо намека на ее возможную вульгарную трактовку. Подход Лобковица можно квалифицировать как интеллектуально-рационалистический, направленный на максимальное раскрытие философских истин для обогащения теологической мысли и прежде всего в рамках ес-

тественной теологии. Подчеркнем, что требование интеллектуализма высокой пробы как никогда актуально в гуманитарных науках, особенно в современной философии и теологии. На это указывается в многочисленных работах другого известного немецкого мыслителя – Г. Кюнга.

Несколько иной подход предлагает восточная христианская традиция в лице прот. Г. Флоровского (как и в трудах многих православных мыслителей второй половины XX – XXI в., например, прот. И. Мейендорфа, С. С. Хоружия, С. С. Аверинцева, Н. К. Гаврюшина и др.), когда единственный верный путь современного богословия видится на «узком пути» творческого возвращения к святоотеческим истокам. Прот. Г. Флоровский писал: «Умственный отрыв от патристики и византизма был, я уверен, главной причиной всех перебоев и духовных неудач в русском развитии» [6, с. XV]. Эти же идеи русский мыслитель развивает в статье «К спору о немецком идеализме», доказывая, что на путях новоевропейской философии, базирующейся на языческих идеях античности, нельзя возродить современное богословие. Г. Флоровский представляет теологию как важный вид церковного служения наподобие богословского исповедничества. Для него богословие является не столько умственным занятием, сколько делом жизни, духовным подвигом, исповеданием веры, творческим разрешением жизненных задач, подобным подвигу отцов Церкви: богословие есть «воцерковление мысли и воли, как живое вхождение в разум истины». Большие надежды прот. Г. Флоровский возлагает на возрождение православия. Он считает, что православие должно открыть свою побеждающую силу, перерождающую и утверждающую жизнь, «и не только как тихая пристань для усталых и разочарованных душ, – не только, как конец, но как начало, начало подвига и творчества...» [там же, с. XVI]. Подобный мето-

дологический подход можно обозначить как умственно-духовный, направленный на понимание теологии как жизненного дела, как разворачивающийся проект.

Таким образом, оба мыслителя, стремясь к синтезу богословия и философии, взаимодействию христианства и культуры, выделяют интеллектуальную основу как необходимый фундамент творчества. Однако акценты ставятся различные. Н. Лобковиц возвышает теологию до философии высокой пробы, или метафизики, следуя стандартам высокой схоластики, в то время как прот. Г. Флоровский возвращает современную философскую мысль к образцам патристического богословия, святоотеческому логосу. Немецкий мыслитель исходит из факта полной самостоятельности и автономности современного научного, философского и богословского знания, с чем согласен и прот. Г. Флоровский, напоминая сегодня о неэффективности выбора этого пути развития в историческую эпоху немецкого идеализма. Прот. Г. Флоровский призывает синтезировать современную мысль, включая философию и богословие, на фундаменте святоотеческой традиции, ставя во главу угла жизненную задачу воцерковления мысли и воли, и, в конечном счете, культуры. Следовательно, Н. Лобковиц говорит об интеллектуальной ответственности в современном богословии и метафизике, тогда как прот. Г. Флоровский стремится расширить границы ответственности, переводя богословие из разряда сугубо умозрительно-спекулятивного знания, претендующего на высокую ментальность, в проект, ставящий интеллектуализм – философский и богословский – на дело служения и творческого обновления всей церковной жизни. Справедливости ради следует сказать о том, что Н. Лобковиц также подчеркивает необходимость выхода за рамки рафинированного интеллектуализма, связывая этот выход с решением задач ревангелизации культуры, необходимостью

нового благовествования в обществе. Таким образом, в целом отмечается солидарная направленность христианской мысли на решение современных проблем социокультурного развития. Н. Лобковиц обращается к университетской интеллигенции, призывая: «...разорвите узы летаргии и встаньте лицом к лицу с проблемами сегодняшнего дня...» [3, с. 80].

В конце XX – начале XXI вв. Н. Лобковиц исходит из объективного факта существующей дистанции между религией и государством, религией и обществом, религией и личностью, акцентируя личную и корпоративную ответственность христиан-интеллектуалов, тогда как прот. Г. Флоренский, основываясь на метафизических принципах софиологии, исходит из модели их тесного взаимодействия, а также из убежденности в устойчивой исторической перспективе православия в новейшей истории (следует отметить, что свои взгляды прот. Г. Флоренский высказывал в первой половине, а, точнее, в 30 – 40-е годы XX в.). Флоренский верит в духовное возрождение, в возможность освящения или воцерковления культуры. Лобковиц исходит из того, что христианство само по себе способно к творческому обновлению, но оно навсегда потеряло свое непосредственное влияние на развитие культуры и современного общества. Можно отметить, в целом прот. Г. Флоровский и Н. Лобковиц представляют схожие конструктивные взгляды: однако, если первый демонстрирует наступательно оптимистический, то второй – умеренно-позитивный, или сдержанный оптимистический подходы. Оба мыслителя занимают рационалистическую позицию, подчеркивая необходимость творческого союза богословия и философии в дальнейшем развитии христианской мысли.

Вместе с тем восточная традиция в большей степени, чем западная, сохраняет оптимизм в отношении возрождения богословия и такой значимой для христианства

предметной области, как христианская философия. Современный немецкий мыслитель Шмидингер досконально проанализировал проблему развития понятия «христианская философия» в истории европейской мысли и пришел к выводу о поляризации мнений в современной западной философии: факт абсолютного скептицизма в отношении христианской философии у М. Хайдеггера, К. Ясперса, представителей французского экзистенциализма и т.д. и, с другой стороны, содержательную поддержку понятия «христианская философия» в неотомизме (Жак Маритен, Этьен Жильсон и др.). Об этом же свидетельствует белорусский исследователь современного неотомизма Ю. Залоско в работе «Философия религии Люблинской школы». Новейшие осмысления понятия «христианская философия» в трудах К. Ранера, Р. Шварца, П. Хенричи, В. Найдля, М. Недонселля и др. акцентируют психологические, антропологические, персоналистические, аналитические подходы в католическом и протестантском богословии [9, с. 45]. Как доказал немецкий исследователь Шмидингер, по существу, мировоззренческая позиция и конфессиональная традиция во многом определяют основные принципы отношения к термину «христианская философия», к возможности самой концепции единства философско-религиозного топоса [9].

Таким образом, исходя из неоспоримого факта утраты западным христианством культурного влияния, современные мыслители пытаются решить основополагающую проблему «дееспособности» христианства в отношении культуры и, в частности, ставят вопрос о существовании христианской культуры в целом, способности и возможности ее обновления сегодня на условиях интеллектуализма. Богословско-философская традиция восточного христианства связывает свое будущее с перспективой взаимодействия со святоотеческим наследием, ви-

зантинизмом. В современном социокультурном пространстве именно на почве интеллектуализма свершается обновление и развитие духовно-культурных парадигм, ставится вопрос о преобразении самого человека.

Почетный Патриарший экзарх всея Беларуси, митрополит Филарет (К. В. Вахромеев) задает антропологический ракурс теме «церковь и культура», он подчеркивает, что именно в человеке, в его сознании, нравственном и духовном опыте осуществляется динамическое взаимодействие церкви, общества и культуры [5, с. 55]. Догмат о Боговоплощении подчеркивает не ограниченность бытия, единичной человеческой судьбы, а сообщает призыв к свободе, «вне которой невозможен человек, достойный Бога» [там же, с. 53]. Как считает современный богослов, церковь имеет дело не с «культурными тенденциями», а с живыми людьми. «И поэтому, на мой взгляд, – отмечает митрополит Филарет, – в нынешней культурной ситуации главная задача церкви заключается не в том, чтобы критиковать культурные процессы, но чтобы помочь современному человеку осознать и пережить глубину жизни, ее духовное измерение. Помочь понять, что отношения человека с другими людьми и с миром в целом должны быть серьезны и ответственны» [там же, с. 56]. С точки зрения современного белорусского богослова, всякое культурное творчество, которое обращено к духовному существу человека, к вечному в нем, достойно внимания церкви. Таким образом, свое взаимодействие с культурой Православная церковь понимает как активную миссию, направленную на преобразование человека. Церковь, по мнению митрополита Филарета, призвания быть посредником, т.е. «мостом» между человеком и Богом, между человеческой культурой и Царством Божиим, которое «внутри нас» (Лк. 17:21) [5, с. 54].

Христианская культура выполняет роль посредника между человеком и Богом, одновременно являясь продуктом свободной человеческой деятельности и творчества. Осознание личной ответственности участников культурно-исторического процесса – это то, что объединяет религиозных и светских мыслителей в борьбе за человека и его достоинство, за подлинные ценности современной культуры.

### Библиографический список

1. Аверинцев, С. С. Некоторые проблемы передачи культурного и вероучительного предания в современных условиях / С. С. Аверинцев // Образование и семья в постатеистических обществах ; сост. К. Сигов. – Киев : Дух і літера, 2003. – 262 с.; он же : Присутствие Вездесущего как парадигма христианской культуры / С. С. Аверинцев // Личность и традиция : Аверинцевские чтения ; сост. К. Б. Сигов. – Киев : Дух літера, 2005. – 400 с.
2. Лобковиц, Н. О первоначальном смысле метафизики / Н. Лобковиц // Философия и история философии. Актуальные проблемы. К 90-летию академика Т. И. Ойзермана. – М., 2004. – С. 515–531.
3. Лобковиц, Н. Христианство и культура / Н. Лобковиц // Вопросы философии. – 1993. – № 3. – С. 71–81.
4. Пупар, П. Христианство перед лицом секуляризма, неверия и религиозной индифферентности / П. Пупар // Кафоликия : сб. науч. статей и выступлений. Вып. 2 / под ред. А. В. Данилова. – Таганрог, 2005. – С. 7–15.
5. Филарет, Митрополит Минский и Слуцкий. Христианство и культура на пороге III тысячелетия / Митрополит Минский и Слуцкий Филарет (Вахромеев) // Мінскія Епархіальныя ведамасці. – 2000. – № 2 (53). – С. 53–59.
6. Флоровский, Г., прот. Пути русского богословия / прот. Г. В. Флоровский. – 3-е изд. с пред. прот. И. Мейендорфа и указат. имен. – Киев, 1991. – 600 с.
7. Хейзинга, Й. Homo ludens. В тени завтрашнего дня / Й. Хейзинга ; общ. ред. и послесл. Г. М. Тавризян ; пер. с нидерл. – М. : Прогресс, 1992. – С. 241–384.
8. Chesterton, G. K. Father Brown Stories / G. K. Chesterton. – London : Penguin Books, 1994. – 238 p.
9. Schmidinger, Heinrich M. Zur Geschichte des Begriffs «christliche Philosophie» / Heinrich M. Schmidinger // Christliche Philosophie im Katholischen Denken des 19. und 20. Jahrhunderts. – Graz-Wien-K. In, 1987. – В. I. Neue Ansätze im 19. Jahrhundert. – S. 29–45.

УДК 82-15

**АНАТОЛИЙ ЕЖОВ**, почетный работник науки и техники Российской Федерации, почетный работник высшего профессионального образования Российской Федерации, президент Института управления (г. Архангельск). А. Н. Ежов успешно сочетает научную и литературную деятельность. Он является автором сборников стихотворений и воспоминаний «Зовут тебя мечта», «Дальние дали», «Дорога к Храму», а также сборников рубаи «Черный лотос», «Амнистия души», «Раздумья у Северной Двины», «Горький мед», «Гимн гире», «Моя осень» и др. В писательском багаже А. Н. Ежова есть поэтическая пародия «Выборы лесного атамана (сказка для взрослых и понимающих детей)». За свою многолетнюю творческую деятельность А. Н. Ежов избран членом Союза писателей и Союза журналистов России, членом Союза писателей Беларуси, членом Международной федерации журналистов (г. Брюссель).



## ТАЙНА ВЕЧНОСТИ

### Рубаи

\* \* \*

Борьба с врагами – наша слабость.  
Бороться с кем-нибудь нам в радость.  
Но есть среди врагов один  
Непобедимый. Это – старость.

\* \* \*

В чиновничий бомонд легко пробраться,  
Две вещи нужно делать постараться:  
Начальству не перечить никогда  
И в гибкости спины соревноваться.

\* \* \*

Голос зла опаснее плутония,  
Выжжет душу эта какофония.  
Не попасться в ненависти сеть  
В силах нам помочь самоирония.

\* \* \*

Счастлив человек, когда пришла  
Свадьбы долгожданная пора.  
Впрочем, может быть, он завтра скажет:  
«Господи, как я был глуп вчера!»

\* \* \*

Змеиный яд нечасто под рукой  
Бывает. Тёща – разговор другой.  
Пусть вам плюнет на больное место –  
Эффект тут будет, да ещё какой!

\* \* \*

Чтобы любовный больше был улов,  
Мужчина на любую чужь готов.  
Какое помогает тут лекарство?  
Лишь пантокрин из собственных рогов.

\* \* \*

Дорог немало на земле  
Под солнцем и в полночной мгле.  
Но всё же главная дорога –  
Дорога к самому себе.

\* \* \*

Когда бессонницей страдаешь,  
В полубреду не понимаешь:  
Ты засыпаешь до утра  
Или навеки засыпаешь?..

УДК 796.88



**КАТАШУК В.**, председатель президиума  
Белорусской федерации  
мастеров гиревого спорта и силового жонглирования,  
мастер гиревого спорта международного класса,  
судья международной категории, рекордсмен Гиннеса

## МИРОВЫЕ РЕКОРДЫ И РЕКОРДЫ ГИННЕССА В ДЕКАБРЕ 2014 ГОДА

В статье рассказывается об установлении мировых рекордов и рекордов Гиннеса в декабре 2014 года, а также и спортсменах-победителях и о проблемах, связанных с фиксацией рекордов сайтом Гиннеса.

The article is dedicated to the world records and the Guinness world records which were set in December 2014 as well as to the record holders and the problems connected with the registration of the records on the Guinness website.

- **Ключевые слова:** рекорды Гиннеса, рекордсмен, гиревой спорт
- **Keywords:** Guinness Records, Record Holder, kettlebell lifting

Декабрь начался с ЧП в системе «Мировых рекордов Гиннеса». Перестал работать официальный сайт Гиннеса. Началась его реконструкция. В организации случилась очередная «перестройка», сменились отдельные работники. С 2011 года это уже седьмая «перезагрузка» системы. Каждая проходит болезненно. Новые работники медленно вникают в суть системы. Идёт бурная переписка с извинениями, а дело стоит. Программа выступлений спортсменов составляется заранее. В ней важен каждый день. Бронирование гостиниц, билеты на самолёты, гиды, организация мастер-классов, международных семинаров. Срыв – это подрыв репутации и материальные санкции... Поэтому программу не остановишь. Документы по результатам выступлений оформляются, направляются в Гиннес (сей-

час их направляют на экспертизу в США), и там они застревают. Так, к началу декабря на экспертизе скопилось одиннадцать документов. А программу надо продолжать.

В первой декаде декабря 2014 года в Архангельске на спортивной базе российско-итальянского международного Института управления (МИУ) был запланирован международный турнир рекордсменов Гиннеса с целью установления новых мировых рекордов Гиннеса. На этот раз было запланировано выступление: 5-кратного рекордсмена Гиннеса, мастера спорта Беларуси Евгения Назаревича в рывке гири в течение 1 часа (марафон); 3-кратного рекордсмена Гиннеса, мастера спорта Литвы Бронюса Станкявичуса в жиме гири в течение 1 часа (марафон); 3-кратного рекордсмена Гиннеса, трижды мастера спорта СССР из Латвии

Эдуарда Трусевича в рывке гири в течение 1 часа (марафон). Все заслуженные мастера гиревого спорта Международной конфедерации мастеров гиревого спорта (МКМГС), судьи международной категории по гиревому спорту и гиревому триатлону. Все ученики Анатолия Ежова в номинациях Гиннеса. Каждому была разработана индивидуальная программа подготовки.

Евгений Назаревич работает по этой программе год (уже установил три коллективных рекорда Гиннеса и два индивидуальных рекорда Гиннеса). Сейчас он готовился к марафону в рывке. Тренировался с гириями 25 кг 300 граммов и 33 кг.

Эдуард Трусевич тренируется по индивидуальной программе, разработанной для него Анатолием Ежовым, полгода. Уже показал в рывке гири 16 кг блестящий результат на Второй всемирной олимпиаде по гиревому триатлону в городе Витебске в августе 2014 года. За 10 минут он вырвал гирю 16 кг одной рукой (другая была травмирована) 336 раз! Продолжил выступление в полумарафоне и за 30 минут показал 872 подъёма (в свои 68 лет!). Сейчас он готовился к рывку гири в течение 1 часа. Тренировался с гириями 17 кг и 20 кг. Отрабатывал скорость подъёма гири с четкой фиксацией, силу и выносливость.

Бронюс Станкявичус всегда любил жим гири. Он выступал в жиме гирь 32 кг, 40 кг, 50 кг, 60 кг! В марафоне не выступал, и поэтому готовился очень тщательно. По системе Анатолия Ежова он тренируется 1,5 месяца и уже приобрел уверенность в марафоне. Он тренировался с гириями 21 кг и 25 кг.

Спортсмены также отрабатывали навыки специального дыхания (это ноу-хау Анатолия Ежова), расслабления, силовой выносливости, психологического настроя. Анатолий провёл с ними теоретический семинар с объяснениями нюансов его методики. Каждому был разработан свой график выступления с учётом номинации (рывок, жим, рывок), веса гири, необходимого количества подъёмов. Турнир начался 6 декабря 2014 года в МИУ.

Анатолий Ежов буквально накануне вернул-

ся из очень напряжённого спортивного турне по Европе, установил ряд рекордов Гиннеса в жиме гирь лёжа за 1 минуту: в Болгарии – 4289,8 кг, в Румынии – 4294,4 кг, в Албании – 4296,0 кг. Тем не менее Анатолий успел вместе с помощниками в срок подготовить всё необходимое к декабрьскому турниру.

Первым выступил Бронюс Станкявичус. Опытный спортсмен не мог скрыть волнения от высокой ответственности за результаты выступления. Он спортсмен скоростной, жмёт гирю в высоком темпе. Было решено выступать с гирей 20 кг, делать в минуту по 24 подъёма, ставить гирю и 20 секунд отдыхать каждую минуту. В таком режиме Бронюс тренировался.

Для всех спортсменов были сложности. Дело в том, что северный Архангельск находится в 40 км от Белого моря. Здесь существует дефицит кислорода в воздухе примерно 5 %. Это обусловлено северной широтой расположения города и зимним сезоном (деревья мало вырабатывают кислорода). Воздух более влажный. В обычной жизни северян-поморов это не ощущается. Слабо ощущается при физической нагрузке людей, проживших здесь более двух недель (организм адаптируется). А вот за 1 день не акклиматизируешься, да ещё если гирю поднимаешь целый час, поэтому выбранная схема подъёма гири позволяет свести к минимуму названные негативные факторы.

Бронюс начал подъём гири активно и превысил темп в 24 подъёма, установленный тренером. За первую минуту он сделал 26 подъёмов. За вторую и третью – по 27 подъёмов. Это чуть не сыграло с ним злую шутку. Бронюс почувствовал головокружение и уже хотел к девятой минуте прекратить своё выступление. Тренер понимал причину происходящего и знал, как её устранить. Он объяснил суть явления Бронюсу. Врач дала спортсмену понюхать ватку с нашатырным спиртом. Тренер настоял на продолжении выступления с понижением в ближайшие минуты темпа. Спортсмен выполнил установку тренера, и его организм быстро вос-

становился. За 10 минут сделан 261 подъём. Новый мировой рекорд! За 30 минут был сделан 751 подъём. Это новый мировой рекорд! Средний темп – 25,0 подъёмов в минуту. Далее темп немного снизился. Но в целом сохранялась хорошая динамика. Спортсмен себя почувствовал лучше и ритмично выполнял жим гири. Итог – 1401 подъём. Сумма получилась также впечатляющая – 28 020,0 кг, поднятых жимом за 1 час. Это новый мировой рекорд! Первым рекордсменом поздравил его тренер Анатолий Ежов. Все присутствующие тепло аплодировали литовскому богатырю. Поздравляем, Бронюс!

Наступила очередь выступать спортсмену из Беларуси Евгению Назаревичу. Упражнение – рывок гири с произвольным пере хватом. Регламент времени – 1 час. Женя уже устанавливал в мае этого года рекорд Гиннеса в марафоне в рывке гири в городе Архангельске. Он знает, что здесь повышенная влажность воздуха и это ведёт к сильным травмам ладоней рук – быстро стирается кожа ладоней. Необходимо было выбрать оптимальный вес гири для её подъёма умеренным темпом. Женя не «спринтер». Темп в 27 подъёмов за 1 минуту для него очень высокий. При этом темпе ладони стираются за 30 минут, и далее подъём гири рывком становится проблематичным, поэтому надо было подобрать гирю с темпом подъёма 21-22 в минуту. Поскольку Назаревич тренировался по программе Анатолия Ежова с гирями 25,3 кг и 33 кг с темпом подъёма 23 подъёма и 20 подъёмов в минуту соответственно, то было реально выбрать гирю тяжелее 24 кг. Решили остановиться на гире 28 кг. Реальный для спортсмена вес, умеренный темп. Старт! В пылу волнения Евгений за первую минуту делает 27 подъёмов. За пять минут – 129 подъёмов (мировой рекорд!). За 10 минут вышло 255 подъёмов – также новый мировой рекорд! Это очень быстро! Далее темп падает. За 30 минут сделано 654 подъёма. Также новый мировой рекорд! Средний темп составил 21,8 подъёма в минуту. Это темп умерен-

ный, но тем не менее он на 1,5 подъёма в минуту больше рекордного темпа. Это и хорошо – будет запас на вторые 30 минут, и плохо – можно «просесть» и резко сбавить темп. Спортсмены знают, что марафон в подъёме гири начинается после 45 минут выступления. Вторые 30 минут дали спортсмену намного тяжелее. Сказался слишком резвый старт. Очередные 15 минут Евгений шёл «на зубах». За это время была повреждена кожа ладоней и кожа на пальцах рук. Дал знать большой вес гири и высокая влажность воздуха. Последние 15 минут Женя поднимал гирю исключительно на силе воли. В оставшиеся 2 минуты даже ускорился. Это говорит о высоком спортивном мастерстве и очень хорошей подготовке Назаревича. Вообще Евгений может быть примером дисциплины и профессионального подхода к тренировкам. Подготовка к установлению рекордов Гиннеса в корне отличается от всех видов подготовки. Здесь много нюансов, которые надо знать и строго выполнять. Причём эти нюансы индивидуальны. Только профессионализм тренера и дисциплинированность спортсмена дают успех. Финальная сирена зафиксировала 1203 подъёма в рывке гири 28,0 кг за 1 час. Сумма поднятых килограммов – 33 684,0! Есть рекорд Гиннеса! Рекорд Сергея Трифанова превышен на 43,2 кг. Поздравляем Евгения!

На следующий день в рывке гири в течение часа выступил Эдуард Трусевич. Он готовился по уточненной индивидуальной программе, разработанной Анатолием Ежовым. Эдуард – «темповик», но не спринтер. Его оптимальный темп в марафоне 30-32 подъёма в минуту. Это темп не скоростной (считается таковым 37-38 подъёмов в минуту), но и не средний. Это темп выше среднего. Для него требуется хорошо поставленное дыхание и высокая скоростная выносливость. Эти качества Эдуард в себе воспитал за многие годы упорных тренировок. Анатолий Ежов обратил его внимание на ряд ошибок и подсказал важные нюансы в подготовке. Эдуард всё профессиональ-



но учёл, что позволило добиться «рабочего» темпа в 35 подъёмов в минуту. Несмотря на травму левой руки, по настоянию Анатолия Ежова Эдуард Трусевич приехал в Архангельск на международный турнир рекордсменов Гиннеса. И вот он должен выступать. Подобрали гирию 16 кг новой конфигурации. Разработали график подъёма гири и график отдыха. Учли различные ситуации, готовность рук, их состояние. Всё готово! Старт!

Эдуард начал подъём гири. За первую минуту сделано 37 подъёмов. Нормально! За первые 5 минут – 185 подъёмов. Это новый мировой рекорд! Кстати, за первые три минуты Эдуардом тоже установлен новый мировой рекорд – 111 подъёмов! За 10 минут также установлен выдающийся мировой рекорд – 368 подъёмов! На 32 подъёма больше своего выдающегося рекорда, установленного в августе 2014 года в городе Витебске на второй Всемирной олимпиаде по гиревому триатлону! Первые 7 минут спортсмен поднимал гирию одной правой рукой, потом перешёл на левую руку. Через 10 минут (подъём гири с одноразовой сменой руки) Эдик отдохнул 15 секунд и перешел к подъёму гири с произвольной сменой руки. За 15 минут – 549 подъёмов. За 20 минут – 731 подъём. За 25 минут – 917 подъёмов. За 30 минут – 1105 подъёмов! Снова выдающийся мировой рекорд! Супер! Ай да Эдуард!

Спортсмен немного отдохнул и снова приступил к подъёму гири. Дыхание ровное, ритмичное. Первые 30 минут пройдены со средним темпом 36,8 подъёма в минуту! За 45 минут гирия поднята 1654 раза. За 50 минут – 1837 подъёмов. За 60 минут – 2109 подъёмов! Новый рекорд Гиннеса! В сумме получилось 33 744,0 кг. На 60 кг выше рекорда Евгения Назаревича.

Такова судьба рекордов. Они устанавливаются, чтобы их превосходили. В этом суть спортивного прогресса. А имена рекордсменов вписываются золотыми буквами в историю спорта. Эдуард Трусевич в свои 68 лет доказал, что при правильном, умном подхо-

де к тренировочному процессу нет пределов совершенству.

С 20 по 22 декабря 2014 года в Архангельске на спортивной базе был проведён международный мастер-класс в рывке гири. В нём приняли участие спортсмены России, Беларуси, Украины, Союзного государства, Новороссии, Луганской народной республики. Спортсмены дружат, уважают друг друга, между ними нет конфронтации. На этом форуме с попыткой установить мировые рекорды выступил спортсмен из Беларуси мастер спорта международного класса МКМГС, мастер спорта Международного элитного клуба рекордсменов Гиннеса, 7-кратный рекордсмен Гиннеса Сергей Трифанов. Первое выступление состоялось с гирей 32,1 кг, регламент времени 10 минут (по 5 минут на руку с одноразовым перехватом). Судили 4 судей международной категории. Наблюдали 7 рекордсменов Гиннеса. Тренер – Анатолий Ежов. Вес спортсмена – 79,3 кг. Рекорд Беларуси установлен более 10 лет назад Сергеем Трифановым и равен 202 подъёма (101 + 101). Мировой рекорд равен 198 подъёмов, принадлежит российскому спортсмену и установлен, когда спортсмен-гиревиков на допинг не проверяли.

Спортсмен готов. Старт! За первую минуту Сергей сделал 23 подъёма, за вторую – 21, за третью – 18, за четвертую – 18, за пятую – 15. Четыре первые минуты шёл с превышением мирового рекорда. Анатолий сразу подметил ошибки в дыхании спортсмена: это задержка дыхания при движении гири вверх, что ведёт к гипоксии и преждевременной усталости «рабочей руки». Так и случилось на пятой минуте. Сергей переключается гирию в другую (правую) руку (начинал подъём гири с левой руки). За шестую минуту сделано 18 подъёмов, за седьмую – 19, за восьмую – 18, за девятую – 19 и за десятую – 20 подъёмов. За первые 5 минут сделано 95 подъёмов и за вторые 5 минут – 95 подъёмов. Итог: 190 подъёмов. Никто в мире в 58 лет такого результата не показывал. Это мировой рекорд как в соответствующей возра-

тной группе, так и абсолютный мировой рекорд для спортсменов МКМГС, МФГТ, МФГВС, БФМГС и СЖ! До мирового рекорда высших достижений не хватило 9 подъёмов. Анатолий тут же указал Сергею на его ошибки, которые спортсмен признал. Над ними Трифанов будет работать с целью побития выше-названного рекорда.

На следующий день Сергей Трифанов стартовал в том же упражнении с гирей 24,1 кг. Цель та же – установление мирового рекорда. Официальный рекорд равен 280 подъёмов и принадлежит Фёдору Фуглеву из Крыма. Фёдор поднимал и больше – 308 раз гирю 24 кг за 10 минут. Но и Сергей поднимал этот вес 310 раз. Одно дело незначительные турниры, другое дело официальные старты.

Сергей сделал за первую минуту 30 подъёмов. Далее, три раза подряд по 29 подъёмов. За пятую минуту – 28 подъёмов. За 5 минут левой рукой было поднято 145 раз. За вторые пять минут: 27, 30, 29, 29, 30 – 145 подъёмов. Итог: 290 подъёмов. Это новый мировой рекорд 58-летнего спортсмена! Поздравляем, Сергей! Анатолий Ежов поставил перед спортсменом задачу отработки правильного непрерывного дыхания и работы над скоростью с использованием техники суперспринта и спринта.

Сергей Трифанов решил сделать ещё одну попытку 22 декабря 2014 года с гирей 24 кг. Та же гиря 24,1 кг, те же судьи, те же наблюдатели. Вес спортсмена составил 79,7 кг. Всё готово! Спортсмен готов! Судьи готовы! Старт!

На этот раз Сергей Трифанов увеличил темп подъёма гири левой рукой с первых минут. За первую минуту гиря поднята 32 раза. За вторую – 30 раз. За третью – 30 раз, за четвёртую – 30 раз, за пятую – 30 раз. За первые 5 минут левой рукой сделано 152 подъёма. Вторые пять минут спортсмен старался удержать темп. Что-то получилось, что-то нет. За шестую минуту сделано 30 подъёмов, за седьмую – 31, за восьмую – 31, за девятую – 30, за десятую – 32 (!) подъёма. За

вторые 5 минут гиря 24,1 кг поднята 154 раза. Итог – 306 подъёмов за 10 минут с одноразовой сменой руки! Сумма – 7374,6 кг! Есть новый мировой рекорд! Спасибо, Сергей, за твоё мужество и мастерство!

К этому времени сайт «Мировых рекордов Гиннеса» заработал, и мы узнали о том, что рекорд Николая Левченко в жиме стоя в марафоне утверждён! Поздравляем, Николай! Рекорд Евгения Назаревича в рывке утверждён! Поздравляем, Женя! Рекорд Анатолия Ежова в жиме стоя в марафоне также утверждён! Поздравляем, Анатолий! Рекорд Эдуарда Трусевича в рывке гири утверждён! Поздравляем, Эдик!

С 24 декабря 2014 года по 5 января 2015 года сотрудники «Мировых рекордов Гиннеса» ушли на рождественские каникулы.

2014 год МФГВС, МФГТ, МКМГС заканчивают выдающимися достижениями. В коллективных номинациях Гиннеса рекордсменами стали 1076 спортсменов, из них 217 женщин. В индивидуальных номинациях рекордсменами стали 13 спортсменов (в т. ч. 2 женщины) – все ученики Анатолия Ежова в соответствующих номинациях Гиннеса.

Результаты Анатолия Ежова не поддаются оценке. В свои 68 лет он обладает 105 сертификатами Гиннеса! Установил рекорды Гиннеса в 44 странах всех континентов, материков и частей света. Ему принадлежат рекорды Гиннеса в четырёх номинациях из пяти (в жиме лёжа за 1 минуту, в жиме стоя за 1 час, в толчке за 1 час, в толчке длинным циклом за 1 час). Рекорд Гиннеса в рывке принадлежит его ученику Эдуарду Трусевичу. Главное, что все рекорды Гиннеса в гиревом спорте, гиревом триатлоне принадлежат спортсменам, представляющим МФГВС, МФГТ, МКМГС. Все они являются членами Белорусской федерации мастеров гиревого спорта и силового жонглирования (БФМГС и СЖ). Мы готовы сотрудничать со спортсменами любых стран и любых федераций. Готовы делиться своим опытом и помогать всем, кто к нам обратится.